



เรียนรู้เพื่อรับใช้สังคม

ความเชื่อและพิธีกรรมของศาลเจ้าพ่อพระเพลิงในสังคมไทย :

กรณีศึกษา ฝั่งธนบุรี

BELIEFS AND RITUALS OF CHAOPHORPHRAPHLOENG SHRINE

IN THAI SOCIETY : A CASE STUDY OF THONBURI SIDE

LIAO CAICHUN

วิทยานิพนธ์นี้เป็นส่วนหนึ่งของการศึกษา

หลักสูตรศิลปศาสตรมหาบัณฑิต (การสื่อสารภาษาไทยเป็นภาษาที่สอง)

คณะศิลปศาสตร์ มหาวิทยาลัยหัวเฉียวเฉลิมพระเกียรติ

พ.ศ. 2565

ลิขสิทธิ์ของมหาวิทยาลัยหัวเฉียวเฉลิมพระเกียรติ

ความเชื่อและพิธีกรรมของศาลเจ้าพ่อพระเพลิงในสังคมไทย : กรณีศึกษา ฝั่งธนบุรี  
BELIEFS AND RITUALS OF CHAOPHORPHRAPHLOENG SHRINE IN THAI SOCIETY :  
A CASE STUDY OF THONBURI SIDE

LIAO CAICHUN

ได้รับพิจารณาอนุมัติให้วิทยานิพนธ์ฉบับนี้เป็นส่วนหนึ่งของการศึกษา  
หลักสูตรศิลปศาสตรมหาบัณฑิต (การสื่อสารภาษาไทยเป็นภาษาที่สอง)  
เมื่อวันที่ 27 มีนาคม พ.ศ. 2565

ลวณ

รองศาสตราจารย์ ดร.มณีปิ่น พรหมสุทธิรักษ์  
ประธานกรรมการผู้ทรงคุณวุฒิ

อิมิตรา อ่อนคำ

อาจารย์ ดร.อิมิตรา อ่อนคำ  
อาจารย์ที่ปรึกษา

จันทร์สุดา ไชยประเสริฐ

อาจารย์ ดร.จันทร์สุดา ไชยประเสริฐ  
กรรมการ

พัชรินทร์ บุรณะกร

อาจารย์ ดร.พัชรินทร์ บุรณะกร  
ประธานหลักสูตรศิลปศาสตรมหาบัณฑิต  
(การสื่อสารภาษาไทยเป็นภาษาที่สอง)

อิมิตรา อ่อนคำ

อาจารย์ ดร.อิมิตรา อ่อนคำ  
กรรมการ

สุนทรชัย

ผู้ช่วยศาสตราจารย์นิกร สุนทรชัย  
คณบดีคณะศิลปศาสตร์

## ความเชื่อและพิธีกรรมของศาลเจ้าพ่อพระเพลิงในสังคมไทย : กรณีศึกษา ฝั่งธนบุรี

LIAO CAICHUN 636015

ศิลปศาสตรมหาบัณฑิต (การสื่อสารภาษาไทยเป็นภาษาที่สอง)

คณะกรรมการที่ปรึกษาวิทยานิพนธ์: อิมธิรา อ่อนคำ, ประ.ด.

### บทคัดย่อ

การวิจัยครั้งนี้มีวัตถุประสงค์เพื่อศึกษาความเชื่อและพิธีกรรมของศาลเจ้าพ่อพระเพลิงในเขตธนบุรี จังหวัดกรุงเทพมหานคร และเพื่อวิเคราะห์บทบาทของความเชื่อและพิธีกรรมที่เกี่ยวกับศาลเจ้าพ่อพระเพลิง ที่มีต่อสังคมไทย เป็นงานวิจัยเชิงคุณภาพที่ศึกษาข้อมูลจากเอกสาร โดยใช้วิธีเก็บข้อมูลจากเอกสาร การสังเกตแบบมีส่วนร่วมและไม่มีส่วนร่วม และใช้วิธีการสัมภาษณ์แบบเจาะลึกจากกลุ่มตัวอย่างในศาลเจ้าพ่อพระเพลิงย่านบุคคโลและย่านตลาดพลูจำนวน 30 คน และนำเสนอผลการวิจัยแบบพรรณนาวิเคราะห์

ผลการวิจัยพบว่า ศาลเจ้าพ่อพระเพลิงย่านบุคคโลเป็นศาลเจ้าที่มีอายุมากกว่า 90 ปีและได้อัญเชิญรูปเคารพมาจากสาธารณรัฐประชาชนจีน ส่วนศาลเจ้าพ่อพระเพลิงย่านตลาดพลู สร้างขึ้นโดยชาวบ้านและได้อัญเชิญรูปเคารพเจ้าพ่อพระเพลิงมาจากศาลเจ้าย่านบุคคโล ศาลเจ้าทั้ง 2 แห่งนี้มีความเชื่อ 5 ประการคือ ความเชื่อด้านความปลอดภัย ความเชื่อด้านความสำเร็จ ความเชื่อด้านสุขภาพ ความเชื่อด้านครอบครัว และความเชื่อด้านการขอบุตร โดยผู้ที่ศรัทธาต่อเจ้าพ่อพระเพลิงจะเข้าร่วมพิธีกรรมในรอบปีคือ พิธีเบิกเนตร พิธีวันไหว้พระจันทร์ เทศกาลกินเจ และงานแห่เจ้าพ่อพระเพลิง และเทศกาลวันตรุษจีน ซึ่งผู้ที่ได้เข้าร่วมพิธีกรรมนั้นจะมีความเชื่อว่าจะสามารถขอพรจากเจ้าพ่อพระเพลิงโดยตรง ด้วยเหตุนี้จึงทำให้ชุมชนทั้ง 2 แห่งยังคงสืบทอดความเชื่อและพิธีกรรมให้ยังคงอยู่ได้จนปัจจุบัน ถึงแม้ว่าสังคมจะเกิดการเปลี่ยนแปลงไปโดยปัจจัยด้านต่าง ๆ คือ ชุมชน สภาพทางเศรษฐกิจ ความเจริญทางสังคม และรวมถึงการเปลี่ยนกรรมการของศาลเจ้า แต่อย่างไรก็ตาม ศาลเจ้าพ่อพระเพลิงทั้ง 2 แห่งนี้ก็ยังคงมีบทบาทต่อสังคมไทยด้วย ได้แก่ 1) บทบาทด้านจิตใจ ศาลเจ้าเป็นเครื่องยึดเหนี่ยวจิตใจสำหรับผู้ศรัทธา โดยมีการปลูกฝังคุณธรรมจริยธรรมในการดำเนินชีวิต 2) บทบาทด้านสังคม การมีอยู่ของศาลเจ้าสร้างความสามัคคีทั้งชุมชนภายในและภายนอกและช่วยเหลือสังคม 3) บทบาทด้านเศรษฐกิจ สร้างรายได้ให้กับคนในชุมชนและส่งเสริมการท่องเที่ยวเชิงประวัติศาสตร์ 4) บทบาทด้านวัฒนธรรม โดยมีการเผยแพร่และการผสมผสานระหว่างวัฒนธรรมความเชื่อไทย-จีนได้อย่างกลมกลืน จึงทำให้การสืบทอดวัฒนธรรมความเชื่อของเจ้าพ่อพระเพลิงทั้ง 2 แห่งสามารถคงอยู่ต่อไปได้

**คำสำคัญ:** ความเชื่อ พิธีกรรม ศาลเจ้าพ่อพระเพลิง สังคมไทย

**BELIEFS AND RITUALS OF CHAOPHORPHRAPHLOENG SHRINE IN THAI SOCIETY :  
A CASE STUDY OF THONBURI SIDE**

LIAO CAICHUN 636015

MASTER OF ARTS (COMMUNICATIVE THAI AS A SECOND LANGUAGE)

THESIS ADVISORY COMMITTEE: IMTHIRA ONKHAM, Ph.D.

**ABSTRACT**

This research aimed to study beliefs and Rituals of the Chaophorphraphloeng Shrine in Thonburi District, Bangkok and to analyze the role of beliefs and rituals related to Chaophorphraphloeng Shrine on Thai society. It was a qualitative research that studies data from documents. By using the method of collecting data from documents, participant and non-participant observation In-depth interviews were used from a sample group of 30 people in the Chaophorphraphloeng Shrine in Bukkhalo and Talatphlu areas, and presented the results by descriptive analysis.

The results showed that the Chaophorphraphloeng Shrine in Bukkhalo area is a shrine that is more than 90 years old and brought idols from the People's Republic of China. The Chaophorphraphloeng Shrine in Talatphlu area was built by villagers and the idol of Chaophorphraphloeng was brought from the Shrine of Bukkhalo area. These two shrines had 5 beliefs: safety, success, health, family and child support. Those who believed in the Chaophorphraphloeng will participated in the ritual of the year : eye opening ceremony, tea ceremony, moon worship day, Vegetarian Festival, The Chaophorphraphloeng Parade and Chinese New Year. Those who participated in the ritual believed that they could ask for blessings directly from the Chaophorphraphloeng. For this reason, the two communities continued to carry on their beliefs and rituals to this day. Although society has changed by various factors, namely: The prosperity of the community, economy, society and including the change of directors of the shrine. However, these 2 shrines still play a role in Thai society as well. 1) Psychological role, Shrines are spiritual anchors for believers. by instilling morals and ethics in life. 2) Social role, the presence of the shrine creates unity within the internal and external communities and contributes to society. 3) Economic role, generate income for the people in the community and promote historical tourism. 4) Cultural role, there was a diffusion and blending of Thai-Chinese culture and beliefs harmoniously. Therefore, the succession of the beliefs of Chaophorphraphloeng in both places can continue to exist.

**Keywords:** Beliefs, Rituals, Chaophorphraphloeng Shrine, Thai society

## กิตติกรรมประกาศ

วิทยานิพนธ์ฉบับนี้สำเร็จได้ด้วยความกรุณาให้คำปรึกษาและความช่วยเหลือจากอาจารย์ ดร.พัชรินทร์ บุรณะกร ประธานหลักสูตรศิลปศาสตรมหาบัณฑิต สาขาวิชาการสื่อสารภาษาไทยเป็น ภาษาที่สอง และอาจารย์ที่ปรึกษา อาจารย์ ดร.อิมจิรา อ่อนคำ อาจารย์ประจำสาขาวิชาภาษาและ วัฒนธรรมไทย ที่ได้เสียสละเวลาให้คำปรึกษาแนะนำและตรวจแก้ไขข้อบกพร่องต่าง ๆ รวมทั้งให้ กำลังใจจนวิทยานิพนธ์เสร็จสมบูรณ์ ผู้เขียนขอกราบขอบพระคุณเป็นอย่างสูงไว้ ณ โอกาสนี้

ขอขอบพระคุณกรรมการสอบเค้าโครงและสอบป้องกันวิทยานิพนธ์ฉบับนี้ คือ รองศาสตราจารย์ ดร.มณีปิ่น พรหมสุทธิรักษ์ อาจารย์ ดร. อิมจิรา อ่อนคำ และอาจารย์ ดร.จันทร์สุดา ไชยประเสริฐ ที่ได้สละเวลาในการสอบเค้าโครงและสอบป้องกันวิทยานิพนธ์ ซึ่งได้ให้ แนวคิดและข้อเสนอแนะที่เป็นประโยชน์ในการศึกษาวิเคราะห์ความเชื่อและพิธีกรรมของศาลเจ้า พ่อพระเพลิงในสังคมไทย: กรณีศึกษาฝั่งธนบุรี ทำให้วิทยานิพนธ์ฉบับนี้สมบูรณ์ยิ่งขึ้น

ขอขอบพระคุณอาจารย์ทุกท่านในหลักสูตรศิลปศาสตรมหาบัณฑิต มหาวิทยาลัยหัวเฉียว เฉลิมพระเกียรติ ที่ให้ความช่วยเหลือในด้านการเรียนและการดำรงชีวิตอยู่ในประเทศไทย

ขอขอบพระคุณคณะกรรมการของศาลเจ้า ผู้ดูแลศาลเจ้า ผู้ประกอบพิธีกรรมทุกท่านในศาล เจ้าพ่อพระเพลิงย่านบุคคโลและย่านตลาดพลู และผู้ค้าขายอยู่บริเวณศาลเจ้า ผู้ให้สัมภาษณ์ทุกท่านที่ ให้ความช่วยเหลือในด้านการเก็บข้อมูลและให้กำลังใจอย่างดีในการศึกษาหัวข้อเรื่องนี้

นอกจากนี้ ผู้วิจัยขอขอบพระคุณคุณพ่อ คุณแม่ ที่ให้การสนับสนุนด้านการศึกษา และให้ กำลังใจแก่ผู้วิจัยในการมาศึกษาเล่าเรียนในประเทศไทย

สุดท้าย ขอขอบคุณเพื่อนนักศึกษาปริญญาโท สาขาวิชาการสื่อสารภาษาไทยเป็นภาษาที่สอง ทุก ๆ คนที่คอยให้ความช่วยเหลือและให้กำลังใจอย่างดีในทุก ๆ ด้านมาโดยตลอด

LIAO CAOCHUN

## สารบัญ

	หน้า
บทคัดย่อภาษาไทย	ก
บทคัดย่อภาษาอังกฤษ	ข
กิตติกรรมประกาศ	ค
สารบัญ	ง
สารบัญตาราง	ช
สารบัญภาพ	ฉ
<b>บทที่ 1 บทนำ</b>	
1.1 ความเป็นมาและความสำคัญของปัญหา	2
1.2 วัตถุประสงค์ของการวิจัย	4
1.3 กรอบแนวคิดในการวิจัย	5
1.4 ขอบเขตของการวิจัย	5
1.5 คำนิยามศัพท์เฉพาะ	7
1.6 วิธีดำเนินการวิจัย	7
1.7 ประโยชน์ที่คาดว่าจะได้รับ	8
<b>บทที่ 2 แนวคิด ทฤษฎี และงานวิจัยที่เกี่ยวข้อง</b>	
2.1 เอกสารที่เกี่ยวข้องกับความเชื่อ	9
2.1.1 ความหมายของความเชื่อ	10
2.1.2 ประเภทของความเชื่อ	11
2.1.3 ลักษณะของความเชื่อ	12
2.2 เอกสารที่เกี่ยวข้องกับพิธีกรรม	12
2.2.1 ความหมายของพิธีกรรม	12
2.2.2 ความสำคัญของพิธีกรรม	13
2.2.3 ประเภทของพิธีกรรม	14
2.3 ประวัติความเป็นมาที่เกี่ยวข้องกับศาลเจ้าและเจ้าพ่อพระเพลิง	15
2.3.1 ประวัติของศาลเจ้าเงินในสังคมไทย	15
2.3.2 ประวัติของเจ้าพ่อพระเพลิง	16
2.3.3 ประวัติของศาลเจ้าพ่อพระเพลิงย่านบुकคโโล	18
2.3.4 ประวัติของศาลเจ้าพ่อพระเพลิงย่านตลาดพลู	19

## สารบัญ (ต่อ)

	หน้า
2.4 งานวิจัยที่เกี่ยวข้อง	19
2.4.1 งานวิจัยที่เกี่ยวข้องกับความเชื่อและพิธีกรรมในสังคมไทย	20
2.4.2 งานวิจัยที่เกี่ยวข้องกับเทพเจ้าเงินในสังคมไทย	23
2.4.3 งานวิจัยที่เกี่ยวข้องกับบทบาทของศาลเจ้าและเทพเจ้าเงินในสังคมไทย	26
<b>บทที่ 3 ความเชื่อและพิธีกรรมของศาลเจ้าพ่อพระเพลิงในเขตธนบุรี จังหวัดกรุงเทพมหานคร</b>	
3.1 ลักษณะและรูปเคารพของศาลเจ้าพ่อพระเพลิงในเขตธนบุรี จังหวัดกรุงเทพมหานคร	31
3.1.1 ลักษณะและการตกแต่งภายในศาลเจ้าพ่อพระเพลิง	31
3.1.2 รูปเคารพของเจ้าพ่อพระเพลิงและเทพเจ้าอื่น ๆ	41
3.2 ความเชื่อที่เกี่ยวกับเจ้าพ่อพระเพลิงในศาลเจ้าพ่อพระเพลิงย่านบुकคโโล และย่านตลาดพลู	45
3.2.1 ความเชื่อด้านความปลอดภัย	46
3.2.2 ความเชื่อด้านความสำเร็จ	48
3.2.3 ความเชื่อด้านสุขภาพ	50
3.2.4 ความเชื่อด้านครอบครัว	51
3.2.5 ความเชื่อด้านการขอบุตร	53
3.3 พิธีกรรมของศาลเจ้าพ่อพระเพลิงย่านบुकคโโลและศาลเจ้าพ่อพระเพลิงย่านตลาดพลู	55
3.3.1 พิธีเบิกเนตร	57
3.3.2 เทศกาลวันไหว้พระจันทร์	59
3.3.3 เทศกาลกินเจ	60
3.3.4 งานแห่เจ้าพ่อพระเพลิง	62
3.3.5 เทศกาลตรุษจีน	68
3.4 การเปลี่ยนแปลงของความเชื่อและพิธีกรรมในศาลเจ้าพ่อพระเพลิงย่านบुकคโโล และย่านตลาดพลู	71
3.4.1 ชุมชน	72
3.4.2 สภาพเศรษฐกิจ	73
3.4.3 ความเจริญทางสังคม	74
3.4.4 การเปลี่ยนกรรมการในศาลเจ้า	76

## สารบัญ (ต่อ)

	หน้า
<b>บทที่ 4 บทบาทของความเชื่อและพิธีกรรมที่เกี่ยวกับศาลเจ้าพ่อพระเพลิงที่มีต่อสังคมไทย</b>	
4.1 บทบาทด้านจิตใจ	80
4.1.1 เป็นเครื่องยึดเหนี่ยวจิตใจสำหรับผู้ศรัทธา	80
4.1.2 การปลูกฝังคุณธรรมจริยธรรมในการดำเนินชีวิต	82
4.2 บทบาทด้านสังคม	84
4.2.1 การสร้างความสามัคคีทั้งภายในและภายนอกชุมชน	84
4.2.2 การช่วยเหลือสังคม	87
4.3 บทบาทด้านเศรษฐกิจ	89
4.3.1 สร้างรายได้ให้กับคนในชุมชน	89
4.3.2 ส่งเสริมการท่องเที่ยวเชิงประวัติศาสตร์	93
4.4 บทบาทด้านวัฒนธรรม	96
4.4.1 การสืบทอดวัฒนธรรมความเชื่อของศาลเจ้าพ่อพระเพลิงให้คงอยู่	96
4.4.2 การเผยแพร่วัฒนธรรมจีนผ่านศาลเจ้าพ่อพระเพลิง	99
4.4.3 การผสมผสานระหว่างวัฒนธรรมไทย-จีน	103
<b>บทที่ 5 สรุปผลการวิจัย อภิปรายผล และข้อเสนอแนะ</b>	
5.1 สรุปผลการวิจัย	75
5.1.1 ความเชื่อและพิธีกรรมของศาลเจ้าพ่อพระเพลิง ในเขตธนบุรี จังหวัดกรุงเทพมหานคร	75
5.1.2 บทบาทของความเชื่อและพิธีกรรมที่เกี่ยวกับศาลเจ้าพ่อพระเพลิงที่ มีต่อสังคมไทย	112
5.2 อภิปรายผล	114
5.2.1 ความเชื่อและพิธีกรรมที่เกี่ยวกับศาลเจ้าพ่อพระเพลิง ในเขตธนบุรี จังหวัดกรุงเทพมหานคร	114
5.2.2 บทบาทของความเชื่อและพิธีกรรมที่เกี่ยวกับศาลเจ้าพ่อพระเพลิงที่ มีต่อสังคมไทย	115
5.3 ข้อเสนอแนะ	116



สารบัญ (ต่อ)

	หน้า
บรรณานุกรม	117
ภาคผนวก	
ภาคผนวก ก เอกสารรับรองจากคณะกรรมการจริยธรรมการวิจัย	122
ภาคผนวก ข แบบสัมภาษณ์ผู้ที่เกี่ยวข้องกับศาลเจ้าพ่อพระเพลิง	123
ภาคผนวก ค รายชื่อผู้ให้สัมภาษณ์	125
ประวัติผู้เขียน	127



## สารบัญตาราง

ตารางที่		หน้า
1	จำนวนกลุ่มตัวอย่างสำหรับงานวิจัย	6



## สารบัญภาพ

ภาพที่	หน้า
1 ศาลเจ้าพ่อพระเพลิงย่านบुकคโโล	32
2 แผนที่สำหรับศาลเจ้าพ่อพระเพลิงย่านบुकคโโล	32
3 หลังคาของศาลเจ้าพ่อพระเพลิงย่านบुकคโโล	33
4 ด้านหน้าของศาลเจ้าพ่อพระเพลิงย่านบुकคโโล	34
5 เสายภายในศาลเจ้าพ่อพระเพลิงย่านบुकคโโล	34
6 จิตรกรรมฝาผนังลวดลายแบบจีนภายในศาลเจ้า	35
7 รูปเคารพเจ้าพ่อพระเพลิงในศาลเจ้าพ่อพระเพลิงย่านบुकคโโล	36
8 รูปเคารพเทพเจ้ากิดล็กณ์เจียงกงในศาลเจ้าพ่อพระเพลิงย่านบुकคโโล	36
9 รูปเคารพเทพเจ้าซำกวงเจียงกงในศาลเจ้าพ่อพระเพลิงย่านบुकคโโล	36
10 ศาลเจ้าพ่อพระเพลิงย่านตลาดพลู	37
11 แผนที่สำหรับศาลเจ้าพ่อพระเพลิงย่านตลาดพลู	38
12 ผังศาลเจ้าแบบตัวอักษรจีน “工” (กง)	39
13 รูปภายนอกศาลเจ้าพ่อพระเพลิงย่านตลาดพลู	39
14 ประติมากรรมรูปมังกรภายในของศาลเจ้าพ่อพระเพลิงย่านตลาดพลู	40
15 ประติมากรรมรูปเสือภายในของศาลเจ้าพ่อพระเพลิงย่านตลาดพลู	40
16 รูปเคารพเจ้าพ่อพระเพลิงย่านบुकคโโล	42
17 รูปเคารพภายในศาลเจ้าพ่อพระเพลิงย่านบुकคโโลและตำแหน่งของรูปเคารพ	42
18 รูปเคารพเจ้าพ่อพระเพลิงย่านตลาดพลู	44
19 รูปเคารพเจ้าแม่กวนอิมในศาลเจ้าพ่อพระเพลิงย่านตลาดพลู	44
20 รูปเคารพเทพเจ้าไฉ่ซิงเอี้ยะในศาลเจ้าพ่อพระเพลิงย่านตลาดพลู	45
21 แผนผังการไหว้สิ่งศักดิ์สิทธิ์ภายในศาลเจ้าพ่อพระเพลิงย่านบुकคโโล	55
22 แผนผังการไหว้สิ่งศักดิ์สิทธิ์ภายในศาลเจ้าพ่อพระเพลิงย่านตลาดพลู	56
23 กระดาษหยวนเป่าที่ใช้เซ่นไหว้เจ้าพ่อพระเพลิง	57
24 ของเซ่นไหว้ของเจ้าพ่อพระเพลิง	57
25 รูปเคารพของเทพเจ้าในศาลเจ้าพ่อพระเพลิงย่านบुकคโโล	58
26 การเซตสิ่งโตในพิธีเบิกเนตรของศาลเจ้าพ่อพระเพลิงย่านบुकคโโล	59
27 ผู้ศรัทธาที่แต่งกายด้วยชุดสีขาวในช่วงเทศกาลกินเจ	60
28 เบ็ดอย่างที่ผู้ศรัทธานำมาถวายเจ้าพ่อพระเพลิง	61

สารบัญภาพ (ต่อ)

ภาพที่	หน้า
29 การ์ดอวยพรมีทั้งหมด 3 สีที่ศาลเจ้าพ่อพระเพลิงย่านบুদ্ধโคโล	62
30 การอัญเชิญรูปเคารพของเทพเจ้าออกจากตู้บูชาย่านบুদ্ধโคโล	63
31 การอัญเชิญรูปเคารพของเทพเจ้าออกจากศาลเจ้าย่านตลาดพลู	64
32 การแสดงจิวแต่จิวของศาลเจ้าย่านบুদ্ধโคโล	64
33 หุ่นกระบอกสำหรับเล่น (ย่านตลาดพลู)	65
34 การแสดงจิวหุ่นกระบอกของศาลเจ้าย่านตลาดพลู	65
35 สิ่งของต่าง ๆ ที่จะมีการประมุขที่ศาลเจ้าพ่อพระเพลิงย่านบুদ্ধโคโล	66
36 สิ่งของต่าง ๆ ที่จะมีการประมุขที่ศาลเจ้าพ่อพระเพลิงย่านตลาดพลู	66
37 ทึกเต็งที่ประมุขอยู่ศาลเจ้าพ่อพระเพลิงย่านบুদ্ধโคโล	67
38 ทึกเต็งที่ประมุขได้นำมาติดตั้งที่หน้าตึก (ย่านตลาดพลู)	67
39 ผู้ขายของในย่านตลาดพลูหยุดบริการชั่วคราวในช่วงโรคระบาดโควิด-19	74
40 งานแห่เจ้าพ่อพระเพลิงที่ย่านบুদ্ধโคโล	85
41 สมาคมศาลเจ้าพ่อพระเพลิงย่านตลาดพลูได้ร่วมงานกับทีมงานมูลนิธิป่อเต็กตึ๊ง	88
42 ทีมงานมูลนิธิป่อเต็กตึ๊งออกเอกสารขอบคุณสมาคมศาลเจ้าพ่อพระเพลิงย่านตลาดพลู	88
43 ร้านขายอาหารเจบริเวณรอบศาลเจ้าพ่อพระเพลิงย่านบুদ্ধโคโล	90
44 ร้านขายอาหารเจบริเวณรอบศาลเจ้าพ่อพระเพลิงย่านบুদ্ধโคโล	90
45 ร้านขายขนมไหว้พระจันทร์ในย่านตลาดพลู	91
46 คนขายของเช่นไหว้พวงมาลัยบริเวณศาลเจ้า	92
47 ผู้คนเดินเข้ามาชมการแสดงมังกรของงานแห่ศาลเจ้า	95
48 ผู้คนกำลังถ่ายรูปในงานแห่เจ้าพ่อพระเพลิง	95
49 ประตูทางเข้าของศาลเจ้าพ่อพระเพลิงย่านตลาดพลู	97
50 ลูกหลานคนจีนปัจจุบันยังคงปฏิบัติกรไหว้เจ้าพ่อพระเพลิง (ย่านบুদ্ধโคโล)	97
51 ข่าวสารที่เกี่ยวกับงานแห่เจ้าพ่อพระเพลิงของศาลเจ้าพ่อพระเพลิงย่านบুদ্ধโคโล	100
52 Facebook ของศาลเจ้าพ่อพระเพลิงย่านตลาดพลู	101
53 ข่าวสารที่เกี่ยวกับงานแห่เจ้าพ่อพระเพลิงของศาลเจ้าพ่อพระเพลิงย่านตลาดพลู	101
54 ผู้เข้าร่วมงานได้ถ่ายภาพเพื่อนำไปเผยแพร่ตามสื่อต่าง ๆ (ศาลเจ้าพ่อพระเพลิงย่านบুদ্ধโคโล)	102
55 ผู้คนกำลังทำรายการข่าวสารที่เกี่ยวกับงานแห่เจ้าพ่อพระเพลิง	102
56 ป้ายแนะนำของศาลเจ้าพ่อพระเพลิงย่านตลาดพลู	104

## สารบัญภาพ (ต่อ)

ภาพที่		หน้า
57	ป้ายชื่อของศาลเจ้าพ่อพระเพลิงย่านตลาดพลูประกอบด้วยทั้งภาษาจีนและภาษาไทย	104
58	การแสดงเชิดมังกรในงานแห่ศาลเจ้าพ่อพระเพลิงย่านตลาดพลู	105
59	การแสดงเชิดสิงโตในงานแห่ศาลเจ้าพ่อพระเพลิงย่านตลาดพลู	105
60	การแสดงรำไทยในงานแห่ศาลเจ้าพ่อพระเพลิงย่านบุคคลไถ	105



## บทที่ 1

### บทนำ

#### 1.1 ความเป็นมาและความสำคัญของปัญหา

ความเชื่อคือสิ่งที่มนุษย์สร้างขึ้น และถือเป็นสิ่งที่คนในสังคมหรือคนกลุ่มใดกลุ่มหนึ่งยอมรับและนับถือศรัทธา ดังที่ธวัช ปุณโณทก (2530, น. 350) ได้กล่าวว่า ความเชื่อ คือการยอมรับอันเกิดจากจิตสำนึกของมนุษย์ต่อสิ่งที่มีพลังอำนาจเหนือธรรมชาติที่เป็นทั้งผลดีหรือผลร้ายต่อมนุษย์ แม้ว่าพลังอำนาจเหนือธรรมชาติเหล่านี้ไม่สามารถพิสูจน์ได้ว่าเป็นความจริง แต่มนุษย์ในสังคมหนึ่งยอมรับและให้ความเคารพยำเกรง ประโยชน์ที่จะได้รับจากความเชื่อก็คือ จะทำให้ผู้ศรัทธาเกิดความเชื่อมั่นในการดำเนินชีวิตมากยิ่งขึ้น เพราะมีสิ่งที่เชื่อถือเป็นสิ่งยึดเหนี่ยว หรือให้เกิดกำลังใจและพลังที่จะต่อสู้กับอุปสรรค หากรู้สึกว่าคุณเองมีสิ่งที่เชื่อถือคุ้มครอง ประเด็นที่สำคัญที่สุดก็คือจะทำให้เราได้เกิดความสุขใจหากได้ปฏิบัติตามความเชื่อที่มีอยู่ ดังนั้น ความเชื่อต้องเป็นสิ่งที่มนุษย์ยอมรับนับถือ เกิดเป็นแนวทางในการตัดสินใจเชื่อและปฏิบัติตาม ซึ่งความเชื่อในสิ่งใดสิ่งหนึ่งมักจะมีอิทธิพลต่อบุคคลและมีการปฏิบัติสืบทอดกันมาจนเป็นวัฒนธรรมอย่างหนึ่งของมนุษย์

ประเทศไทยมีชื่อเสียงด้านความเชื่อ โดยเฉพาะความเชื่อความศรัทธาในพระพุทธศาสนาคือคนไทยส่วนมากนอกจากจะเชื่อในพุทธศาสนาแล้ว ยังมีความเชื่อต่อสิ่งศักดิ์สิทธิ์ต่าง ๆ จึงทำให้พวกเขามีการกราบไหว้และทำพิธีกรรมต่าง ๆ เพื่อให้สิ่งศักดิ์สิทธิ์ช่วยเหลือ เช่น การขอพรให้คนในครอบครัวมีสุขภาพแข็งแรง ขอพรด้านการค้าขาย เป็นต้น ความเชื่อของคนไทยยังได้รับอิทธิพลมาจากประเทศอื่นด้วย เช่น ประเทศจีน เนื่องจากประเทศจีนมีความสัมพันธ์กันยาวนาน และในประเทศไทยก็มีชุมชนชาวจีนที่อาศัยอยู่ในพื้นที่ต่าง ๆ พวกเขาได้ตั้งศาลเจ้าเพื่อบูชาเทพเจ้าตามความเชื่อของพวกเขาด้วย อีกทั้งเนื่องจากคนจีนยังมีความเชื่อและยังนิยมขอพรจากเทพเจ้า เพื่อให้ปกป้องทั้งตนเองและครอบครัว ทั้งนี้เพื่อความสบายใจ และประสบความสำเร็จด้านต่าง ๆ ดังที่ อชิรัชญ์ ไชยพจน์พานิช (2560, น. 2) กล่าวว่า เมื่อคนจีนเข้ามาตั้งหลักแหล่งในดินแดนใหม่ย่อมไม่ลืมความเชื่อดั้งเดิมของตน นั่นคือการบูชาเทพเจ้าองค์ต่าง ๆ ในลัทธิเต๋า อาทิ กวนฮุย (กวนอู) หรือเป็นโถวกง (ปุนเถ่ากง) เป็นต้น อย่างไรก็ตาม เมื่อมีการบูชาเคารพจึงมีความจำเป็นต้องสร้างศาสนสถานเพื่อประดิษฐานรูปเคารพของเทพเจ้า ซึ่งในปัจจุบันเรียกว่า ศาลเจ้า จึงสรุปได้ว่าการอพยพของชาวจีนทำให้สังคมไทยเริ่มมีศาลเจ้าจีนเกิดขึ้นเรื่อยมา ตั้งแต่อดีตจนถึงปัจจุบัน นอกจากนี้ วัดบางแห่งในประเทศไทยก็จะมีทั้งพระพุทธรูปและรวมถึงรูปเคารพของเทพเจ้าจีนด้วย ดังนั้นแสดงให้เห็นว่าวัฒนธรรมความเชื่อของคนจีนได้เข้ามาผสมกลมกลืนกับสังคมไทยได้เป็นอย่างดี อีกทั้งยังทำให้สังคมไทยยอมรับวัฒนธรรมความเชื่อเทพเจ้าจีนเป็นอย่างมาก

ชาวจีนมีความเชื่อเกี่ยวกับเทพเจ้าเป็นอย่างมาก อีกทั้งยังเชื่อว่าเทพเจ้าจะมีหน้าที่ที่แตกต่างกัน เช่น เทพเจ้าด้านการศึกษา เทพเจ้าด้านการทำงาน เทพเจ้าด้านความปลอดภัย เป็นต้น ซึ่งเทพเจ้าจีนทั้งคนจีนรวมถึงคนไทยก็ได้นับถือเช่นกัน ได้แก่ เจ้าแม่กวนอิม (观音菩萨) ตี้จิ้งอ๋วง (地藏王) ไฉ่ซิงเอี้ย (财神爷) เจ้าพ่อกวนอู (关公) ไต๋ฮงกง (大峯祖) เจ้าพ่อเสื่อ (昭帝老爺) และรวมถึงเจ้าพ่อพระเพลิง (火神) เป็นต้น ซึ่งเจ้าพ่อพระเพลิงถือเป็นเทพเจ้าที่น่าสนใจศึกษามีประวัติที่ยาวนาน อีกทั้งยังทำให้เกิดอิทธิพลต่อการดำรงชีวิตของคนไทยเชื้อสายจีนที่อาศัยอยู่ในชุมชนฝั่งธนบุรี จังหวัดกรุงเทพมหานคร ซึ่งเจ้าพ่อพระเพลิงถือเป็นเทพเจ้าแห่งไฟที่มีความศักดิ์สิทธิ์อย่างมาก มีความเชื่อว่าหากใครที่มาบูชาเทพเจ้าองค์นี้แล้วจะทำให้บ้านเรือนปลอดภัยไม่เกิดอัคคีภัย จะทำให้ชีวิตรุ่งเรืองโชติช่วง รวมถึงอุบัติเหตุไม่กล้ากราย และถ้าหากผู้คนอยู่ในช่วงดวงตก มีชีวิตไม่ราบรื่นแล้วมาไหว้ขอพรก็จะพ้นเคราะห์ร้ายนี้ได้ ปรับช่วยเหลือหรืออาจจะบรรเทาเบาลง เป็นต้น

ความเชื่อที่เกี่ยวกับเจ้าพ่อพระเพลิง ดังที่ QU XIAOHONG (2551, น. 93) ได้กล่าวไว้ในพิธีบูชาไฟของกลุ่มชาติพันธุ์บางกลุ่ม เทพเจ้าแห่งไฟถือเป็นตัวแทนของโรคระบาด ปัสสาวะ และสิ่งอัปมงคลทั้งปวง ในอีกมุมมองหนึ่งเทพเจ้าแห่งไฟได้กลายเป็น “ปัสสาวะแห่งไฟ” ที่ไม่ตี แสดงให้เห็นว่าสำหรับมนุษย์การใช้ไฟไม่ใช่เรื่องยากอีกต่อไป ความยากอยู่ที่การควบคุมและขจัดภัยพิบัติที่เกิดจากไฟ อีกด้านหนึ่ง เทพเจ้าแห่งไฟยังมีลักษณะของความยุติธรรมและเขาทำหน้าที่เป็นผู้พิทักษ์มนุษยชาติ ในพิธีแต่งงานของชนกลุ่มน้อยหลายกลุ่ม มีธรรมเนียมในการจุดไฟหรือข้ามกองไฟ โดยมีจุดประสงค์เพื่อเป็นการให้พรเจ้าสาวและเจ้าบ่าวมีความสุขและมีความปลอดภัย และช่วยกำจัดวิญญาณที่มีความชั่วร้าย แต่เทพเจ้าแห่งไฟจะมีความเป็นมนุษย์มากยิ่งขึ้นในตำนาน เทพแห่งไฟ “เยียนป้อ” (阎伯) เป็นผู้นำไฟมาสู่มนุษย์ จึงทำให้มนุษย์ได้เริ่มใช้ไฟ จากความเกรงกลัวไฟธรรมชาติไปสู่การบูชาเทพเจ้าแห่งไฟ ความชั่วร้ายของไฟก็ลดลงความดีก็ปรากฏขึ้นมา ซึ่งสัมพันธ์กับ WANG CHENG (2551, น. 59) ได้กล่าวว่า ตกลงตัวตนของเจ้าพ่อพระเพลิงคือใคร ไม่ว่าจะป็นนักวิชาการหรือความเชื่อพื้นบ้าน แต่มีความคิดเห็นมากมาย ในปัจจุบันเจ้าพ่อพระเพลิงที่นิยมมากคือตัวตนที่เป็น ชูรงค์ (祝融) ตามตำนานของจีน ชูรงค์ชื่อเดิมชื่อ จ้องหลี่ (重黎) เป็นเจ้าหน้าที่ดูแลไฟ โดยจะใช้ไฟแปลงร่างเพื่อประโยชน์ของประชาชน เพราะการควบคุมไฟเชื่อว่าจะมีชื่อเสียงเกียรติยศ ดังนั้นชื่อ ชูรงค์ (祝融) จึงได้เป็นเจ้าพ่อพระเพลิงที่เป็นหนึ่งในความเชื่อพื้นบ้านที่มีประวัติศาสตร์ยาวนาน มีอิทธิพลอย่างกว้างขวางในประเทศจีน อีกทั้งยังได้รับความสนใจจากนักวิชาการจำนวนมาก

ความเชื่อของเทพเจ้าจีนได้เข้ามาในประเทศไทยพร้อมกับชาวจีนที่อพยพมาที่ประเทศไทย ในช่วงเวลาที่เพิ่งอพยพมาถึงประเทศไทย ชาวจีนส่วนใหญ่คงยังดำเนินชีวิตด้วยความยากจน แต่ด้วยความขยันหมั่นเพียรและความช่วยเหลือจากคนไทย ลูกหลานชาวจีนได้เจริญก้าวหน้ามีฐานะมั่นคง อีกทั้งชาวจีนส่วนใหญ่ยังนิยมขอพรจากเทพเจ้า เพื่อปกป้องช่วยเหลือตนเองโดยเฉพาะตอนพบปัญหาในชีวิต ความเชื่อของเทพเจ้าจะทำให้เกิดกำลังใจในการดำเนินชีวิต นั่นจึงได้สืบทอดมาจนปัจจุบัน

ดังเช่น เทพเจ้าแห่งไฟเรียกกันว่า “เจ้าพ่อพระเพลิง” เป็นหนึ่งในเทพเจ้าที่คนไทยเชื้อสายจีนได้เคารพศรัทธา เมื่อมีการบูชาเจ้าพ่อพระเพลิงจึงได้มีการสร้างศาสนสถานขึ้นเพื่อประดิษฐานรูปเคารพเจ้าพ่อพระเพลิง ซึ่งในปัจจุบันเรียกว่า ศาลเจ้าพ่อพระเพลิง จากการสำรวจผู้วิจัยพบว่า ปัจจุบันประเทศไทยมีศาลเจ้าพ่อพระเพลิงทั้งหมด 2 แห่ง ได้แก่ ศาลเจ้าพ่อพระเพลิงย่านตลาดพลู และศาลเจ้าพ่อพระเพลิงบุคคโล เขตธนบุรี จังหวัดกรุงเทพมหานคร ซึ่งในอดีต มีชาวจีนโพ้นทะเลเข้ามาประเทศไทยส่วนมากอาศัยอยู่ฝั่งธนในสมัยสมเด็จพระเจ้ากรุงธนบุรี ดังที่ กุลศิริ อรุณภาคย์ (2553, น. 7-8) ได้กล่าวไว้ว่า ในสมัยธนบุรี สมเด็จพระเจ้าตากสินซึ่งทรงมีเชื้อสายจีนแต่จีวเสด็จขึ้นครองราชย์ ได้มีคนจีนอพยพเข้ามาประเทศไทยมากยิ่งขึ้น เพราะนอกจากสภาพทางเศรษฐกิจของไทยที่ขยายตัวแล้ว การที่สมเด็จพระเจ้าตากสินทรงมีเชื้อสายจีนทำให้คนจีนรู้สึกมั่นคงปลอดภัย ชาวจีนที่อพยพมาก่อนจึงมีการชักชวนญาติพี่น้องมาอยู่มากขึ้น คนจีนเหล่านี้นิยมอาศัยอยู่แถวจันทบุรี อยุธยา ริมฝั่งแม่น้ำเจ้าพระยาบริเวณเมืองบางกอกและแถบท่าเรือบางแห่งของภาคใต้ ในสมัยธนบุรีนั้น การจราจรยังไม่ได้มีการพัฒนา และชาวจีนที่อพยพมาเมืองไทยส่วนมากใช้เรือเป็นหลัก จึงทำให้ชาวจีนส่วนมากอาศัยอยู่ริมแม่น้ำ

ย่านบุคคโลกับย่านตลาดพลูเป็นพื้นที่ที่อยู่ริมฝั่งแม่น้ำเจ้าพระยาฝั่งธนบุรี กรุงเทพมหานคร ซึ่งเป็นชุมชนพื้นที่ที่ชาวจีนนิยมอาศัยอยู่และชุมชนที่มีชาวจีนอาศัยอยู่ก็จะต้องมีการสร้างศาลเจ้าขึ้นมาอยู่คู่กับชุมชน ดังเช่น ศาลเจ้าพ่อพระเพลิงย่านบุคคโล และศาลเจ้าพ่อพระเพลิงย่านตลาดพลูก็เป็นศาลเจ้าริมแม่น้ำ และการสร้างศาลเจ้าริมแม่น้ำเนื่องจากจะทำให้สะดวกในการเดินทาง อีกทั้งยังเพราะความเชื่อของชาวจีนที่เชื่อว่าในแม่น้ำมีผีน้ำที่ชอบเอาวิญญาณของคนที่มาใกล้แม่น้ำ เช่น เด็กที่มาเล่นน้ำ คนที่มาซักผ้า คนที่เดินทางผ่านแม่น้ำ เป็นต้น การสร้างศาลเจ้านี้ก็จะช่วยปกป้องคุ้มครองชาวบ้านที่นี่ ภูตผีปีศาจไม่กล้ากลาย อีกทั้งคนในชุมชนก็ยังสามารถมาขอพรจากท่านได้เช่นกัน ซึ่งภายในของศาลเจ้า 2 แห่งนี้ เจ้าพ่อพระเพลิงเป็นเทพเจ้าองค์หลัก และยังเป็นທີ່ประดิษฐานรูปเคารพของเทพเจ้าองค์อื่น ๆ ด้วย เช่น ภายในศาลเจ้าพ่อพระเพลิงย่านบุคคโลยังมีเทพเจ้ากิดล็กฉั่นเจียงกุง (吉力将军) และเทพเจ้าซำกวงเจียงกุง (三光将军) ที่เป็นเทพเจ้าบรืวารของ เจ้าพ่อพระเพลิง ภายในศาลเจ้าพ่อพระเพลิงย่านตลาดพลูก็มีเจ้าแม่กวนอิมกับเทพเจ้าไฉ่ซิงเอี้ย ซึ่งจากการลงพื้นที่ผู้วิจัยพบว่า กรรมการของศาลเจ้าและสมาชิกในชุมชนยังคงรักษาความเชื่อที่เกี่ยวกับเจ้าพ่อพระเพลิงไว้เป็นอย่างดี และในทุกปีจะมีการเดินขบวนแห่เจ้าพ่อพระเพลิงประจำปี ซึ่งชาวบ้านและชุมชนก็ได้เข้าร่วมเดินขบวนแห่เจ้าพ่อพระเพลิงเพื่อเป็นการขอบคุณที่ช่วยดูแลชาวบ้านอย่างดีมาตลอดทั้งปี เป็นความเชื่อดั้งเดิมของชุมชน อีกทั้งเจ้าพ่อพระเพลิงช่วยคุ้มครองคนในย่านบุคคโลและย่านตลาดพลูจากเพลิงไหม้อีกด้วย

ศาลเจ้าพ่อพระเพลิงย่านบุคคโลถือเป็นศาลเจ้าแห่งแรกที่สร้างขึ้นในประเทศไทย และยังมี ความเก่าแก่มีประวัติศาสตร์ที่ยาวนาน ศาลเจ้าพ่อพระเพลิงย่านบุคคโลนั้นตั้งอยู่บริเวณริมน้ำได้



สะพานกรุงเทพ ภายในศาลเจ้ามีเทพเจ้าที่เป็นองค์พระประธานคือเจ้าพ่อพระเพลิง ศาลเจ้าพ่อพระเพลิงย่านตลาดพลูก็มีประวัติศสตร์ยาวนานเช่นกัน ข้อความจากป้ายแนะนำของศาลเจ้าแห่งนี้ได้กล่าวว่า ศาลเจ้าพ่อพระเพลิงแต่เดิมเป็นศาลเพียงตา ตั้งอยู่ริมแม่น้ำในชุมชนตลาดพลู เป็นที่เคารพสักการะของชาวบ้านมากเนื่องจากสมัยก่อนบ้านแถวนี้เป็นเรือนไม้แถวติดกัน หากเกิดเพลิงไหม้ขึ้นมาจะลุกลามใหญ่โตติดต่อกันเสียหายมาก ดังนั้นจึงมีการสร้างศาลเจ้าพ่อพระเพลิงเพื่อปกป้องคุ้มครองไม่ให้เกิดเพลิงไหม้ อีกประการหนึ่งคือชุมชนตลาดพลูแต่เดิมเป็นย่านการค้าที่ทำปลาหนึ่งขายส่งเข้าไปยังแถบพระนคร และตามหัวเมืองต่าง ๆ ในแถบภาคกลาง แต่ละบ้านตั้งหม้อตั้งเตากระหะเรียงราย เนื่องจากมีการใช้ไฟมากจึงเกรงจะเกิดอัคคีภัย ดังนั้นมีการตั้งศาลเจ้าพ่อพระเพลิงเพื่อบำรุงขวัญกำลังใจของชาวบ้าน ต่อมาเมื่อจะมีเหตุให้รื้อถอนศาลเดิม ชาวบ้านจึงรวบรวมเงินกันสร้างศาลก่ออิฐถือปูนขนาดเล็ก ตั้งอยู่ภายในสถานีดับเพลิงตลาดพลูในปัจจุบัน ต่อมาในปี พ.ศ. 2534 คณะศรัทธาจากชาวชุมชนตลาดพลูได้ร่วมกันเรียไรเงินบริจาคซื้อที่ดินและสร้างศาลเจ้าขนาดใหญ่ขึ้น เปิดศาลเจ้าแบบทรงเงินก่ออิฐถือปูนประดับตกแต่งด้วยกระเบื้องขึ้นอย่างจีน มีภาพเขียนสีศิลปะจีนและงานเครื่องไม้แกะสลักประดับประดาตกแต่งโดยรอบ ภายในศาลมีเทพประธานเป็นองค์เจ้าพ่อพระเพลิงด้านขวาเป็นองค์เจ้าแม่กวนอิม ด้านซ้ายเป็นองค์เทพเจ้าแห่งโชคลาภไฉซึ่งเอี้ยเป็นที่นับถือแก่ชาวชุมชนตลาดพลูสืบมาจนถึงปัจจุบัน

เนื่องจากความเชื่อของเจ้าพ่อพระเพลิงเป็นความเชื่อที่มีประวัติอันยาวนานในเขตฝั่งธนบุรี กรรมการของศาลเจ้าและสมาชิกในชุมชนทั้งย่านตลาดพลูและย่านบุคคโลต่างก็ได้ดูแลศาลเจ้าเป็นอย่างดี อีกทั้งยังได้มีการจัดพิธีกรรมอย่างเป็นระบบในทุก ๆ ปี แต่ด้วยเวลาที่ผ่านไปกับการพัฒนาของสังคม จึงทำให้วัฒนธรรมความเชื่อและพิธีกรรมนี้ได้มีการเปลี่ยนแปลงบ้างตามกาลเวลา เช่นร่างทรงบอกให้เปลี่ยนสีหน้า ดังนั้นรูปเคารพของเจ้าพ่อพระเพลิงจากหน้าตาสีแดงเปลี่ยนเป็นสีเขียวเพื่อให้ความเชื่อของเจ้าพ่อพระเพลิงเข้ากับสังคมไทยมากขึ้น พิธีกรรมที่เกี่ยวข้องกับศาลเจ้าจึงเริ่มมีการผสมผสานกับวัฒนธรรมไทย

จากการศึกษาข้อมูลเบื้องต้น ผู้วิจัยจึงเกิดความสนใจที่จะศึกษาถึงประวัติความเป็นมารวมทั้งความเชื่อและพิธีกรรมต่าง ๆ ของศาลเจ้าพ่อพระเพลิงย่านตลาดพลูและศาลเจ้าพ่อพระเพลิงบุคคโลที่ตั้งอยู่ในเขตธนบุรี จังหวัดกรุงเทพมหานคร ซึ่งปัจจุบันชาวบ้านในชุมชนโดยเฉพาะคนไทยเชื้อสายจีนยังมีการจัดพิธีกรรมต่าง ๆ ในรอบปีของศาลเจ้าพ่อพระเพลิงได้อย่างน่าสนใจศึกษา ผู้วิจัยในฐานะที่เป็นนักศึกษาจีนที่เรียนสาขาวิชาการสื่อสารภาษาไทยเป็นภาษาที่สอง จึงสนใจที่จะศึกษาความเชื่อและพิธีกรรมของศาลเจ้าพ่อพระเพลิงในสังคมไทย

## 1.2 วัตถุประสงค์ของการวิจัย

การศึกษาวิจัยครั้งนี้ มีวัตถุประสงค์ดังต่อไปนี้

1. เพื่อศึกษาความเชื่อและพิธีกรรมของศาลเจ้าพ่อพระเพลิงในเขตธนบุรี จังหวัด กรุงเทพมหานคร
2. เพื่อวิเคราะห์บทบาทของความเชื่อและพิธีกรรมที่เกี่ยวกับศาลเจ้าพ่อพระเพลิงที่มีต่อสังคมไทย

### 1.3 กรอบแนวคิดในการวิจัย

การศึกษาวิจัยครั้งนี้มีกรอบแนวคิดที่ใช้ในการวิจัย ได้แก่ แนวคิดเกี่ยวกับความเชื่อและพิธีกรรม แนวคิดเกี่ยวกับบทบาทของความเชื่อและพิธีกรรมที่มีต่อสังคมไทย ดังต่อไปนี้

#### 1. แนวคิดเกี่ยวกับความเชื่อและพิธีกรรม

ความเชื่อ เกิดจากมนุษย์และยังเป็นวัฒนธรรมสำคัญเพราะเป็นสิ่งที่มนุษย์ยอมรับว่าเป็นความจริง ความเชื่อจะทำให้ให้มนุษย์เกิดสุขหรือทุกข์ได้ หากกระทำหรือปฏิบัติต่อความเชื่อในทางที่ถูกต้องความสุขก็จะเกิดขึ้น ตรงกันข้ามถ้าหากกระทำหรือปฏิบัติสิ่งที่ไม่ถูกต้องหรือละเลย ความทุกข์ร้อนอาจจะเกิดขึ้นได้เช่นกัน ถึงแม้ความเชื่อบางอย่างมองไม่เห็นสัมผัสไม่ได้หรือไม่สมเหตุสมผลตามความจริง แต่มนุษย์ที่มีความเชื่อนั้นยืนยันว่ามันสามารถช่วยให้ดำรงชีวิตดีกว่าเดิม ดังนั้น ความเชื่อในสิ่งนอกเหนือธรรมชาติโดยเฉพาะเรื่องผี วิญญาณ และเทพ จึงเป็นสิ่งที่อยู่คู่มนุษย์ด้วยเสมอ

พิธีกรรม เป็นการกระทำที่เกิดตามความเชื่อของมนุษย์ แสดงถึงความเชื่อความศรัทธาของมนุษย์ แต่ละพิธีกรรมก็จะประกอบด้วยหลาย ๆ ขั้นตอนที่มีระเบียบพิธีการ การจัดพิธีกรรมสามารถรวบรวมผู้คนที่มีความเชื่อเดียวกัน ได้สร้างความสามัคคี ทำให้มีกำลังใจสู้กับชีวิต ส่งผลที่ดีต่อบุคคลและชุมชน

#### 2. แนวคิดเกี่ยวกับบทบาทของความเชื่อและพิธีกรรมที่มีต่อสังคมไทย

บทบาท คือ การกระทำหรือพฤติกรรม หน้าที่ที่กำหนดไว้ตามตำแหน่งหรือสถานภาพ การรับผิดชอบในตำแหน่งหรือสถานภาพในสังคม ซึ่งตำแหน่งและสถานภาพเป็นสิ่งที่กำหนดบทบาทของคนใดคนหนึ่งหรือสิ่งใดสิ่งหนึ่งที่มีอยู่ในสังคม และศาลเจ้าถือเป็นสถานที่ศักดิ์สิทธิ์และเป็นที่ประดิษฐานของเทพเจ้าองค์ต่าง ๆ อีกทั้งยังเป็นสถานที่ที่แสดงให้เห็นถึงความเชื่อกับพิธีกรรมที่ยังคงอยู่ภายในศาลเจ้าและมีความสำคัญที่สัมพันธ์อย่างใกล้ชิดกับผู้คนในชุมชน รวมถึงสังคมสามารถส่งผลที่ดีต่อบุคคลและสังคมด้วย ผู้ศรัทธาจะทำตามคำสั่งสอนและคุณธรรมต่าง ๆ ตามความเชื่อศาลเจ้าหรือเทพเจ้า ศาลเจ้าและเทพเจ้าทำให้ผู้ศรัทธาเกิดความมั่นใจ มีความสุขมากขึ้น ทำให้จิตใจเข้มแข็ง

### 1.4 ขอบเขตของการวิจัย

จากการสำรวจศาลเจ้าผู้วิจัยพบว่า กรุงเทพมหานครมีศาลเจ้าพ่อพระเพลิงจำนวน 2 แห่ง ได้แก่ ศาลเจ้าพ่อพระเพลิงย่านตลาดพลู และศาลเจ้าพ่อพระเพลิงบุคคโล ในการวิจัยครั้งนี้ ผู้วิจัยได้

เลือกศึกษาศาลเจ้าพ่อพระเพลิง 2 แห่งนี้ เนื่องจากศาลเจ้าพ่อพระเพลิงนี้ได้ตั้งอยู่พื้นที่ฝั่งธนบุรีเป็นพื้นที่ที่มีประวัติศาสตร์ที่ยาวนาน และตั้งอยู่ในพื้นที่ที่คนไทยเชื้อสายจีนอาศัยอยู่เป็นจำนวนมาก อีกทั้งศาลเจ้า 2 แห่งนี้ ยังมีการจัดการภายในศาลเจ้าที่ดี คือมีผู้ดูแลศาลเจ้าและมีการจัดพิธีกรรมต่าง ๆ อย่างเป็นระบบ และศาลเจ้า 2 แห่ง ยังมีบทบาทช่วยให้ชุมชนมีความสามัคคีในกลุ่มคนสังคมเดียวกัน ทั้งยังช่วยสืบทอดวัฒนธรรมด้านความเชื่อที่เกี่ยวกับเจ้าพ่อพระเพลิงด้วย

### 1. ขอบเขตด้านพื้นที่

1.1 ศึกษาวิจัยความเชื่อและพิธีกรรมเกี่ยวกับศาลเจ้าพ่อพระเพลิงย่านบุคคโล ที่ตั้งอยู่ 328 ถนนเจริญนคร แขวงสำเหร่ เขตธนบุรี กรุงเทพมหานคร

1.2 ศึกษาวิจัยความเชื่อและพิธีกรรมเกี่ยวกับศาลเจ้าพ่อพระเพลิงย่านตลาดพลู ที่ตั้งอยู่ ซอยเทอดไท 22 แขวงตลาดพลู เขตธนบุรี กรุงเทพมหานคร

### 2. ประชากรและกลุ่มตัวอย่าง

ประชากร คือ กลุ่มบุคคลที่มีส่วนเกี่ยวข้องกับศาลเจ้าพ่อพระเพลิง และผู้มีความเชื่อความศรัทธาเข้ามากราบไหว้บูชาเทพเจ้าเจ้าพ่อพระเพลิงในศาลเจ้า ได้แก่ คณะกรรมการของศาลเจ้า ผู้ดูแลศาลเจ้า ผู้ประกอบพิธีกรรม ผู้ค้าขายอยู่บริเวณศาลเจ้า และผู้ที่มากราบสักการะหรือผู้มีความศรัทธาในเทพเจ้าเจ้าพ่อพระเพลิงของทั้ง 2 ศาลเจ้า

กลุ่มตัวอย่าง คือ ผู้วิจัยใช้วิธีการเลือกกลุ่มตัวอย่าง 2 แบบ คือ การสุ่มตัวอย่างแบบเจาะจง (Purposive Sampling) และการสุ่มตัวอย่างแบบบังเอิญ (Accidental Sampling) โดยกำหนดขนาดของกลุ่มตัวอย่างจำนวนทั้งสิ้น 30 คนจาก 2 ศาลเจ้า ดังนี้

ตารางที่ 1 จำนวนกลุ่มตัวอย่างสำหรับงานวิจัย

ลำดับ	ประเภทของกลุ่มตัวอย่าง	จำนวนคน (คน)	วิธีการเลือกกลุ่มตัวอย่าง
1.	คณะกรรมการของศาลเจ้า	2	แบบเจาะจง
2.	ผู้ดูแลศาลเจ้า	2	แบบเจาะจง
3.	ผู้ประกอบพิธีกรรม	2	แบบเจาะจง
4.	ผู้ค้าขายอยู่บริเวณศาลเจ้า	4	แบบเจาะจง
5.	คนที่มาสักการะที่ศาลเจ้า	20	แบบบังเอิญ
<b>รวม</b>		<b>30</b>	

ผู้วิจัยใช้วิธีเก็บข้อมูลด้วยการสังเกตทั้งที่มีส่วนร่วมกับไม่มีส่วนร่วม และใช้วิธีการสัมภาษณ์แบบเจาะลึก (In-depth Interview) จนกว่าจะได้ข้อมูลที่อิ่มตัวและถูกต้องครบถ้วนตามวัตถุประสงค์ที่ได้กำหนดไว้

### 3. ขอบเขตด้านระยะเวลา

ระยะเวลาในการศึกษาเก็บรวบรวมข้อมูลและวิเคราะห์ข้อมูลเพื่อสรุปผลการวิจัยใช้ระยะเวลา 1 ปี ตั้งแต่เดือนมีนาคม พ.ศ. 2564 ถึงเดือนมีนาคม พ.ศ. 2565 ตั้งแต่เริ่มศึกษาเก็บข้อมูลจนถึงลงพื้นที่เก็บข้อมูลและวิเคราะห์ข้อมูลเพื่อสรุปผลการวิจัย

#### 1.5 คำนิยามศัพท์เฉพาะ

**1. ความเชื่อ** หมายถึง สิ่งที่ผู้คนในสังคมหรือกลุ่มใดกลุ่มหนึ่งเห็นด้วย ยอมรับนับถือและศรัทธา ไม่ว่าจะจริงหรือไม่ ความเชื่อที่เกี่ยวกับเจ้าพ่อพระเพลิงเกิดจากมีผู้ศรัทธายอมรับนับถือเจ้าพ่อพระเพลิง เชื่อว่าท่านสามารถคุ้มครองปกป้องตนเอง ทำให้บ้านเรือนปลอดภัยพ้นจากอัคคีภัยและทำให้ชีวิตเจริญรุ่งเรือง

**2. พิธีกรรม** หมายถึง การบูชาหรือแบบปฏิบัติตามความเชื่อซึ่งพิธีกรรมจะมีขั้นตอนต่าง ๆ แต่เป็นไปอย่างมีระเบียบ การจัดพิธีกรรมนั้นก็เพื่อช่วยให้เทพเจ้าปกป้องคุ้มครองการดำรงชีวิตให้ดีขึ้น ทำให้เกิดความสบายใจ ซึ่งพิธีการบูชาเจ้าพ่อพระเพลิงจะประกอบไปด้วยขบวนแห่เจ้าพ่อพระเพลิง พิธีกรรมเบิกเนตร พิธีกรรมวันตรุษจีนเป็นพิธีกรรมที่สำคัญของศาลเจ้าพ่อพระเพลิงสำหรับผู้ศรัทธาเจ้าพ่อพระเพลิง

**3. บทบาท** หมายถึง การกระทำตามหน้าที่และสิทธิของตนอีกทั้งยังมีอิทธิพลต่อสังคมและวัฒนธรรม เป็นต้น รวมถึงการปฏิบัติ ที่ได้แสดงออกตามตำแหน่งหน้าที่ของแต่ละบุคคล ซึ่งจะมีลักษณะแตกต่างกันไป บทบาทในวิจัยนี้หมายถึงบทบาทศาลเจ้าพ่อพระเพลิง ซึ่งศาลเจ้าพ่อพระเพลิงจะมีบทบาทด้านจิตใจและสังคม ด้านเศรษฐกิจ ด้านวัฒนธรรม

**4. ศาลเจ้าพ่อพระเพลิง** หมายถึง สถานที่ที่ประดิษฐานรูปเคารพเจ้าพ่อพระเพลิงตามความเชื่อของชาวจีนคือ ศาลเจ้าพ่อพระเพลิงย่านบุคคลโลและศาลเจ้าพ่อพระเพลิงย่านตลาดพลู ซึ่งศาลเจ้าพ่อพระเพลิง 2 แห่งนี้ตั้งอยู่เขตธนบุรี พื้นที่ภายในชุมชนจะมีชาวจีนอยู่รวมกันเป็นจำนวนมากเป็นชุมชนกลุ่มคนไทยเชื้อสายจีน เขตธนบุรีถือว่าเป็นพื้นที่แห่งประวัติศาสตร์อันยาวนานเป็นร้อยปี ดังนั้นศาลเจ้าพ่อพระเพลิงจึงมีประวัติศาสตร์ยาวนานเช่นกัน การมีอยู่ของศาลเจ้าทั้ง 2 แห่งนี้ได้ถือทำให้บุคคลภายนอกสามารถได้เรียนรู้วัฒนธรรมจีนโบราณและเรียนรู้เรื่องประวัติศาสตร์ของเทพเจ้าและศาลเจ้าและรวมถึงประวัติศาสตร์ของเขตธนบุรี จังหวัดกรุงเทพมหานคร

#### 1.6 วิธีดำเนินการวิจัย

การวิจัยครั้งนี้ผู้วิจัยได้ใช้วิธีวิจัยเอกสาร (Documentary Research) และการเก็บข้อมูลภาคสนาม (Field Research) โดยดำเนินการตามขั้นตอนต่อไปนี้

1. ศึกษาแนวคิด ทฤษฎี และงานวิจัยที่เกี่ยวข้องกับศาลเจ้าพ่อพระเพลิงในสังคมไทย เพื่อนำมาใช้เป็นแนวทางในการศึกษาวิจัย
2. ศึกษาประวัติและความเป็นมาของศาลเจ้าพ่อพระเพลิงทั้ง 2 แห่งและคัดเลือกกลุ่มตัวอย่าง คือ ผู้ดูแลศาลเจ้า คนประกอบพิธีกรรม ผู้ค้าขายบริเวณศาลเจ้า และผู้ที่มากราบสักการะ หรือผู้มีความศรัทธาในเทพเจ้าเจ้าพ่อพระเพลิงย่านบุคคโลและเจ้าพ่อพระเพลิงย่านตลาดพลู
3. สร้างเครื่องมือวิจัยโดยสร้างแบบสัมภาษณ์ที่ครอบคลุมวัตถุประสงค์ในงานวิจัยทั้ง 2 ข้อ แล้วให้อาจารย์ที่ปรึกษาช่วยตรวจสอบ
4. ปรับแก้ไขเครื่องมือแบบสัมภาษณ์ตามข้อเสนอแนะของอาจารย์ที่ปรึกษา และนำไปเก็บข้อมูลภาคสนามกับกลุ่มตัวอย่างที่ศาลเจ้าพ่อพระเพลิงย่านบุคคโลและศาลเจ้าพ่อพระเพลิง ย่านตลาดพลู
5. วิเคราะห์ข้อมูลจากการสัมภาษณ์ในด้านความเชื่อและพิธีกรรมที่เกี่ยวกับศาลเจ้าพ่อพระเพลิงทั้ง 2 แห่ง และวิเคราะห์บทบาทของความเชื่อและพิธีกรรมที่เกี่ยวกับศาลเจ้าพ่อพระเพลิงที่มีต่อสังคม
6. นำเสนอผลการศึกษาวิจัยแบบพรรณนาวิเคราะห์ (Descriptive Analysis)

### 1.7 ประโยชน์ที่คาดว่าจะได้รับ

การวิจัยครั้งนี้มีประโยชน์ที่คาดว่าจะได้รับดังนี้

1. ทำให้ได้รับความรู้และมีความเข้าใจเกี่ยวกับประวัติความเป็นมารวมทั้งลักษณะของศาลเจ้าพ่อพระเพลิงย่านบุคคโลและศาลเจ้าพ่อพระเพลิงย่านตลาดพลู รวมทั้งได้เข้าใจความเชื่อและพิธีกรรมต่าง ๆ ของศาลเจ้าพ่อพระเพลิงทั้ง 2 แห่งนี้ที่อยู่ในเขตธนบุรี จังหวัดกรุงเทพมหานคร
2. ได้เข้าใจถึงบทบาทของศาลเจ้าพ่อพระเพลิงและเจ้าพ่อพระเพลิงที่มีต่อชาวจีนไปจนถึงลูกหลานของคนไทยเชื้อสายจีนในสังคมไทย เช่น บทบาทด้านจิตใจและสังคม ด้านเศรษฐกิจ ด้านวัฒนธรรม
3. เป็นแนวทางในการช่วยอนุรักษ์สืบทอดความเชื่อและพิธีกรรมที่เกี่ยวกับศาลเจ้าและเจ้าพ่อพระเพลิง และยังสามารถเผยแพร่วัฒนธรรมที่เกี่ยวกับความเชื่อของเจ้าพ่อพระเพลิงในสังคมไทย อีกทั้งยังสามารถเป็นแหล่งข้อมูลสำหรับผู้ที่สนใจศึกษาเกี่ยวกับศาลเจ้าพ่อพระเพลิงรวมถึงเทพเจ้าเจ้าพ่อพระเพลิงในสังคมไทยจีน สังคมคนไทยเชื้อสายจีนเป็นอย่างดี

## บทที่ 2

### แนวคิด ทฤษฎี และงานวิจัยที่เกี่ยวข้อง

การศึกษาวិเคราะห์ความเชื่อและพิธีกรรมของศาลเจ้าพ่อพระเพลิงในสังคมไทย: กรณีศึกษา  
ฝั่งธนบุรี ผู้วิจัยได้ศึกษาค้นคว้าทฤษฎี เอกสาร และงานวิจัยที่เกี่ยวข้อง เพื่อเป็นแนวทางในดำเนินการ  
วิจัยได้ดังนี้

#### 2.1 เอกสารที่เกี่ยวข้องกับความเชื่อ

- 2.1.1 ความหมายของความเชื่อ
- 2.1.2 ประเภทของความเชื่อ
- 2.1.3 ลักษณะของความเชื่อ

#### 2.2 เอกสารที่เกี่ยวข้องกับพิธีกรรม

- 2.2.1 ความหมายของพิธีกรรม
- 2.2.2 ความสำคัญของพิธีกรรม
- 2.2.3 ประเภทของพิธีกรรม

#### 2.3 ประวัติความเป็นมาที่เกี่ยวข้องกับศาลเจ้าและเจ้าพ่อพระเพลิง

- 2.3.1 ประวัติของศาลเจ้าเงินในสังคมไทย
- 2.3.2 ประวัติของเจ้าพ่อพระเพลิง
- 2.3.3 ประวัติของศาลเจ้าพ่อพระเพลิงย่านบุคคโล
- 2.3.4 ประวัติของศาลเจ้าพ่อพระเพลิงย่านตลาดพลู

#### 2.4 งานวิจัยที่เกี่ยวข้อง

- 2.4.1 งานวิจัยที่เกี่ยวข้องกับความเชื่อและพิธีกรรมในสังคมไทย
- 2.4.2 งานวิจัยที่เกี่ยวข้องกับเทพเจ้าเงินในสังคมไทย
- 2.4.3 งานวิจัยที่เกี่ยวข้องกับบทบาทของศาลเจ้าและเทพเจ้าเงินในสังคมไทย

มีรายละเอียดดังนี้

#### 2.1 เอกสารที่เกี่ยวข้องกับความเชื่อ

ความเชื่อเป็นส่วนที่สำคัญต่อชีวิตของคนในสังคมที่มีอยู่มาตั้งแต่สมัยโบราณ และได้สืบทอด  
รุ่นสู่รุ่นจนถึงปัจจุบัน ศาลเจ้าเป็นศาสนสถานที่มีการสืบทอด พัฒนา และเผยแพร่ความเชื่อมาจนถึง  
ปัจจุบัน ดังนั้นผู้วิจัยควรจะต้องศึกษาและทำความเข้าใจความเชื่อ

### 2.1.1 ความหมายของความเชื่อ

นักวิชาการหลายท่านได้ให้ความหมายของความเชื่อไว้ ดังต่อไปนี้

การที่มนุษย์ยอมรับนับถือหรือเกิดการยึดมั่นถือมั่นในสิ่งใดสิ่งหนึ่งเพื่อเป็นเครื่องยึดเหนี่ยวทางจิตใจให้เกิดความรู้สึกอบอุ่น ปลอดภัย และมั่นคงในชีวิตนั้น อาจมีเหตุผลที่เพียงพอต่อการยอมรับหรือไม่ก็ได้และเมื่อมนุษย์เกิดยอมรับในเรื่องใดเรื่องหนึ่งแล้วก็จะมีการแสดงออกไม่ว่าจะทางกายหรือทางใจซึ่งการยอมรับนับถือนี้อาจเรียกอีกอย่างหนึ่งว่า ความเชื่อ (ชนิษฐา จิตชินะกุล. 2545. น. 33-35)

พรณี ชูจิรวงศ์ (2552, น. 1) กล่าวว่า ความเชื่อคือพลัง พลังที่จะสร้างสิ่งต่าง ๆ มนุษย์สร้างโลก ความเป็นจริงของมนุษย์จากสิ่งที่คุณตกลงใจแล้วว่าจะเชื่อ ความเชื่อทุกเรื่องที่อยู่ลึกสุดใจคอยตรึงความสนใจ และผลักดันให้เกิดเป็นการกระทำ หรือขัดขวางไม่ให้กระทำก็ได้ สิ่งที่เราเชื่อส่งผลต่อความสามารถในการทำงาน ทศนคติต่อเรื่องเงินทอง รวมถึงวิธีดำเนินชีวิตและผูกมิตรสัมพันธ์กับทุกคน

อุดม เขยกิจวงษ์, อ้างถึงใน พนิดา บุญเทพ (2548, น. 2) กล่าวว่า ความเชื่อ (Belief) เป็นความรู้สึกเชื่อมั่น ศรัทธาของมนุษย์ที่มีต่อสิ่งต่าง ๆ ที่จะบันดาลให้เกิดสุขหรือทุกข์ได้ หากกระทำหรือปฏิบัติต่อความเชื่อในทางที่ถูกที่ควร ความสุขก็จะเกิดตามมา ในทางตรงกันข้าม หากกระทำหรือปฏิบัติสิ่งที่ไม่ถูกต้องหรือละเลย ความทุกข์ร้อนอาจจะเกิดขึ้นได้

ศรีศักร วัลลิโภดม (2539, น. 34) กล่าวว่า การมีความคิด ความเชื่อในสิ่งเดียวกันย่อมหมายถึง ความเป็นน้ำหนึ่งใจเดียวกัน ความกลมเกลียวที่จะทำกิจกรรมต่าง ๆ ส่งผลถึงความ เป็นปีกแผ่น ความเข้มแข็งของสังคมในที่สุด ดังนั้น ความเชื่อในสิ่งนอกเหนือธรรมชาติ โดยเฉพาะเรื่องผี เรื่องวิญญาณ จึงเป็นสิ่งที่อยู่คู่มนุษย์ต่อไป เพราะเมื่อถึงจุดหนึ่งที่ความคิดทางวิทยาศาสตร์ไม่สามารถตอบข้อสงสัยของมนุษย์ได้ เราก็มักจำเป็นต้องพึ่งพาระบบความเชื่อ ดังนั้นสังคมในอดีตจึงจัดระบบความเชื่อเรื่องผีไว้อย่างสลับซับซ้อน มีเหตุผล ประกอบด้วยผีที่ให้คุณ และผีร้ายที่ให้โทษ เมื่อทำผิดต่อกฎเกณฑ์ของสังคม ความเชื่อในเรื่องนี้จึงกลายเป็นกลไกควบคุมสังคมที่สำคัญ

ชรศชัย อภิสุภาพ (2547, น. 13) กล่าวว่า ความเชื่อ หมายถึง การยอมรับหรือยึดมั่นในสิ่งหนึ่งโดยไม่จำเป็นต้องมีเหตุผลมาอธิบาย ไม่ว่าสิ่งนั้นจะสามารถพิสูจน์ได้ว่าเป็นความจริงหรือไม่ การยอมรับนั้นอาจจะยอมรับด้วยความศรัทธาหรือความจงรักภักดีแฝงด้วยความกลัว ผู้คนในสังคมยอมรับนับถือ และปฏิบัติสืบทอดต่อกันมาจนกลายเป็นประเพณีของกลุ่มต่าง ๆ ในสังคม

จากทฤษฎีของนักวิชาการหลายท่าน ผู้วิจัยได้สรุปว่า ความเชื่อ หมายถึงการยอมรับหรือเชื่อถือสิ่งใดสิ่งหนึ่งจากความคิดของมนุษย์ ไม่ว่าจะเป็่่นสิ่งที่ถูกหรือไม่ แต่หากมนุษย์ยอมรับว่า สิ่งนั้นเป็่่นสิ่งมีจริงหรือเป็่่นสิ่งที่ไว้ใจได้ ความเชื่อนี้จะมีอิทธิพลต่อชีวิตของมนุษย์ ส่วนใหญ่จะส่งผลที่ดีต่อมนุษย์หลังจากปฏิบัติตามความเชื่อที่เกิดจากจิตใจ ทำให้เกิดความสบายใจและชีวิตมีความสุข

## 2.1.2 ประเภทของความเชื่อ

นักวิชาการหลายคนได้แบ่งประเภทของความเชื่อไว้หลายลักษณะ ดังต่อไปนี้

ฐาปนีย์ (2549, น. 18) ได้แบ่งประเภทของความเชื่อออกเป็น 4 ประเภทใหญ่ ได้แก่ ความเชื่อเรื่องกฎแห่งกรรม เป็นความเชื่อที่ได้รับอิทธิพลมาจากปรัชญาของพุทธศาสนา หมายถึงถ้าอยากได้ผลดีมีความสุขต้องกระทำความดี เป็นต้น ความเชื่อเรื่องนรก-สวรรค์ มีความเชื่อไว้ว่า นรกและสวรรค์คือดินแดนที่มนุษย์จะต้องไปเกิดตามผลแห่งโทษที่ทำได้ ความเชื่อเรื่องพระศรีอารีย เป็นความเชื่อที่หวังจะพบกับความสุขในชาติต่อไปและความเชื่อที่เกี่ยวกับผี ได้แก่ ผีชั้นปกครอง ผีบรรพบุรุษ ผีร้าย เป็นต้น

ลักษณ์ ศกุนะสิงห์ (2556, น. 5) กล่าวว่า ความเชื่ออาจแบ่งได้เป็น 2 ประเภท ได้แก่ หนึ่ง ความเชื่อที่หลงเชื่อโดยไร้เหตุผล สอง ความเชื่อที่มีเจตนาซ่อนอยู่ เพื่อบรมสั่งสอนให้คนกระทำตัวให้ดี จะให้เกิดผลดีมีสุขแก่ตน แก่ครอบครัว และสังคม

แสงอรุณ กนกพงศ์ชัย (2550, น. 132-133) ได้ศึกษาเรื่องของวัฒนธรรมทางมานุษยวิทยา (Cultural Anthropology) เฉพาะในส่วนที่เกี่ยวกับคติความเชื่อนั้น มีแนวทางการพิจารณา 3 ส่วน ซึ่งแต่ละส่วนนี้จะมีความสัมพันธ์เชื่อมโยงกันอย่างน่าสนใจ องค์ประกอบ 3 ส่วนนี้คือ 1. ตำนานปรัมปราหรือเรื่องเล่ามักถ่ายทอดจากคำบอกเล่าจากรุ่นสู่รุ่นหรือที่เรียกว่าวรรณกรรมมุขปาฐะ 2. ประเพณีพิธีกรรมกิจกรรมหรือการละเล่นที่เสริมเรื่องเล่า 3. สัญลักษณ์อันเป็นเครื่องหมายที่อาจเป็นวัตถุหรือสื่อผัสสะทั้งรูป รส กลิ่น เสียง เพื่อต่อยอดความศักดิ์สิทธิ์นำเลื่อมใส

ผาสุก มุทเมธา (2540, น. 31) แบ่งประเภทของความเชื่อออกเป็น 8 ประเภท ดังนี้

1. ความเชื่อเรื่องธรรมชาติ
2. ความเชื่อเรื่องความเป็น ความตาย
3. ความเชื่อเรื่องการทำนายทายทัก ฤกษ์ ยาม
4. ความเชื่อเรื่องคาถา เครื่องราง เวทมนต์ ไสยศาสตร์
5. ความเชื่อเรื่องกสิกรรม
6. ความเชื่อเรื่องของครอบครัว
7. ความเชื่อเรื่องเกี่ยวกับยากกลางบ้าน
8. ความเชื่อเรื่องโหราศาสตร์

จากแนวคิดของนักวิชาการหลายท่าน ผู้วิจัยสรุปได้ว่า การจัดแบ่งความเชื่อที่เกิดจากความคิดของมนุษย์สามารถแบ่งเป็น 2 ประเภท 1. ความเชื่อที่มนุษย์มีต่อสิ่งที่เหนือธรรมชาติ เช่น ความเชื่อในผีบรรพบุรุษ ความเชื่อในสิ่งศักดิ์สิทธิ์ ความเชื่อในศาลเจ้าเจ้าพ่อพระเพลิง ความเชื่อที่หลงเชื่อโดยไร้เหตุผลมักจะทำให้มนุษย์เกิดความกลัว 2. ความเชื่อที่มนุษย์มีต่อธรรมชาติ เช่น ความเชื่อเกี่ยวกับยารักษาโรค การเกิด การตาย เป็นความเชื่อที่สมเหตุสมผลจะทำให้มนุษย์เกิดความเคารพ



### 2.1.3 ลักษณะของความเชื่อ

นักวิชาการหลายท่านได้กล่าวถึงลักษณะของความเชื่อไว้ ดังนี้

ขนิษฐา จิตชินะกุล (2545, น. 34-35) ได้กล่าวถึงลักษณะของความเชื่อไว้ว่า ความเชื่อเกิดจากความกลัวของมนุษย์ เมื่อมนุษย์ไม่เข้าใจสาเหตุหรือไม่สามารถใช้คำอธิบายมาอธิบายปรากฏการณ์ต่าง ๆ ทางธรรมชาติที่เกิดขึ้นได้ เช่น ฝนตก ฟ้าผ่า ฟ้าร้อง เป็นต้น และเกิดจากการที่มนุษย์มีพัฒนาการทางปัญญาแล้ว ต้องการให้สิ่งควมมีเป็นระบบระเบียบและความสงบสุข

พระวีพวรรณ วุฑฒิมโธ (2541, น. 10) กล่าวว่า ความเชื่อที่เกิดจากเหตุผลหรือการใช้ปัญญาประกอบคือ เชื่อในสิ่งที่ควรเชื่อ มีเหตุมีผล ความเชื่อจึงเป็นเรื่องของจิตใจ ซึ่งมีลักษณะเป็นนามธรรม โดยอาศัยพฤติกรรมเป็นตัวชี้วัดจะมีลักษณะสำคัญและเด่นอยู่ ดังนี้ 1. เป็นความเชื่อที่ยืนยันความเป็นอิสรภาพทางปัญญา 2. เป็นความเชื่อที่ไม่มีการบังคับ 3. เป็นความเชื่อที่สามารถพิสูจน์ทดลองได้ด้วยตนเองในทุก ๆ ด้าน 4. เป็นความเชื่อที่ต้องใช้คู่กับปัญญาโดยจะมีปัญญาตรวจสอบความเชื่ออยู่เสมอ

จากแนวคิดของนักวิชาการหลายท่าน ผู้วิจัยสรุปได้ว่า ความเชื่อมีลักษณะที่เกิดจากจิตใจของมนุษย์และมักคู่กับปัญหาที่พบในชีวิตประจำวัน ดังนั้นจึงทำให้มนุษย์ไม่สามารถหลีกเลี่ยงหรือปฏิเสธได้ แล้วยังผูกพันกับชีวิตอยู่เสมอ

## 2.2 เอกสารที่เกี่ยวข้องกับพิธีกรรม

พิธีกรรมเกิดตามความเชื่อ มนุษย์เรามีความเชื่อแบบไหนก็จะเกิดพิธีกรรมต่าง ๆ ตามมาแล้วแต่ความเชื่อ ดังนั้น พิธีกรรมที่เกิดขึ้นต้องตามวัตถุประสงค์ของมนุษย์

### 2.2.1 ความหมายของพิธีกรรม

นักวิชาการหลายท่านได้ให้ความหมายของพิธีกรรมไว้หลายลักษณะ ดังต่อไปนี้

พิธีกรรมซึ่งคือพฤติกรรมต่างๆที่เกิดขึ้นและย่อมจะต้องมีวัตถุประสงค์มีความหมายตามความเข้าใจอันเกิดจากพื้นฐานความเชื่อทางศาสนาของตน (แสงอรุณ กนกพงศ์ชัย, 2548, น. 80)

สุริยา รัตนกุล (2549, น. 1) กล่าวว่า พิธี เป็นงานที่จัดขึ้นตามลัทธิหรือความเชื่อถือตามขนบธรรมเนียมประเพณีเพื่อความขลังหรือความเป็นสิริมงคล เป็นต้น เช่น พระราชพิธีจรดพระนังคัลแรกนาขวัญ พิธีมงคลสมรส พิธีประสาทปริญญา แบบอย่างธรรมเนียม เช่นทำให้ถูกพิธีพิธีกรรม หมายความว่า การบูชา แบบอย่างหรือแบบแผนต่าง ๆ ที่ปฏิบัติในทางศาสนา

ฐาปณี (2549, น. 9-10) ได้กล่าวว่า พิธีกรรมหมายถึง พฤติกรรมที่มนุษย์พึงปฏิบัติต่อความเชื่อทางศาสนาของตน ไม่ว่าจะเป็ศาสนาใด ๆ ก็ตาม ต่างก็มีการปฏิบัติต่อศาสนาของตนตามความเชื่อและความศรัทธา ถือเป็นกิจกรรมบูชา หรือการปฏิบัติในการทำพิธี อันล้วนแต่เกี่ยวกับชีวิตความเป็นอยู่ประจำวันทั่วไป และอ้างถึงความเชื่อเก่าแก่ของชาวบ้านในหมู่บ้านชนบททั้งสิ้น ทั้งยัง

บ่งบอกถึงวัฒนธรรมของบุคคลผู้อยู่ในสังคมนั้น ๆ พิธีกรรมนั้นมีการพัฒนารูปแบบอยู่เรื่อย ๆ เพื่อให้สอดคล้องกับผู้คนในแต่ละถิ่นฐาน โดยมักจะผสมผสานระหว่างพิธีที่มีอยู่เดิมกับของใหม่ซึ่งเข้ามา มีบทบาท

แสงอรุณ กนกพงศ์ชัย (2545, น. 3) ได้กล่าวถึง คำว่า พิธีกรรม มีความหมายไปในเชิง พิธีการ หรือกิจกรรมเฉพาะกิจมากกว่า ประเพณี พิธีกรรมมีบทบาทในการทำให้สมาชิกมีความรู้สึก ร่วมเป็นอันหนึ่งอันเดียวกัน และเป็นโอกาสที่จะได้ทำบุญทำทาน กินเลี้ยง และรื่นเริงสนุกสนาน ร่วมกัน หนุ่มสาวก็มีโอกาสพบปะกัน อีกทั้งยังเป็นเหตุให้มีการรวมญาติรวมมิตร ที่อาศัยอยู่ห่างไกลได้ มาร่วมสังสรรค์กัน ทั้งหมดนี้คือพิธีกรรมที่จะทำให้ทุกคนรู้สึกว่าเป็นส่วนหนึ่งของชุมชน สังคม หรือประเทศชาติ ในที่สุดนำไปสู่ความเข้มแข็งของชุมชน

จากทฤษฎีของนักวิชาการหลายท่าน ผู้วิจัยได้สรุปว่า พิธีกรรม คือพฤติกรรมต่าง ๆ ที่เกิดขึ้นจากมนุษย์ แล้วเป็นขั้นเป็นตอน มนุษย์มักจะปฏิบัติพิธีกรรมตามความเชื่อของตนเอง เชื่อว่า จะสามารถรับพรจากพิธีกรรม ซึ่งจะทำให้มนุษย์เกิดความสุขสบายและมีกำลังใจที่จะดำเนินชีวิตต่อไป

## 2.2.2 ความสำคัญของพิธีกรรม

นักวิชาการหลายท่านได้ให้ความสำคัญของพิธีกรรมไว้หลายลักษณะ ดังต่อไปนี้

ศิริพร ณ กลาง (2548, น. 322) กล่าวว่า พิธีกรรม ช่วยให้มนุษย์มีความมั่นคงทางใจ มีความสบายใจขึ้น เพราะพิธีกรรมมักเกี่ยวข้องกับการขอร้องให้อำนาจเหนือธรรมชาติช่วยเหลือในสิ่งที่มนุษย์ไม่มั่นใจ เช่น ขอฝน ขอให้ผลผลิตดี ขอให้หายเจ็บไข้ ดังนั้น เมื่อพิธีกรรมโกลมะมีวัด เป็นพิธีกรรมของคนในชุมชนเขมรที่จัดขึ้นเพื่อขอฝนประการหนึ่ง (จัดเป็นพิธีกรรมร่วมของชาวบ้าน ก่อนฤดูการดำนา) และจัดขึ้นเพื่อรักษาความเจ็บป่วยหรือขอให้สิ่งศักดิ์สิทธิ์ช่วยให้หายจากความ เจ็บป่วย จึงนับว่าได้ทำหน้าที่เป็นเครื่องช่วยยึดเหนี่ยวจิตใจของคนในชุมชนได้เป็นอย่างดี

จิรวรรณ บัวเผียบ (2538, น. 96-98) พิธีกรรมมีบทบาท 4 ข้อ ได้แก่ 1. ด้านจิตใจ พิธีกรรมจะทำให้บุคคลเกิดความมั่นใจ มีกำลังใจและมีความสุขกับการดำเนินชีวิตประจำวันจึงจะทำให้เกิดความสำเร็จในการทำงาน 2. ด้านนิสัย ทำให้เป็นคนที่มีความรอบคอบไม่ประมาทในการทำสิ่งใด สิ่งหนึ่ง รู้จักที่ต่ำที่สูงและรู้จักปกป้องตัวเอง 3. ด้านความสัมพันธ์ในครอบครัว ตอนที่ต้องประกอบ พิธีกรรมเช่นไหว้ ทุกคนในครอบครัวต้องร่วมมือช่วยเหลือซึ่งกันและกันในการเตรียมสิ่งของในบ้าน จึงแสดงออกความสัมพันธ์ที่ดีของครอบครัว 4. ด้านความสัมพันธ์ระหว่างเพื่อนบ้าน ตอนที่ต้อง ประกอบพิธีกรรมต้องเชิญเพื่อนบ้านมาร่วมกิจกรรม เพื่อช่วยเตรียมข้าวเตรียมเครื่องใช้ซึ่งกันและกัน จึงทำให้เกิดความสามัคคีระหว่างเพื่อนบ้าน

พระครูสังฆรักษ์จักรกฤษณ์ ภูริปัญโญ (2550, น. 10-11) ได้กล่าวว่า ในการประกอบ พิธีกรรมต่าง ๆ คนมักจะมาร่วมกันประกอบพิธีกรรมด้วยการเชิญ ถือได้ว่าพิธีกรรมเป็นจุดรวมหรือนัด ให้คนมาร่วมกัน เมื่อบุคคลเข้าร่วมกิจกรรมหรือประกอบพิธีกรรมจะทำให้เกิดความซาบซึ้งใจ สบายใจ

ปัญญาย่อมเกิดขึ้นสามารถจะเข้าถึงปัญหาที่สูงขึ้นไปได้ อีกทั้ง พิธีกรรมจะดึงคนให้มารวมกันเป็นหมู่ใหญ่และเป็นโอกาสที่จะสื่อสารระดมคนเหล่านั้นได้

จากทฤษฎีของนักวิชาการหลายท่าน ผู้วิจัยสรุปได้ว่า พิธีกรรมที่จัดขึ้นมีบทบาทต่อจิตใจของผู้ประกอบพิธีเป็นอย่างมากยิ่งเพราะจะทำให้มนุษย์มีความสุข อีกทั้งพิธีกรรมยังมีอิทธิพลต่อสังคมซึ่งสามารถรวบรวมผู้คนที่มีความเชื่อเดียวกัน ช่วยสร้างความสามัคคีในกลุ่มคนนั้น หรือสังคมได้

### 2.2.3 ประเภทของพิธีกรรม

นักวิชาการหลายคนได้แบ่งประเภทของพิธีกรรมไว้หลายลักษณะ ดังต่อไปนี้

นิพนธ์ สัมมา, สายทอง มโนมัยอุดม, สุพรรณ ทองคล้าย และสมพร วารณาโด (2534) ได้กล่าวถึง พิธีกรรมมีคุณสมบัติสำคัญอยู่ 2 ประการ คือ 1. เน้นเรื่องจิตใจ เป็นการอ้างถึงบุคลิกหรือสิ่งที่ประจักษ์ด้วยใจ ซึ่งก็คือภาวะเหนือธรรมชาติ หรือภาวะเหนือปกติวิสัย เช่น อ้างว่าแม่โพสพมีจริง แต่เป็นความจริงที่จิตใจยอมรับ ไม่ใช่ความจริงที่ปรากฏแก่ตา หู จมูก ลิ้น และกาย 2. เน้นเรื่องสัญลักษณ์ เป็นการใช้สัญลักษณ์ในรูปของอุปกรณ์ กิริยาท่าทาง ตลอดจนถ้อยคำ ทั้งนี้เพื่อช่วยแผ่ขยายพฤติกรรมทางจิต คือช่วยให้จิตเกิดมโนภาพ ความคิดรวบยอด จินตนาการ และเป้าหมายที่ชัดเจนมั่นคง ดังนั้นหากเราต้องการผลทางอารมณ์ เราต้องใช้สัญลักษณ์ “สะกิด” ให้อีกฝ่ายหนึ่งรู้สึก ส่วนการขยายจินตนาการและมโนภาพเป็นหน้าที่ของเขาหลังจากถูก “สะกิด” แล้ว

กรมการศาสนา กระทรวงวัฒนธรรม (2552, น. 9-10) ได้กล่าวว่า พิธีกรรมต่าง ๆ สามารถแยกประเภทออกเป็นประเภทใหญ่ ๆ ได้ 2 ประเภท ได้แก่ (1) พิธีที่เกี่ยวกับชีวิตประจำวัน เช่น พิธีแต่งงาน พิธีงานศพ พิธีเลี้ยงผี เป็นต้น (2) พิธีที่เกี่ยวกับศาสนา เช่น การทำบุญบ้าน พิธีสิบสองเดือน เป็นต้น นอกจากนี้ พิธีกรรมยังแบ่งออกเป็นประเภทย่อย อีก 10 ประเภท ได้แก่ พิธีกรรมที่ปฏิบัติเป็นประจำวัน พิธีกรรมที่ปฏิบัติเป็นครั้งคราว พิธีการบวงสรวงพระภูมิเจ้าที่ พิธีการอัญเชิญสิ่งศักดิ์สิทธิ์มาสถิตชั่วคราว พิธีกรรมที่เกี่ยวกับการชำระล้างบาป พิธีกรรมที่เกี่ยวกับการเลี้ยงราชบัณฑิตพราหมณ์หรือนักปราชญ์ในวาระสำคัญของผู้ประสงค์เป็นเจ้าภาพ พิธีกรรมที่เกี่ยวกับผู้ที่ล่วงลับไปแล้ว พิธีกรรมที่เกี่ยวกับการเบิกปฐมฤกษ์ด้วยการกระทำในฤกษ์งามยามดีสำหรับสถานที่ทำงาน พิธีกรรมที่เกี่ยวกับประเพณี พิธีกรรมเฉพาะบุคคล พิธีกรรมที่เกี่ยวกับการอ้อนวอนพระเจ้า

เจียรชาย อักษรดิษฐ์ (2552, น. 9) กล่าวถึงพิธีกรรมในพุทธศาสนาแบ่งเป็น 3 หมวด

1. กุศลพิธี เป็นพิธีเกี่ยวกับการอบรมความดีงามทางพระพุทธศาสนาเฉพาะบุคคล เช่น การแสดงตนเป็นพุทธมามกะ การเวียนเทียนในวันสำคัญทางพระพุทธศาสนา และการรักษาศีลประเภทต่าง ๆ เป็นต้น 2. บุญพิธี เป็นพิธีทำบุญเนื่องด้วยประเพณีในครอบครัวซึ่งเป็นประเพณีที่เกี่ยวกับการดำเนินชีวิตของคนทั่วไป 3. ทานพิธี เป็นพิธีถวายทานต่าง ๆ เช่น การถวายทาน เครื่องนุ่งห่ม ยารักษาโรค

จากแนวคิดของนักวิชาการหลายท่าน ผู้วิจัยสรุปได้ว่า พิธีกรรมสามารถแบ่งออกเป็น 2 ประเภท ได้แก่ (1) พิธีกรรมทางศาสนา เช่น พิธีกรรมการกราบไหว้บูชาเทพเจ้า การสวดมนต์

เป็นต้น ซึ่งเป็นพิธีกรรมที่เกิดจากความเชื่อเหนือธรรมชาติของมนุษย์หรือความกลัว จัดขึ้นเพื่อขอพร ปกป้องตนเอง (2) พิธีกรรมส่วนบุคคล เช่น พิธีกรรมเกี่ยวกับ เกิด ตาย แต่งงาน เป็นต้น เป็นพิธีกรรมที่เกิดจากความเชื่อต่อธรรมชาติ จัดขึ้นเพื่อเป็นการรำลึก

## 2.3 ประวัติความเป็นมาที่เกี่ยวข้องกับศาลเจ้าและเจ้าพ่อพระเพลิง

ศาลเจ้าคือสถานที่ศักดิ์สิทธิ์ที่อุทิศให้แก่บุคคลสำคัญทางศาสนา บรรพบุรุษ หรือวีรบุรุษ บางครั้งก็อาจจะกลายมาเป็นศูนย์กลางที่ประดิษฐานเทวรูปต่าง ๆ เจ้าพ่อพระเพลิงเป็นเทพเจ้าเงินที่ดูแลความปลอดภัยของผู้คน มีชาวจีนรวมถึงลูกหลานและคนในชุมชนต่างมีความนับถือเป็นจำนวนมากในเขตธนบุรี

### 2.3.1 ประวัติของศาลเจ้าเงินในสังคมไทย

นักวิชาการหลายคนได้ศึกษาประวัติของศาลเจ้าเงินในสังคมไทยมา ดังต่อไปนี้

เนตรนภา แก้วแสงธรรม ยานะชโกวา (2554, น. 5-7) ได้กล่าวว่า คนจีนเมื่อรวมตัวกันได้และมีความเป็นปึกแผ่นก็เริ่มสร้างศาลเจ้าตามความเชื่อในแถบถิ่นเดิม กล่าวคือ คนแต่จิวก็สร้างศาลเจ้าแบบแต่จิว สร้างรูปปั้นเทพแบบแต่จิว คนจีนแคะ จีนไหหลำ จีนกวางตุ้งก็สร้างศาลในแบบของตนเอง ความหลากหลายของศาลเจ้าเงินในไทยจึงมีมากพอสมควร มองเผิน ๆ เหมือนไม่แตกต่างกันแต่ที่จริงแล้วกลับแฝงด้วยเอกลักษณ์เฉพาะตัว

อชิรัชญ์ ไชยพจน์พานิช (2561, น. 3-5) ได้กล่าวว่า ศาลเจ้าเงินและวัดจีนจะต้องปรากฏในชุมชนจีนเสมอ ด้วยสาเหตุเมื่อชาวจีนอพยพถิ่นฐานไปต่างแดน พวกเขาหวังว่าสิ่งศักดิ์สิทธิ์สามารถปกป้องคุ้มครองตนได้ จึงนิยมการสร้างศาลเจ้าเงินและวัดจีนในดินแดนใหม่ที่ตนไปตั้งถิ่นฐานในปัจจุบัน ศาลเจ้าเงินแต่ละกลุ่มสร้างขึ้นนั้นจะมีความเชื่อที่แตกต่างกัน แต่ยังคงอัตลักษณ์ของความเป็นเงินแต่ละกลุ่มไว้ตามวัฒนธรรมความเชื่อของตน ซึ่งสามารถแบ่งเป็น 5 กลุ่ม ได้แก่ กลุ่มแต่จิว กลุ่มกวางตุ้ง กลุ่มฮกเกี้ยน กลุ่มไหหลำ และกลุ่มฮากกา (จีนแคะ)

เมื่อกล่าวถึงที่มาของการสร้างศาลเจ้าของคนจีนในไทย มีกรณีหลายแบบ ดังที่จิตรา กอนันท์เกียรติ (2555, น. 16-18) กล่าวว่า ดูจากศาลเจ้าที่มีอายุเกิน 100 ปีขึ้นไป เหตุผลการสร้างศาลเจ้ามีกรณีดังนี้ 1) ในระหว่างมาทางเรือเข้าเมืองไทย ต้องผจญอันตรายไม่น้อย จึงมีคนจีนชอบอุ้มองค์รูปเคารพของเทพเจ้าที่เป็นไม้แกะ ขนาดไม่ใหญ่หรืออาจเป็นภาพลงเรือมาด้วย เมื่อมาถึงเมืองไทย ก็สร้างศาลเจ้าให้ท่านได้มีที่ประทับ เพื่อให้คนในท้องที่ก็ได้มาไหว้ด้วยกัน 2) สร้างเพื่อให้มีเทพใหญ่ ๆ คุ้มครองชุมชน เช่น สร้างศาลเจ้าแม่ทับทิม ศาลเจ้าแม่กวนอิม ศาลเจ้ากวนอู เป็นต้น 3) สร้างเพื่อพิธีกรรม 3 เทศกาลของจีน คือ เทศกาลตรุษจีน เทศกาลสารทจีน (ทิ้งกระจาด) และเทศกาลกินเจของจีน 4) สร้างศาลเจ้าประจำตระกูลเพื่อขอขอบคุณบรรพบุรุษและขออวยพรจากบรรพบุรุษ 5) สร้างสำหรับตั้งป้ายบรรพบุรุษประจำหมู่บ้าน ซึ่งเรียกว่า สือตั้ง สร้างโดยสมาคมแข่งต่าง ๆ

ตามธรรมเนียมดั้งเดิมที่แต่ละหมู่บ้านในเมืองจินทางใต้ 6) สร้างศาลเจ้าเหมือนศาลเจ้าที่เคยไหว้ที่  
ท้องถิ่นเดิมที่เมืองจิน 7) สร้างเพื่อแก้บน มีคนจีนที่ไหว้บนบานขอในงานหรือชีวิต เมื่อได้สมปรารถนา  
แล้วก็สร้างศาลเจ้าตามที่เคยบนไว้ 8) การสร้างศาลเจ้าโดยคนทรง 9) สร้างเพื่ออวยพรให้ธุรกิจราบรื่น  
หรือศาลเจ้าเฉพาะกิจ เช่น ศาลเจ้าเกี่ยวกับอาชีพ 10) ศาลเจ้าที่เชื่อถือในเรื่องฮวงจุ้ย 11) ศาลเจ้า  
ประจำตลาด สร้างเพื่อให้คุ้มครองและค้าขายดี 12) ศาลเจ้าประจำต้นไม้ใหญ่ 13) การสร้าง  
ศาลเจ้าของกลุ่มคนจีนในไทย ซึ่งมี 5 กลุ่มใหญ่ตามแต่ละสำเนียงของคนจีน คือจีนแต้จิ๋ว จีนฮกเกี้ยน  
จีนไหหลำ จีนแคะและจีนกวางตุ้ง

จากข้อมูลของนักวิชาการหลายท่าน ผู้วิจัยสรุปได้ว่า ในประเทศไทยเริ่มมีศาลเจ้าจีน  
ตั้งแต่สมัยกรุงธนบุรี เนื่องจากคนจีนได้อพยพเข้ามาในประเทศไทย จึงได้นำวัฒนธรรมด้านความเชื่อ  
เข้ามาด้วย ต่อมาในสมัยรัชกาลที่ 5 พระบาทสมเด็จพระจุลจอมเกล้าเจ้าอยู่หัว ก็ได้สนับสนุนให้มีการ  
การสร้างชุมชนชาวจีนขึ้น จึงทำให้มีชาวจีนได้เดินทางเข้ามาประเทศไทยมากยิ่งขึ้น และได้ใช้ชีวิตตาม  
ลักษณะจีนรวมถึงความเชื่อด้วย ดังนั้นจึงมีศาลเจ้าจีนในไทยเกิดขึ้นจนถึงปัจจุบัน

### 2.3.2 ประวัติของเจ้าพ่อพระเพลิง

มีนักวิชาการศึกษาประวัติของเจ้าพ่อพระเพลิง ดังต่อไปนี้

จากตำนานลัทธิเต๋าบันทึกไว้ว่า มีเทพเจ้าเจ้าพ่อพระเพลิงมีชื่อว่า หวังหลิงกวน  
(王灵官) ชื่อเดิมเรียกว่าหวังชาน (王善) และเคยเป็นเทพเจ้าประจำของวัดเฉิงหวง (城隍庙)  
ในเมืองเซียงยง (湘阴) ปัจจุบันคือหวยยิน (淮阴) มณฑลเจียงซู เขาเป็นคนปี พ.ศ. 1643 ถึง ปี พ.ศ.  
1668 เขาเป็นลูกศิษย์ของซ่าเทียนซือ (萨天师) ซ่าเทียนซือยังมีชื่อว่า ซ่าจิ้นหรีน (萨真人)  
ซ่าเทียนซือมีทักษะเวทมนตร์ขั้นสูง ช่วยเหลือคนจน กำจัดการข่มขืน และล้างแค้นให้กับผู้คน วันหนึ่ง  
เขาผ่านเมืองเซียงยง เมื่อมีดแล้ว เขาก็พักที่วัดเฉิงหวง สองสามวันผ่านไป เทพเจ้าประจำของ  
วัดเฉิงหวง (หวังชาน) ฝากความฝันแก่นายอำเภอเซียงยง โดยบอกว่ามีนักพรตเต๋ามาเมื่อไม่กี่วันก่อน  
ทำให้เขาอนไม่หลับและไม่สบาย หวังว่านายอำเภอจะไล่นักพรตเต๋านั้นออกไป มิฉะนั้น เขาคงไม่  
สามารถคุ้มครองรักษาคนในแผ่นดินได้แล้ว นายอำเภอจึงเรียกเจ้าหน้าที่ของเทศมณฑลมาที่วัดและ  
ขับไล่ซ่าเทียนซือ ซึ่งพักอยู่ในวัดเฉิงหวงออกไปอย่างรวดเร็ว ซ่าเทียนซือรู้สึกรำคาญมากไม่สบายใจ  
และเขายังเห็นมีคนแบกหมูไปที่วัดเพื่อตอบแทนบุญคุณของเทพเจ้าประจำของวัดเฉิงหวง (หวังชาน)  
ด้วยความรู้สึกหมดหนทาง เขาใช้คาถาเพื่อปล่อยฟ้าร้องและเผาวิหารของเทพเจ้าประจำของ  
วัดเฉิงหวง (หวังชาน) ซ่าเทียนซือทำสิ่งนี้เพื่อให้เทพเจ้าประจำของวัดเฉิงหวง (หวังชาน) สำนึกผิด  
แต่เทพเจ้าประจำของวัดเฉิงหวง (หวังชาน) ไม่เคยสำนึกผิด เขายังไปฟ้องกับจักรพรรดิหยก (玉帝)  
โดยกล่าวว่าซ่าเทียนซือจุดไฟเผาวิหารของเขา จักรพรรดิหยกให้หวังชานไปแอบตามซ่าเทียนซือ  
หากพบว่าซ่าเทียนซือมีการกระทำผิดพลาด เขาจะได้ลงโทษทันทีเพื่อล้างแค้นการเผาวิหารก่อนหน้า

หลายปีผ่านไป ซ่าเทียนซือยังคงเดินทางไปทั่วสถานที่ ช่วยเหลือคนยากจน ในที่สุด ซ่าเทียนซือทำบุญครบและกลายเป็นเซียน วันหนึ่ง เมื่อซ่าเทียนซือกำลังล้างมือข้างแม่น้ำหลงชิงฝู่ (龙兴府) เขาได้เห็นร่างหนึ่งสะท้อนในน้ำแล้วสั่งให้รีบออกมา เสร็จแล้วเขาก็ได้เห็นมีชายหน้าสีแดง และตาสามตาออกมา แต่งกายชุดนักรบ ซ้ายมือถือดาบ มองว่าเขาคือหวังหลิงกวน และเขาก็แอบติดตามซ่าเทียนซือโดยได้รับคำอนุญาตจากจักรพรรดิหยก หากได้พบมีการกระทำผิดพลาด เขาจะดลึงโทษทันที แต่หลังจากติดตามมา 12 ปีแล้ว ก็ยังไม่เห็นมีการกระทำผิดพลาด กลับทำความดีไปทุกที่ ซึ่งทำให้เขาชื่นชมและเกิดความละอายใจ อยากเป็นลูกศิษย์ซ่าเทียนซือ ซ่าเทียนซือก็ถามว่า เมื่อก่อนแล้ว ต่อไปจะแก้ตัวได้หรือไม่หวังชานตอบว่าเขาจะละทิ้งนิสัยไม่ดียังแน่นอน จากนั้นก็เป็นลูกศิษย์ของซ่าเทียนซือ หลังจากนั้นหวังชานก็จดจ่ออยู่กับการฝึกฝนคาถา ต่อมา ซ่าเทียนซือทำบุญเสร็จแล้ว จักรพรรดิหยกจึงขึ้นตำแหน่งให้เป็นตูเทียนโจงจู่ต้าจินหฺริน (都天宗主大真人) ซ่าเทียนซือก็อยากเลื่อนตำแหน่งให้หวังชานเช่นกันด้วย แต่หวังชานปฏิเสธ เขาเห็นว่าลัทธิเต๋าปัจจุบันอยู่ในยุครุ่งเรือง และมีเซียน เทพเจ้ามากมาย ทำหน้าที่ปกป้องประเทศและประชาชน ในศาลเจ้าผู้ดี (福地宫) ภูเขาหมิง (名山) มีคนจำนวนมาก แต่ไม่มีพระเจ้าปกป้องคุ้มครอง ดังนั้นเขาจึงขอให้ไปเป็นเทพดูแลพื้นที่นี้ต่อไป จากนั้นเป็นต้นมา ห้องแรกในศาลเจ้าของลัทธิเต๋าก็เป็นห้องหลิงกวน (灵官殿) เป็นห้องที่บูชาหวังชาน (หวังหลิงกวน 王灵官) เนื่องจากหวังหลิงกวนเป็นคนซื่อตรงและซื่อสัตย์ เกลียดความชั่วร้าย ช่วยเหลือผู้คน ดังนั้นผู้คนสรรเสริญเขาและกล่าวว่า สามตาสามารถมองเห็นเรื่องทุกอย่าง ดาบเดียวทำให้ทุกคนกลัว (ZHOU CHONGLIN. 2545, น. 59-60)

WANG CHENG (2557, น. 59-63) ได้กล่าวว่า เจ้าพ่อพระเพลิงในเมืองเซียงฟาง (胜芳) มณฑลเหอเป่ย์คือใคร หลังจากการสังเกตผู้ศรัทธาเจ้าพ่อพระเพลิงในท้องถิ่นนั้น ทุกคนเรียกเจ้าพ่อพระเพลิงว่า ห่อสินแย้ (火神爷) และเชื่อว่าต้นแบบของเจ้าพ่อพระเพลิงคือ หลอเซียน (罗宣) หลอเซียนเป็นคนในนวนิยาย “ฟิงสินเหย่นอี้” (封神演义) มีพลังเหนือธรรมชาติ เชี่ยวชาญในการใช้ไฟ เคยชนะ หวงเทียนหัว (黄天化) และไปเผาเมืองซีฉี (西岐城) กับหลิวหวน (刘环) มีสามหัวหกแขน หน้าสีแดง แต่หลอเซียนก็แพ้ให้หลี่จิ้ง (李靖) ในที่สุด หลังจากที่เขาเสียชีวิตไป เขาก็ได้รับตำแหน่งว่าเจ้าพ่อพระเพลิงโดยเจียงจื่อหงา (姜子牙) ชาวเมืองเซียงฟางยังบอกว่า เจ้าพ่อพระเพลิง หลอเซียน เป็นหลานชายของจักรพรรดิหยก (玉皇大帝) หลอเซียนเป็นเจ้าพ่อพระเพลิงในเมืองเซียงฟาง เทพเจ้าหลักของสถานที่ ไม่จำเป็นต้องเป็นเทพเจ้าที่มีฐานะบุโรหิตสูง แม้เทพเจ้าแห่งไฟ จะไม่ได้สูงที่สุดในบรรดาเทพเจ้าหลายองค์ในจีน แต่เขาก็สามารถแสดงบทบาทในเมืองเซียงฟางได้อย่างสมจริง เนื่องจากผู้คนเชื่อในเจ้าพ่อพระเพลิง ท่านก็จะไม่มาเยี่ยมบ้านเยี่ยมเรือน และจะไม่มีเพลิงไหม้เกิดขึ้นอีก

WANG MANMAN (2563, น. 227) ได้กล่าวว่า จากการสืบสวนเจ้าพ่อพระเพลิงในตำบลเถาหยวน (桃源) มณฑลซานตง คือ ชูร่งค์ (祝融) ชื่อจริงของ ชูร่งค์ คือ ฉองหลี่ (重黎)

เป็นผู้ปกครองในเมือง เขาเป็นเจ้าหน้าที่ดูแลไฟ ทำงานได้ดีมาก หลังจากที่เสียชีวิตเขาก็เป็นเทพแห่งไฟ ชูร่งค์ยังเป็นเหลนของจักรพรรดิหยาน (炎帝) มี 3 หัว 6 แขน จะถือสิ่งของวิเศษต่าง ๆ แขนสี่ในทงและสองหัวในสามเป็นของพ่อแม่ ชูร่งค์สวมชุดเกราะสีทอง ดูหน้าดู มีตำนานที่เล่าต่อกันมาของคนในท้องถิ่น นานมาแล้วเนื่องจากพื้นที่เถาหยวนตั้งอยู่บริเวณตอนล่างของแม่น้ำหวง (黄河) ฝนดินแห้งแล้งมีผลผลิตต่ำมาก ปีหนึ่งแม่น้ำหวงไหลท่วม ประชาชนได้รับความสูญเสียอย่างหนักและหนีไปอยู่ที่สูง บางคนพบขวานลอยอยู่ในน้ำ ผู้คนเปิดดูเห็นภาพเจ้าพ่อพระเพลิงที่มีสามหัวและหกแขน ไม่นานน้ำในแม่น้ำหวงก็ลดลงและแผ่นดินที่แห้งแล้งก็กลายเป็นดินแดนอันอุดมสมบูรณ์ ผู้คนกล่าวว่าเป็นผลมาจากพรของเจ้าพ่อพระเพลิง และพวกเขาเริ่มสวดภาวนาขอพรจากเจ้าพ่อพระเพลิงในวันเจ็ดของเดือนแรกตามจันทรคติ ผู้คนในเมืองเถาหยวนจะจุดธูปอธิษฐานขอพรจากเจ้าพ่อพระเพลิง ในสมัยโบราณมาตรฐานการดำรงชีวิตของผู้คนมีจำกัด มีไก่เป็ดและปลาจำนวนไม่มากที่จะบูชาเทพเจ้า ชาวบ้านในท้องถิ่นก็ใช้หัวไซเท้าแบ่งสาธิตและวัสดุอื่น ๆ เพื่อบูชาเจ้าพ่อพระเพลิง

จากข้อมูลของนักวิชาการหลายท่าน ผู้วิจัยได้สรุปว่า เจ้าพ่อพระเพลิงเป็นเทพเจ้าแห่งไฟ เกิดจากความเชื่อของลัทธิเต๋า ในความเชื่อของลัทธิเต๋าเจ้าพ่อพระเพลิงตัวตนเป็นมนุษย์ การที่จะเป็นเทพต้องสร้างบุญให้ครบ ซึ่งเจ้าพ่อพระเพลิงเป็นเทพทำความดีต่อมนุษย์ ช่วยเหลือคนยากจนมีความสามารถพิเศษ สามารถมองเห็นเรื่องทุกเรื่องได้

### 2.3.3 ประวัติของศาลเจ้าพ่อพระเพลิงย่านบุคคโล

ศาลเจ้าพ่อพระเพลิงย่านบุคคโลเป็นศาลเจ้าพ่อพระเพลิงแห่งแรกที่สร้างขึ้นในประเทศไทย เป็นศาลเจ้าที่เก่าแก่โดยมีประวัติศาสตร์ยาวนาน ศาลเจ้าอยู่ริมน้ำและตั้งอยู่ที่ใต้สะพานภายในศาลมีเทพประธานเป็นองค์เจ้าพ่อพระเพลิง ศาลเจ้าพ่อพระเพลิงย่านบุคคโลเป็นศาลเจ้าริมแม่น้ำ การสร้างศาลเจ้าริมแม่น้ำเนื่องจากสะดวกเดินทาง อีกทั้งยังเพราะความเชื่อของชาวจีน ชาวจีนเชื่อว่าในแม่น้ำมีผีน้ำ ชอบเอาวิญญาณของคนที่มาใกล้แม่น้ำ เช่น เด็กที่มาเล่นน้ำ คนที่มาซักผ้า คนที่เดินทางผ่านแม่น้ำ เป็นต้น หรือคนที่อาศัยอยู่บริเวณแม่น้ำ การสร้างศาลเจ้าที่นี่จะช่วยปกป้องคุ้มครองชาวบ้านที่นี่ ภูตผีปีศาจไม่กล้ากลาย คนในชุมชนยังสามารถมาขอพรจากท่านได้เช่นกัน

ป้ายแนะนำของศาลเจ้าพ่อพระเพลิงย่านบุคคโล ได้บันทึกว่า เจ้าพ่อพระเพลิงมีประวัติยาวนานมากกว่า 90 ปี เป็นเทพเจ้าที่ได้อัญเชิญมาจากหมู่บ้านจางหลิน อำเภอเฉิงไห่ มณฑลกว่างตุง ประเทศจีน (中国广东省澄海区樟林村) ตอนแรกมีแค่รูปเคารพเจ้าพ่อพระเพลิงแต่ยังไม่มีศาลเจ้า อย่างไรก็ตามเจ้าพ่อพระเพลิงตอบสนองความต้องการของผู้ศรัทธา จึงทำให้มีผู้คนเข้ามาบูชาท่านมากขึ้น ในปี พ.ศ. 2503 ได้มีการสร้างศาลเจ้าขนาดเล็กที่มีเนื้อที่ 16 ตารางเมตร อยู่ใต้สะพานกรุงเทพข้ามริมแม่น้ำเจ้าพระยา จากเวลาที่ผ่านไป เนื่องจากศาลเจ้านี้มีขนาดเล็กเกินไปและอยู่ในสภาพทรุดโทรมเป็นเวลานาน จึงมีอันตรายนด้านความปลอดภัย ด้วยการบริจาคจากผู้คนจึงได้มีการสร้างศาลเจ้าใหม่ขึ้นอยู่ในบริเวณข้าง ๆ จากที่เดิมและสร้างเสร็จในปี พ.ศ. 2543

จากข้อมูลเหล่านี้ผู้วิจัยได้สรุปว่า เป็นศาลเจ้าที่เก่าแก่โดยมีประวัติศาสตร์มากกว่า 90 ปี ศาลเจ้านี้ตั้งอยู่ที่ริมแม่น้ำเจ้าพระยา ภายในศาลเจ้ามีเทพเจ้าองค์หลักคือ เจ้าพ่อพระเพลิง หรือเรียกกันว่า เอี่ยมกงโตตี้ (炎光大帝) เป็นเทพเจ้าแห่งไฟ ด้านซ้ายคือ เทพเจ้ากิดลักณ์เจียงกง (吉力将军) ด้านขวาคือ เทพเจ้าซำกงเจียงกง (三光将军) มีความเชื่อว่า ถ้าหากผู้คนเข้ามาบูชา ขอพรจากเทพเจ้า ก็จะสามารถมาได้รับพรจากท่านได้ เช่น ด้านการค้าขาย ด้านการงาน การศึกษา

### 2.3.4 ประวัติของศาลเจ้าพ่อพระเพลิงย่านตลาดพลู

มีนักวิชาการศึกษาประวัติของศาลเจ้าพ่อพระเพลิง ย่านตลาดพลู ดังต่อไปนี้ หลวงเมือง (2553, น. 3) กล่าวถึง ตลาดพลูมีชุมชนกว้างใหญ่ ซึ่งมีมานานมากแล้ว ก่อนนี้ตลาดพลูเป็นตำบลขึ้นกับอำเภอบางยี่เรือ จังหวัดธนบุรี และมีอาณาเขตติดต่อกับวัดหลายวัด

สำนักผังเมือง. (2559, น. 96-98) เจ้าพ่อพระเพลิง ตั้งอยู่ในซอยเทอดไท 22 แขวงตลาดพลู เขตธนบุรี กรุงเทพมหานคร คาดว่าเดิมศาลเจ้าตั้งอยู่ใกล้สถานีดับเพลิง เป็นแค่ศาลเจ้าเล็ก ๆ แล้วชาวบ้านที่นี่ไม่ค่อยมีใครทราบ เพราะเดินทางไปไม่ค่อยสะดวก แต่ในปี พ.ศ. 2534 นายกงเม้ง แซ่ชิง ชาวจีนแต่จี๊ว เป็นคนเริ่มสร้างศาลเจ้านี้ โดยได้รับการสนับสนุนจากประชาชนที่อาศัยอยู่บริเวณนั้น ด้วยความเชื่อว่าเจ้าพ่อพระเพลิงจะช่วยป้องกันอัคคีภัย ซึ่งมักเกิดเหตุบ่อยครั้งในตลาดพลู

รายการ ไทยบันเทิง (2561) บันทึกไว้ว่า ชื่อของเจ้าพ่อพระเพลิง อยู่คู่ถิ่นย่านตลาดพลูมานาน ตามความเชื่อแต่เดิมว่าช่วยคุ้มครองคนในย่านจากเพลิงไหม้ และเป็นที่มาให้ในช่วงเวลาของการผ่านพ้นปี ลูกหลานจีนที่มีศรัทธาจัดงานแห่เจ้าพ่อไปรอบชุมชน ด้วยขบวนมังกรและสิงโต สิ่งมงคลตามความเชื่อจีน เป็นงานประจำปี ที่แสดงร่องรอยเรื่องเล่าลูกจีนโพ้นทะเลที่ตั้งถิ่นฐานติดตามจากเรื่องนี้มีตำนาน

จากข้อมูลของนักวิชาการหลายท่าน ผู้วิจัยได้สรุปว่า ศาลเจ้าพ่อพระเพลิง ย่านตลาดพลู เขตธนบุรี เมื่อก่อนเป็นศาลเจ้าเล็กตั้งอยู่ใกล้สถานีดับเพลิง ไม่ค่อยมีผู้คนทราบ แต่ในปี พ.ศ. 2534 นายกงเม้ง แซ่ชิง ชาวจีนแต่จี๊ว เริ่มสร้างศาลเจ้านี้โดยได้รับความสนับสนุนจากประชาชนที่อาศัยอยู่บริเวณนี้ เลือกลงตั้งอยู่ที่ริมแม่น้ำ ภายในศาลเจ้ามีเทพเจ้า 3 องค์ เจ้าพ่อพระเพลิงเป็นเทพองค์หลัก ด้านซ้ายเป็นเจ้าแม่กวนอิม ด้านขวาเป็นไฉ่ซิงเอี้ย ผู้คนสามารถมาขอพรที่ศาลเจ้าพ่อพระเพลิงย่านตลาดพลูไม่ว่าจะเป็นด้านการงานหรือการศึกษา เป็นต้น มักจะได้รับผลที่ดีหลังจากมาบูชาเทพเจ้าในศาลเจ้านี้

## 2.4 งานวิจัยที่เกี่ยวข้อง

เนื่องจากผู้วิจัยได้ศึกษาความเชื่อและพิธีกรรมของศาลเจ้าพ่อพระเพลิงย่านบุคโคลและ ย่านตลาดพลู เขตธนบุรี จึงได้ศึกษาค้นคว้าข้อมูลงานวิจัยในแง่มุมหลายแหล่งที่มีความสัมพันธ์กับ



หัวข้อวิทยานิพนธ์เรื่องที่มีข้อมูลและงานวิจัยที่เกี่ยวข้องกับความเชื่อและพิธีกรรมในสังคมไทย งานวิจัยที่เกี่ยวข้องกับศาลเจ้ากับเทพเจ้าและบทบาทของเทพเจ้าและศาลเจ้า มีรายละเอียดดังนี้

#### 2.4.1 งานวิจัยที่เกี่ยวข้องกับความเชื่อและพิธีกรรมในสังคมไทย

ผู้วิจัยได้ศึกษางานวิจัยที่เกี่ยวข้องกับความเชื่อและพิธีกรรมในสังคมไทย โดยมีรายละเอียดดังนี้

อาหมัดอัลซารีย์ มูเก็ม (2559) ได้ศึกษา เรื่อง ประเพณี พิธีกรรม ความเชื่อ ที่มีความสัมพันธ์ต่อวิถีชีวิตของชนกลุ่มชาติพันธุ์เขมรบนพื้นที่บ้านจารย์ อำเภอสังขะ จังหวัดสุรินทร์ จากผลการศึกษา พบว่า ประเพณี พิธีกรรม และความเชื่อมีความสัมพันธ์ต่อวิถีชีวิตของคนในชุมชนเป็นอย่างมาก ซึ่งมีความสัมพันธ์ต่อวิถีชีวิตใน 3 ด้านหลักของคนในชุมชน คือ ด้านการทำมาหากิน ด้านความสัมพันธ์ทางสังคม และด้านความเป็นอยู่ ซึ่งประเพณีเช่นปู่ตาเป็นประเพณีที่คนในหมู่บ้านถือปฏิบัติต่อกันมาตั้งแต่บรรพบุรุษของตน ประเพณีเช่นปู่ตาได้ถูกจัดขึ้นโดยชาวบ้านในหมู่บ้านอย่างแท้จริง อันเกิดจากความศรัทธาและความต้องการให้ลูกหลานได้สืบทอดปฏิบัติต่อไป ประเพณี แขนงโนงตาในภาษาเขมรหมายถึง การเซ่นไหว้ บูชาบรรพบุรุษที่ล่วงลับไปแล้ว เพื่อทำบุญอุทิศส่วนกุศลให้แก่บรรพบุรุษ เป็นการแสดงออกซึ่งความกตัญญูต่อผู้มีพระคุณ ตามความเชื่อของกลุ่มคนชาติพันธุ์เขมร พิธีกรรมประอ็อกเปรี๊ยะแค พิธีกรรมที่กระทำขึ้นจากคติความเชื่อเรื่องของการบูชาเทพเทวดา ภูตผีต่าง ๆ ผ่านรูปแบบของพิธีกรรม กิจกรรมที่มีความเกี่ยวข้องกับวิถีชีวิตของชาวบ้าน ด้านการทำเกษตรกรรมโดยตรงเช่นเดียวกับประเพณีการเซ่นปู่ตา อันเป็นรูปแบบความเชื่อในการทำนายเสียงทายฝัน เพื่อทำนายว่าเดือนใดฝนจะตกหรือเดือนใดจะไม่มีฝน หรืออาจจะแห้งแล้ง พิธีกรรมดังกล่าวก่อให้เกิดความศรัทธา และสร้างความเชื่อมั่นให้กับเกษตรกรชาวนา เกิดความรู้สึกสบายใจ อุ่นใจ พร้อมทั้งเป็นที่ยึดเหนี่ยวทางจิตใจของเกษตรกรเป็นการสะท้อนให้เห็นถึงความใส่ใจและการเรียนรู้อยู่ตลอดเวลาของชาวบ้านในชุมชน โฉลมะม๊วด การเล่นโฉลมะม๊วดถือเป็นความเชื่อของชาวบ้านในชุมชนที่ปฏิบัติสืบทอดกันมาตั้งแต่บรรพบุรุษเป็นการเล่น หรือเป็นพิธีกรรมที่ชาวไทยเชื้อสายเขมรเพื่อความเป็นสิริมงคลให้กับชีวิต สืบเนื่องจากชาวบ้านในพื้นที่มีความเชื่อต่อการเซ่นไหว้บูชาของดวงวิญญาณของบรรพบุรุษผีเจ้าที่เจ้าทาง ผีบ้านผีเรือน ผีสัมภเวสี ตลอดจนสิ่งศักดิ์สิทธิ์ทั้งหลายเป็นทุนเดิมอยู่แล้ว การโบล คำว่าโบล เป็นคำเรียกในภาษาเขมร หมายถึงการทำนายหาสิ่งร้าย ๆ สิ่งไม่ดีต่าง ๆ ที่เกิดกับชีวิตของคนเรา เช่น การทำนายเพื่อการรักษาโรคภัยไข้เจ็บ การทำนายสิ่งของที่หายไป หรือเรื่องราวที่เกี่ยวข้องกับทางด้านไสยศาสตร์มนต์ดำ อันเป็นความเชื่อในสิ่งที่เราอาจมองไม่เห็นด้วยตาเปล่า โดยมีหมอโบล หรืออาจารย์ เป็นผู้ทำนายเสียงทาย ซึ่งจะใช้อุปกรณ์อย่างใดอย่างหนึ่งในการเสียงทายนี้ การโบลจะทำควบคู่ไปกับการดูชะตาชีวิตตามเดือนปีเกิด ผู้ที่มาโบล การเรียกขวัญเป็นพิธีกรรมทางความเชื่อของศาสนาพราหมณ์ และบทสวด โดยส่วนใหญ่จะเป็นภาษาขอมโบราณที่ชาวบ้านทั่วไปไม่สามารถทำการแปล หรือเข้าใจในความหมายนั้นได้ ทั้งนี้มี

บทสวดทางศาสนาพุทธบ้างในบางตอน ประกอบกับการมีความเชื่อในทางพุทธศาสนาที่ว่า การเรียกขวัญเสมือนเป็นการทำบุญอุทิศส่วนบุญส่วนกุศลให้กับเจ้ากรรมนายเวร

พิมพ์เพ็ญแข วรรณปาน (2549) ได้ศึกษา เรื่อง การศึกษาความเชื่อเรื่องพิธีกรรม การรำผีของชาวมอญ: กรณีศึกษาชุมชนมอญบางกระดี่ เขตบางขุนเทียน มีจุดมุ่งหมายเพื่อศึกษา วิเคราะห์พิธีกรรมการรำผีของ ชาวมอญวัดบางกระดี่ เขตบางขุนเทียน ในประเด็นความเชื่อ การถ่ายทอดและกระบวนการ พิธีกรรม ผลการวิจัยพบว่า ความเชื่อเรื่องพิธีกรรมการรำผีของ ชาวมอญ ชุมชนมอญบางกระดี่ มีลักษณะความเชื่อ แบ่งเป็น 2 ลักษณะคือ 1) ความเชื่อเกี่ยวกับผี ซึ่งผีที่ชาวมอญนับถือเป็นผีประจำหมู่บ้านและผีบรรพบุรุษ ผีประจำหมู่บ้านมีหน้าที่คุ้มครองปกป้อง รักษาดูแลคนในหมู่บ้านให้อยู่ร่มเย็นเป็นสุข มีความสำคัญต่อจิตใจและเป็นที่เคารพของคนในหมู่บ้าน ผีบรรพบุรุษโดยสืบทอดจากฝ่ายชาย มีหน้าที่คุ้มครองกันอันตรายและเป็นที่ยึดเหนี่ยวจิตใจของ ชาวบ้าน ชาวมอญเชื่อว่าถ้าผู้ใดทำผิดกฎข้อห้าม ผ่าฝืนจะทำให้เกิดเหตุเภทภัย กับเจ้าบ้านหรือคนใน ตระกูล เป็นต้นว่าเกิดการเจ็บป่วยโดยไม่รู้สาเหตุ ซึ่งจะต้องแก้ด้วยการจัดพิธีกรรมการรำผีขึ้นถึงจะ หาย 2) ความเชื่อเรื่องการเข้าทรง แบ่งเป็นการทรงผีประจำหมู่บ้านและการทรงผีบรรพบุรุษ การทรง ผีประจำหมู่บ้านประกอบด้วย การทรงเจ้าพ่อบางกระดี่ การทรงเจ้าแม่หัวระหาญ และการทรงเจ้าพ่อ ท้ายทุ่ง การทรง ผีบรรพบุรุษคือ การเข้าทรงปาโหนก ชาวมอญในแต่ละตระกูลก็จะมี การเช่นไหว้ ผีบรรพบุรุษเป็นประจำทุกปี ในระบบชุมชนโดยการนับถือบรรพบุรุษทำให้ชาวบ้านมอญบางกระดี่ มีความสามัคคี พิธีกรรมการรำผีนี้ เป็นความเชื่อของชาวมอญมาตั้งแต่โบราณกาลและเป็นพิธี ความเป็นอยู่ของชาวมอญ พิธีกรรมการรำผีเกิดจากคนในตระกูลทำผิดกฎ ต้องใช้ระยะเวลาใน การเตรียมและมีขั้นตอนในการทำพิธีกรรมการรำผีอย่างละเอียด เมื่อทำพิธีกรรมการรำผีแล้ว สิ่งที่ไม่ ดีที่เกิดขึ้นกับคนในตระกูลก็จะหมดไปตามความเชื่อของชาวมอญ การถ่ายทอดพิธีกรรมการรำผีของ ชาวมอญมีลักษณะที่เป็นการสืบทอดมาจากบรรพบุรุษและการได้รับการถ่ายทอดโดยไม่มี การรำเรียน เป็นกิจลักษณะ แต่เป็นการถ่ายทอดโดยการเรียนรู้ด้วยตัวเอง

พระวิศิษฎ์ สุมโน (2556) ได้ศึกษา เรื่อง การศึกษาคุณค่าความเชื่อในพิธีกรรมการบูชา ปู่ตาของชาวบ้านหนองแวงโสภน และชาวบ้านหนองแวงโคตร ตำบลหนองแวงโคตร อำเภอพล จังหวัดขอนแก่น การวิจัยมีวัตถุประสงค์เพื่อศึกษาความเชื่อและพิธีกรรมการบูชาปู่ตาของชาวอีสาน เพื่อศึกษาความเชื่อและพิธีกรรมการบูชาปู่ตาของชาวบ้านหนองแวงโสภนและชาวบ้าน หนองแวงโคตร อำเภอพล จังหวัดขอนแก่น เพื่อศึกษาคุณค่าความเชื่อในพิธีกรรมการบูชาปู่ตาของ ชาวบ้านหนองแวงโสภนและชาวบ้านหนองแวงโคตร อำเภอพล จังหวัดขอนแก่น ผลการวิจัยพบว่า 1) ความเชื่อและพิธีกรรมการบูชาปู่ตาของชาวอีสานพบว่า ชาวอีสานจึงต้องพึ่งพาอาศัยป่าไม้และ ธรรมชาติเพื่อการดำรงชีวิต โดยการทำเกษตรกรรมเป็นอาชีพหลัก ทำนา ทำสวน เลี้ยงสัตว์ เหตุผลที่ ทำให้เกิดความเชื่อเรื่องผีसांग เทวดา อารักษ์คือ บางปีสภาพดินฟ้าอากาศไม่ดี เกิดภัยธรรมชาติ

แห่งแล้ง แล้วทำให้ชาวบ้านเกิดความเกรงกลัวต่ออำนาจเหนือธรรมชาติ การเช่นสรวงบูชาอ่อนวอน ให้ป้องกันรักษาเกิดความปลอดภัย จึงมีพิธีกรรมการบูชาปูตา 2) ชาวบ้านหนองแวงโสกพระ และชาวบ้านหนองแวงโคตร ตำบลหนองแวงโคตร อำเภอลำทะเมนชัย จังหวัดขอนแก่นมีความเชื่อเรื่อง ผีบรรพบุรุษ การจัดพิธีกรรมปูตาสามารถขอพรโชคลาภเงินทองและสิ่งทีตนเองอยากได้ อีกทั้งยัง เชื่อว่า ผีบรรพบุรุษมีอำนาจคุ้มครองปกป้องรวมทั้งอวยพรอวยชัยให้ผู้ที่มาบนบานสานกล่าวต่อ สิ่งศักดิ์สิทธิ์ ทำให้ประสบความสำเร็จในการประกอบอาชีพ ด้านค้าขาย การงานและการศึกษารวมถึง ชาวบ้านอยู่เย็นเป็นสุข 3) คุณค่าของพิธีกรรมการบูชาปูตาของชาวบ้านหนองแวงโสกพระ และชาวบ้านหนองแวงโคตร ตำบลหนองแวงโคตรมี 5 ด้าน ได้แก่ คุณค่าด้านปัจเจกบุคคล คุณค่าด้าน ครอบครัว คุณค่าด้านสังคม คุณค่าด้านเศรษฐกิจ และคุณค่าด้านพุทธศาสนา

สมพร ตนบุรี (2546) ได้ศึกษา เรื่อง ภูมิปัญญาชาวบ้าน ด้านคติความเชื่อและพิธีกรรม ในการตั้งศาลพระภูมิที่มีอิทธิพลต่อการดำรงชีวิตของประชาชน: กรณีศึกษาชุมชนวัดบางสะแกในและ ชุมชนสามัคคีธรรม แขวงตลาดพลู เขตธนบุรี กรุงเทพมหานคร การวิจัยมีวัตถุประสงค์เพื่อศึกษา ประวัติความเป็นมา และพิธีกรรมในการตั้งศาลพระภูมิและศึกษาคติความเชื่อที่มีอิทธิพลต่อการ ดำรงชีวิตของประชาชนในกระแสการเปลี่ยนแปลงในปัจจุบัน ของประชาชนในชุมชนวัดบางสะแกใน และชุมชนสามัคคีธรรม แขวงตลาดพลู ผลการศึกษาพบว่า คติความเชื่อและพิธีกรรมในการตั้ง ศาลพระภูมินั้น มีอิทธิพลต่อวิถีชีวิตของประชาชนในชุมชนวัดบางสะแกในและชุมชนสามัคคีธรรม ใน 4 ด้าน คือ 1) ด้านสังคม ชาวบ้านมีความเชื่อในการตั้งศาลพระภูมิว่า ความเชื่ออันเป็นความเชื่อที่ เป็นนามธรรมและมีอิทธิพลต่อด้านจิตใจ เช่น เป็นสิ่งยึดเหนี่ยวจิตใจสร้างความมั่นใจในตัวเอง ซึ่งความเชื่อก็เปรียบเหมือนกลอุบายให้มีการเชื่อมโยงระหว่างกัน ระหว่างคนในครอบครัว บ้านสู่บ้าน บ้านสู่ชุมชน และชุมชนสู่อีกชุมชนหนึ่ง ส่งผลให้เกิดความสัมพันธ์ระหว่างกัน นำไปสู่การทำกิจกรรม ร่วมกันในสังคม ผลทางสังคมอีกด้านหนึ่งคือ สังคมจะมีคนที่พร้อมไปด้วยศีลธรรมจรรยา ซึ่งจะ ก่อให้เกิดการเคารพอ่อนน้อมต่อผู้ที่ควรเคารพ และพฤติกรรมที่ไม่ก้าวร้าวซึ่งจะไม่ก่อให้เกิดอันตราย ต่อสังคม อันเป็นผลโดยอ้อมที่การตั้งศาลพระภูมิส่งผ่านทางคติความเชื่อมาแก่ผู้ตั้งศาลไว้ในบ้านและ ครอบครัว ประโยชน์ที่ได้จึงตกแก่สังคมด้วย 2) ด้านการศึกษา ชาวบ้านเชื่อว่าการตั้งศาลพระภูมิเป็น ศาสตร์แขนงหนึ่ง ที่คนส่วนมากมองว่าเป็นสิ่งไม่ดี เป็นความเชื่อที่ไร้เหตุผล แต่จริง ๆ แล้ว การตั้ง ศาลพระภูมิ เป็นสิ่งที่สามารถศึกษาให้เข้าใจได้ มีเป้าหมายในการตั้งที่แน่นอนและเป็นวิธีนำไปสู่ การส่งเสริมทางด้านวัฒนธรรมประเพณีไทย ส่งสอนอบรมในทางอ้อม ฉะนั้น ศาลพระภูมิจึงเป็นสิ่งที่ ควรจะมีการจัดระเบียบให้คนทั่วไปสามารถศึกษาและค้นคว้าได้ 3) ด้านเศรษฐกิจ ชาวบ้านยังมองว่า การตั้งศาลพระภูมินั้นทำให้เกิดมีการใช้จ่ายหมุนเวียนตามอุปสงค์ อุปทานของชุมชน 4) ด้านสิ่งแวดล้อม ศาลพระภูมิอยู่ไกลจากครัว บริเวณที่ตั้งศาลได้รับการดูแลเอาใจใส่จากเจ้าบ้าน เป็นอย่างดีทำให้บริเวณนั้นเป็นที่น่าพักผ่อนหย่อนใจ ทั้งสะอาดและเรียบร้อย บางบ้านก็อาจจะ

การจัดสวนหย่อมไว้รอบ ๆ หรือใกล้บริเวณของศาลพระภูมิ ยิ่งทำให้บรรยากาศบริเวณนั้นร่มรื่นน่าอยู่ ระบบนิเวศน์ก็สมดุลยิ่งขึ้น เป็นการถ่ายเทความร้อนจากบ้านให้เกิดความร่มเย็น ผู้อยู่อาศัยก็มีสุขภาพจิตที่ดี

พิมพ์นภัส จินดาวงศ์ (2554) ได้ศึกษา เรื่อง การดำรงอยู่และบทบาทของความเชื่อและพิธีกรรมที่เกี่ยวกับผีอารักษ์เมืองเชียงใหม่ในปัจจุบัน โดยมีขอบเขตการวิจัยคือ พิธีกรรมเกี่ยวกับผีอารักษ์เมืองในเขตอำเภอเมือง จังหวัดเชียงใหม่ จำนวน 3 พิธี ได้แก่ พิธีบูชาเสาอินทขีล พิธีทำบุญเมืองและสืบชะตาเมืองเชียงใหม่ และพิธีบูชาผีปู่แสะย่าแสะ ผลการวิจัยพบว่า พิธีกรรมเกี่ยวกับผีอารักษ์เมืองเชียงใหม่ทั้ง 3 พิธีมีลักษณะการดำรงอยู่โดยมีการผสมผสานความเชื่อพุทธ พราหมณ์ ผี โดยพิธีทำบุญเมืองและสืบชะตาเมืองเชียงใหม่และพิธีบูชาเสาอินทขีลมีการนำความเชื่อทางพุทธศาสนาผสมผสานอย่างเข้มข้น ในขณะที่พิธีบูชาผีปู่แสะย่าแสะนั้นมีความเชื่อดั้งเดิมเป็นจุดเด่นของพิธี นอกจากนี้ยังพบลักษณะการดำรงอยู่ของความเชื่อและพิธีกรรมที่มีการปรับให้เข้ากับสภาพสังคมปัจจุบัน อันได้แก่ การปรับองค์ประกอบบางส่วนในพิธีเพื่อตอบสนองต่อนโยบายส่งเสริมการท่องเที่ยวของจังหวัด การนำเสนออัตลักษณ์เมืองเชียงใหม่ และนำเสนอความเป็นอันหนึ่งอันเดียวกันของคนในจังหวัดเชียงใหม่ผ่านพิธีกรรม ส่วนผลการวิเคราะห์บทบาทของพิธีกรรมเกี่ยวกับผีอารักษ์เมืองเชียงใหม่ในปัจจุบัน พบว่ายังคงมีบทบาทในการตอบสนองความต้องการทางด้านจิตใจ ตอบสนองความต้องการทางด้านสังคม และตอบสนองนโยบายของรัฐในการสืบสานประเพณีของเชียงใหม่

จากการศึกษางานวิจัยที่เกี่ยวข้องกับความเชื่อและพิธีกรรมในสังคมไทยสรุปได้ว่า ความเชื่อคือสิ่งที่มนุษย์ยอมรับว่านั่นเป็นความจริงหรือเป็นสิ่งที่ไว้วางใจ ความเชื่อมีความแตกต่างกัน เช่น มีอำนาจเหนือธรรมชาติ ดังนั้นความเชื่อก็จะทำให้ทำให้ผู้ศรัทธาเกิดพิธีกรรมที่แตกต่างกัน ส่วนใหญ่เพื่อขอพรด้านคุ้มครองชีวิตเป็นหลัก ส่วนพิธีกรรมจะเป็นพฤติกรรมปฏิบัติตามความเชื่อ ซึ่งความเชื่อและพิธีกรรมเหล่านี้จึงมีอิทธิพลต่อสังคม เช่น ทำให้ผู้ศรัทธาเกิดความมั่นใจและความสบายใจต่อชีวิต ส่งเสริมการพัฒนาสังคม

#### 2.4.2 งานวิจัยที่เกี่ยวข้องกับเทพเจ้าเงินในสังคมไทย

ผู้วิจัยได้ศึกษางานวิจัยที่เกี่ยวข้องกับเทพเจ้าเงินในสังคมไทย มีรายละเอียดดังนี้

ZHONG YULU (2562) ได้ศึกษา เรื่อง ความเชื่อและพิธีกรรมที่เกี่ยวข้องกับศาลเจ้าแม่ทับทิมของคนไทยเชื้อสายจีนในย่านเยาวราช ผลการวิจัยพบว่า ศาลเจ้าแม่ทับทิมวัดเกศา ศาลเจ้าแม่ประตู และศาลเจ้าอาม้าเก็ง ทั้ง 3 แห่งนี้เป็นศาลเจ้าแม่ทับทิมและตั้งอยู่ในย่านเยาวราช มีรูปเคารพเงินทั้งหมด 17 รูป รูปเคารพหลักคือเจ้าแม่ทับทิม (มาจู) และมีรูปเคารพรององค์อื่น ๆ ด้วย เจ้าแม่ทับทิมเป็นเทพเจ้าที่มีความเมตตาและมีพลังอำนาจมากสามารถช่วยผู้คนในด้านต่าง ๆ เช่น ในด้านความปลอดภัย เดินทางไม่ประสบอุบัติเหตุ ด้านการค้าขาย ค้าขายเจริญรุ่งเรือง ด้านการขอ

บุตรผู้หญิงได้มีลูก ด้านขอให้พบคู่รักผู้ที่มากราบไหว้ได้พบคู่รัก ช่วยให้สุขภาพแข็งแรงช่วยทำให้สบายใจ อุ่นใจ และทำให้เกิดความเข้มแข็งทางจิตใจ ชาวจีนและชาวไทยเชื้อสายจีนจึงจัดตั้งศาลเจ้าแม่ทับทิมเพื่อแสดงเคารพและจัดพิธีกรรมต่าง ๆ ที่ศาลเจ้า ในวันปกติจะมีคนมากราบไหว้และจุดธูปจะมีผลไม้ ดอกไม้ ขนมและเผากระดาษเงิน กระดาษทอง เพื่อทำการบูชา ส่วนวันเทศกาลของแต่ละศาลเจ้าจะไม่ค่อยเหมือนกันจากการลงทำงานภาคสนามและสัมภาษณ์ ทำให้ผู้วิจัยได้เข้าใจชัดเจนว่าศาลเจ้าแม่ทับทิมวัดเกาะมีวันเทศกาล 4 ครั้งเป็นงานประจำปี ศาลเจ้าแม่ประดู่และศาลเจ้าอาม้าแก้งมีวันเทศกาล 3 ครั้งพิธีกรรมต่าง ๆ ที่เกี่ยวกับศาลเจ้าแม่ทับทิมตามความเชื่อของชาวจีน มีบทบาทต่อสังคมอย่างมาก บทบาทเหล่านี้ได้แก่ บทบาทต่อมนุษย์ในด้านจิตใจและวิถีชีวิต บทบาทต่อเศรษฐกิจในด้านการค้าขายและการท่องเที่ยว บทบาทต่อสังคมด้านคุณธรรมจริยธรรมและการเป็นศูนย์รวมใจสร้างความสามัคคี และบทบาทต่อวัฒนธรรมในด้านการสืบทอดวัฒนธรรมจีนและการผสมผสานกับวัฒนธรรมไทย

เรือนแก้ว ภัทรานุประวัติ (2551) ได้ศึกษา เรื่อง ความต่อเนื่องและการเปลี่ยนแปลงของศาลเจ้าจีนในจังหวัดสมุทรสงคราม ศาลเจ้าจีนในจังหวัดสมุทรสงครามยังคงสามารถดำรงซึ่งเอกลักษณ์ของกลุ่มชาติพันธุ์จีนและบทบาทสำคัญของศาลเจ้าจีนในหลายด้านหลายประการ เช่น การเป็นที่พึ่งทางใจ การเป็นศาสนสถานที่ประดิษฐานรูปเคารพเทพเจ้าและสิ่งศักดิ์สิทธิ์ การเป็นสถานที่ประกอบพิธีกรรมและเทศกาลสำคัญการเป็นศาลเจ้าประจำตระกูล การเป็นแหล่งศึกษาศิลปวัฒนธรรมจีน การเปลี่ยนแปลงที่สำคัญของศาลเจ้าจีนในจังหวัดสมุทรสงครามซึ่งมีความสัมพันธ์กับการเปลี่ยนแปลงทางเศรษฐกิจ สังคม และวัฒนธรรมของทั้งตัวชาวจีนและของการเปลี่ยนแปลงทางสังคม ได้แก่ การสูญหายหรือการปรับเปลี่ยนรูปแบบพิธีกรรม/เทศกาล การเปลี่ยนแปลงโครงสร้างอาคารศาลเจ้า การบริหารจัดการภายในศาลเจ้า บทบาทการเป็นศูนย์กลางทางสังคมของชาวจีน การมีส่วนร่วมของชุมชนที่มีต่อกิจกรรมด้านต่างๆของศาลเจ้า การอนุรักษ์และการสืบทอดศิลปวัฒนธรรม อาทิ อุปรากรจีน (งิ้ว) การใช้ภาษาจีน เป็นต้น

Huang Liyu (2561) ได้ศึกษา เรื่อง ความเชื่อและพิธีกรรมที่เกี่ยวกับไต้ฮงกงในสังคมไทย: กรณีศึกษาเฉพาะกรุงเทพมหานคร มีวัตถุประสงค์เพื่อศึกษาความเชื่อและพิธีกรรมที่เกี่ยวกับไต้ฮงกงในสังคมไทย จากผลการวิจัยพบว่า ไต้ฮงกง เป็นบุคคลในประวัติศาสตร์ที่เป็นต้นแบบ (role model) ตามคติความเชื่อของชาวไทยเชื้อสายจีน ซึ่งไต้ฮงกงได้บำเพ็ญสาธารณกุศล โดยการสงเคราะห์ ผู้คนทั่วไปมาตลอดชีวิต ผู้ที่มีความศรัทธาต่อไต้ฮงกงมีความเชื่อกันว่าไต้ฮงกงมีความเมตตากรุณา สามารถช่วยเหลือปกป้องคุ้มครองในชีวิตให้ดีในด้านต่าง ๆ ทั้งยังช่วยให้ได้รับความเจริญรุ่งเรืองในด้านเศรษฐกิจ ด้านสุขภาพ ด้านการเรียน และยังสามารถทำความดีในด้านบริการสังคม เป็นต้น ดังนั้น จากความศรัทธาที่มีต่อไต้ฮงกงจึงเป็นผลให้เกิดการจัดตั้งศาลเจ้าไต้ฮงกง เพื่อเคารพและรำลึกถึง ไต้ฮงกง โดยการจัดพิธีกรรมตามเทศกาลต่าง ๆ ของคนจีนหรือ

คนไทยเชื้อสายจีน ดังที่มูลนิธิป่อเต็กตึ๊งได้ประกอบพิธีกรรมเทศกาลตรุษจีน เทศกาลทิ้งกระจาด และเทศกาลกินเจทุกปี เช่นเดียวกับกับโรงพยาบาลหัวเฉียว ที่มีการประกอบพิธีกรรมในเทศกาลตรุษจีนรวมถึงวันก่อตั้งโรงพยาบาล และมหาวิทยาลัยหัวเฉียวเฉลิมพระเกียรติก็มีการประกอบพิธีกรรมในวันตรุษจีนเช่นเดียวกับทั้งสองสถานที่ แต่ที่มหาวิทยาลัยหัวเฉียวเฉลิมพระเกียรติได้มีพิธีกรรมการแห่ไต้ฮงกงซึ่งถือว่าเป็นพิธีกรรมที่มีความสำคัญอย่างยิ่ง จากการศึกษาทั้งประวัติความเป็นมา การลงพื้นที่เก็บข้อมูลและเข้าร่วมพิธีกรรมต่าง ๆ นั้น ทำให้ได้รับความรู้และความเข้าใจถึงความเชื่อและพิธีกรรมที่เกี่ยวกับไต้ฮงกงในสังคมไทยได้อย่างดี รวมทั้งยังได้เข้าใจถึงบทบาทของไต้ฮงกงที่มีต่อสังคมไทย จากการศึกษาข้อมูลต่าง ๆ ในหลายแง่มุมที่เกี่ยวกับไต้ฮงกงสามารถสะท้อนให้เห็นถึงการเป็นบุคคลที่เป็นแบบอย่างของการทำความดีเพื่อสาธารณประโยชน์โดยไม่หวังสิ่งตอบแทนใด ๆ ทั้งยังเป็นการปลุกฝัง เรื่องคุณธรรม จริยธรรมที่บุคคลรุ่นหลังควรปฏิบัติตาม โดยนำคุณงาม ความดีในด้านการมีคุณธรรม จริยธรรมของไต้ฮงกงนี้ มาเผยแพร่ให้เป็นที่รู้จักอย่างกว้างขวางในสังคมไทย

กนกพร เจริญแสนสวย (2557) ได้ศึกษาวิจัย เรื่อง การศึกษามิติสัมพันธ์ของความเชื่อส่วนบุคคลในเทพเจ้ากวนอูสำหรับการสร้างแรงผลักดันทางธุรกิจของชาวไทยเชื้อสายจีน ย่านเยาวราช มีวัตถุประสงค์เพื่อวิจัยเอกสารที่เกี่ยวข้องสำหรับสร้างความเชื่อมโยงในมิติความเชื่อส่วนบุคคลของนักธุรกิจจีนย่านเยาวราชที่มีต่อเทพเจ้ากวนอู และเพื่อศึกษามิติสัมพันธ์ของชาวไทยเชื้อสายจีนที่เป็นความเชื่อส่วนบุคคลในการสร้างแรงผลักดันทางธุรกิจ ขอบเขตของการวิจัย คือ กลุ่มชาวไทยเชื้อสายจีนโดยเฉพาะนักธุรกิจจีนย่านเยาวราชที่มีความเชื่อส่วนบุคคลต่อเทพเจ้ากวนอูบนถนนเยาวราช โดยไม่จำกัดขนาดของธุรกิจ ทั้งกิจการขนาดเล็ก กิจการขนาดกลาง และกิจการขนาดใหญ่ ผลการวิจัยพบว่า ความเชื่อของบุคคลมองเทพเจ้ากวนอูเป็นบุคคลที่ควรเคารพในหลาย ๆ ด้าน อย่างเช่นด้านชื่อเสียง ถ่ายทอดให้บุคคลมีความกล้าหาญ อดทน ขยันขันแข็ง ทำให้ประสบความสำเร็จในหน้าที่การงาน และความเชื่อส่วนบุคคลในเทพเจ้ากวนอูมักจะถูกถ่ายทอดจากอดีตถึงปัจจุบัน ในวันนี้การสื่อสารและการสร้างภาพลักษณ์ ลักษณะบุคคลในตัวเทพเจ้ากวนอูตามความเชื่อผ่านสื่อในรูปแบบต่าง ๆ จึงทำให้การรับรู้ความเชื่อธุรกิจของชาวไทยเชื้อสายจีนย่านเยาวราชมีลักษณะปรับเปลี่ยนใช้กับชีวิตประจำวันได้

ฐิตาพร ตรียินดี (2557) ได้ศึกษาเรื่อง บทบาทเจ้าแม่เบ็กไพธ อำเภอบ้านโป่ง จังหวัดราชบุรี มีวัตถุประสงค์ 1) เพื่อศึกษาประวัติความเป็นมาและพัฒนาการของสภาพสังคมและผู้คนพื้นที่ในเขต อำเภอบ้านโป่ง จังหวัดราชบุรี และชุมชนโดยรอบศาลเจ้าแม่เบ็กไพธ 2) เพื่อศึกษาประวัติที่มาของความเชื่อเรื่องเจ้าแม่เบ็กไพธและความสัมพันธ์กับชุมชนโดยรอบในเขตพื้นที่อำเภอบ้านโป่ง จังหวัดราชบุรี 3) เพื่อศึกษาผลกระทบจากการกลายเป็นเมืองของชุมชนโดยรอบศาลเจ้าแม่เบ็กไพธต่อระบบความเชื่อเรื่องเจ้าแม่เบ็กไพธ ขอบเขตการวิจัยด้านพื้นที่ คือ มุ่งเน้นไปที่ความเชื่อเรื่องเจ้าแม่

เบิกไพรที่หมู่ 1 ตำบลเบิกไพร อำเภอบ้านโป่ง จังหวัดราชบุรี และชุมชนที่อาศัยโดยรอบหมู่ 1 ตำบลเบิกไพร อำเภอบ้านโป่ง จังหวัดราชบุรี ผลการวิจัยพบว่า เจ้าแม่เบิกไพรเป็นความเชื่อของชาวจีนฮกเกี้ยนเรื่องเจ้าแม่ทับทิม ผสมกับความเชื่อท้องถิ่นเรื่องพิธีเบิกป่า จากนั้นสุดท้ายกลายเป็นเจ้าแม่เบิกไพรที่สามารถเข้าถึงและตอบสนองคนทุกระดับ ช่วยเหลือผู้คนได้หลากหลายด้าน เช่น การรักษาโรค การช่วยเหลือคนด้านจิตใจ และมีการส่งเสริมด้านเศรษฐกิจสังคมบ้านโป่ง เช่น การค้า รับจ้าง เกษตรกรรม เป็นต้น

จากการศึกษางานวิจัยที่เกี่ยวข้องกับเทพเจ้าเงินในสังคมไทยสรุปได้ว่า คนจีนมีความเชื่อหลากหลาย โดยเฉพาะความเชื่อในเทพเจ้า เมื่อมีคนจีนอพยพมาเมืองไทย มักนำความเชื่อดั้งเดิมของตนเองเข้ามาเมืองไทยพร้อมกับการอพยพ ดังนั้นชุมชนที่ชาวจีนเคยอาศัยอยู่ต้องมีศาลเจ้าเงินแน่นอน โดยการรวบรวมข้อมูลเห็นว่า ศาลเจ้าเงินในสังคมไทยตกแต่งด้วยลักษณะจีน ภายในศาลมีรูปเคารพบูชาตามแต่ละกลุ่มคน นอกจากมีเทพเจ้าตามความเชื่อจีนแล้ว ศาลเจ้าบาง ศาลเจ้ายังคงมีเทพเจ้าตามความเชื่อคนไทยด้วยเช่นกัน คนจีนมีลักษณะนิยมขอพรจากเทพเจ้าในศาลเจ้า เพื่อให้ปกป้องตนเอง ทำให้จิตใจสบายใจขึ้น เกิดกำลังใจในการดำเนินชีวิตไปสู่ประสบความสำเร็จ

#### 2.4.3 งานวิจัยที่เกี่ยวข้องกับบทบาทของศาลเจ้าและเทพเจ้าเงินในสังคมไทย

ผู้วิจัยได้ศึกษางานวิจัยที่เกี่ยวข้องกับบทบาทของศาลเจ้าและเทพเจ้าเงินในสังคมไทย มีรายละเอียดดังนี้

HE ZHONGHUAN (2563) ได้ศึกษา เรื่อง ความเชื่อและพิธีกรรมของศาลเจ้ากวนอูในพื้นที่กรุงเทพมหานคร : กรณีศึกษาฝั่งธนบุรี ผลการวิจัยพบว่า ความเชื่อต่อเทพเจ้ากวนอูมี 5 ประการ ได้แก่ ความเชื่อด้านสุขภาพ โชคลาภเงินทอง ครอบครัวยุติธรรม และความปอดภัย และความสำเร็จ ซึ่งความเชื่อเหล่านี้ยังคงปรากฏให้เห็นอยู่ในปัจจุบันและผู้ที่มีความศรัทธาต่อเทพเจ้ากวนอูนั้นยังได้เข้าร่วมพิธีกรรมต่าง ๆ ดังพิธีกรรมในรอบปีของศาลเจ้ากวนอู (ตลาดสมเด็จพระยา) มี 4 พิธีกรรม ได้แก่ วันง่วนเซียว วันเกิดของเทพเจ้ากวนอู ทิ้งกระจาด และวันขอบคุณเทพเจ้า พิธีกรรมรอบปีที่จัดในศาลเจ้ากวนอู (ตลาดพลู) มี 6 พิธีกรรม ได้แก่ วันง่วนเซียว งานแห่เจ้าพ่อกวนอู วันเกิดของเทพเจ้ากวนอู ทิ้งกระจาด เทศกาลกินเจ และวันเสี่ยซิ่ง ซึ่งเป็นวันขอบคุณเทพเจ้า จากความเชื่อและพิธีกรรมสะท้อนให้เห็นถึงบทบาทของเทพเจ้าและศาลเจ้ากวนอูทั้ง 2 แห่ง คือ บทบาทด้านจิตใจและสังคม ซึ่งเป็นเครื่องยึดเหนี่ยวจิตใจสำหรับผู้ศรัทธา ทำให้ผู้ศรัทธาเกิดความสบายใจ ความมุ่งมั่นและมีความกำลังใจในการต่อสู้กับชีวิต โดยยึดหลักคุณธรรมจริยธรรมของเทพเจ้ากวนอูในการดำเนินชีวิต บทบาทด้านการตอบแทนช่วยเหลือสังคม เช่น ทิ้งกระจาด แจกข้าวสารให้กับผู้ยากไร้ในสังคม บทบาทด้านเศรษฐกิจผู้คนที่มาสักการะเทพเจ้าที่ศาลเจ้ากวนอูจะช่วยสร้างรายได้ให้กับคนในชุมชน เพราะศาลเจ้าทั้งสองแห่งถือเป็นแหล่งท่องเที่ยวที่มีความสำคัญ อีกทั้งยังเป็นการส่งเสริมการท่องเที่ยวเชิงประวัติศาสตร์ของศาลเจ้าอีกด้วย และบทบาทด้านวัฒนธรรม คือ ศาลเจ้ากวนอู

ถือเป็นแหล่งที่มีการสืบทอดและเผยแพร่วัฒนธรรมจีน เพราะชาวบ้านในชุมชนและบริเวณโดยรอบศาลเจ้ารวมถึงผู้ที่มาศรัทธายังคงมีการสืบทอดความเชื่อและพิธีกรรมเหล่านี้ให้คงอยู่ได้ในปัจจุบัน และการมีอยู่ของศาลเจ้าทั้งสองแห่งยังได้เกิดการผสมผสานวัฒนธรรมไทย-จีนได้เป็นอย่างดี

YANG HAIYAN (2563) ได้ศึกษา เรื่อง ความเชื่อและพิธีกรรมที่เกี่ยวกับศาลเจ้าพ่อเสือ ในสังคมไทย: กรณีศึกษาเฉพาะกรุงเทพมหานคร ผลการวิจัยพบว่า ศาลเจ้าพ่อเสือเสาชิงช้าและศาลเจ้าพ่อเสือบางหว้ายังคงมีความเชื่อที่ปรากฏให้เห็นอย่างชัดเจน 5 ประการ คือ การขอदानการทำงานเพื่อให้การงานก้าวหน้า การขอบุตรเพื่อให้เห็นที่มีบุตรยากได้สมหวัง การขอเรื่องสุขภาพเพื่อให้หายจากโรคภัยต่าง ๆ การขอโชคลาภเพื่อให้การค้าขายร่ำรวย และการขอเรื่องการศึกษาให้ประสบความสำเร็จ ความเชื่อดังกล่าวทำให้มี 6 พิธีกรรม คือ 1) พิธีวันจับโหงวเป็นพิธีกรรมการขอบุตร 2) พิธีวันเกิดเจ้าพ่อเสือ เป็นพิธีกรรมการเป็นการเฉลิมฉลองและขอบคุณเจ้าพ่อเสือ 3) พิธีแห่เจ้าโดยจะอัญเชิญเจ้าพ่อเสือและเทพเจ้าอื่น ๆ ภายในศาลออกแห่เพื่อให้ประชาชนมีโอกาสดำเนินการแสดงเคารพนับถือต่อเทพเจ้า 4) พิธีสวดมนต์และเวียนเทียนเป็นการระลึกถึงเจ้าพ่อเสือและเทพเจ้าทั้งหลาย 5) พิธีลอยกระทงเป็นการทำบุญให้กับผู้ที่ล่วงลับไปแล้ว 6) พิธีเทกระจาดเป็นการทำบุญให้แก่วิญญาณไร้บ้านและแจกทานให้กับผู้ยากไร้ถือเป็นการทำบุญครั้งใหญ่ของศาลเจ้าพ่อเสือดังจะเห็นได้ว่าปัจจุบันศาลเจ้าพ่อเสื่อยังคงมีความเชื่อและได้ปฏิบัติพิธีกรรมต่าง ๆ อยู่เสมอซึ่งความเชื่อและพิธีกรรมที่เกี่ยวกับศาลเจ้าพ่อเสือทั้ง 2 แห่งมีบทบาทต่อสังคมไทยเป็นอย่างมากสามารถสรุปเป็น 4 ด้านคือ 1) ด้านจิตใจทำให้ผู้ศรัทธาจิตใจสงบสุขและมีกำลังใจในการดำรงชีวิต 2) ด้านสังคมเป็นศูนย์รวมใจสร้างความสามัคคีทั้งภายในและภายนอกชุมชนและทำให้เกิดการแบ่งปันและสร้างความสัมพันธ์อันดีต่อสังคม 3) ด้านเศรษฐกิจสร้างรายได้ให้กับชุมชนบริเวณศาลเจ้าและช่วยส่งเสริมการท่องเที่ยวเชิงวัฒนธรรม 4) ด้านวัฒนธรรมเป็นการผสมผสานและสืบทอดวัฒนธรรมไทย-จีนให้สืบทอด

ZHANG XIAOJING (2557) ได้ศึกษา เรื่อง บทบาททางสังคมด้านศาสนาและวัฒนธรรมจีนของมูลนิธิป่อเต็กตึ๊ง พ.ศ. 2543 - 2557 ผลการวิจัย พบว่า มูลนิธิป่อเต็กตึ๊งเป็นศูนย์รวมของการจัดเทศกาลงานบุญประจำปีที่ได้รับความนิยมเป็นอย่างมากในสังคมไทยและยึดถือปฏิบัติสืบทอดกันมาช้านาน โดยเฉพาะกลุ่มคนไทยเชื้อสายจีน พิธีกรรมต่าง ๆ ที่จัดขึ้นในศาลเจ้าได้อิงงในมูลนิธิป่อเต็กตึ๊ง มีลักษณะการจัดพิธีกรรมตามอย่างวัฒนธรรมจีน ซึ่งรวมเอาหลักการของศาสนาพุทธลัทธิเต๋าและลัทธิขงจื้อเข้าไว้ด้วยกัน ที่เรียกว่าชานเจี้ยว ทั้งยังมีแนวปฏิบัติร่วมกันคือความสนใจในการทำกุศลอีกด้วย นอกจากนี้ยังพบว่าเมื่อกาลเวลาผ่านไป พิธีกรรมตามเทศกาลเหล่านี้ได้มีการปรับเปลี่ยนเพื่อให้สอดคล้องกลมกลืนไปกับวิถีชีวิตของชาวไทย และช่วยเพิ่มสีสันให้สังคมไทยมีความหลากหลายทางวัฒนธรรมมากยิ่งขึ้น จะเห็นได้ว่าพิธีกรรมตามเทศกาลของชาวจีนของมูลนิธิป่อเต็กตึ๊งนั้น มีบทบาทเป็นอย่างมากในสังคมไทยทั้งในด้านแนวคิด คุณธรรมและการปฏิบัติภารกิจ มีบทบาทต่อสังคมไทยที่เห็นชัดเจนคือ เงินทุนที่ได้จากการบริจาคในเทศกาลหรืองานทำบุญต่าง ๆ



ผ่านศาลเจ้า ไต้ฮงกง จัดได้ว่าเป็นทุนที่มาจากทุกสารทิศนอกเหนือจากบทบาทในการผ่อนคลายความทุกข์หรือการเข้ามารวมกลุ่มจากงานพิธีกรรมต่าง ๆ

SU SHENGYING (2562) ได้ศึกษาเรื่อง ความเชื่อและบทบาทของศาลเจ้า: กรณีศึกษา ตลาดน้อยเขตสัมพันธวงศ์ กรุงเทพมหานคร มีวัตถุประสงค์เพื่อศึกษาประวัติความเป็นมา ลักษณะศาลเจ้า และความเชื่อของศาลเจ้าที่ตั้งอยู่ในตลาดน้อยเขตสัมพันธวงศ์ กรุงเทพมหานคร และเพื่อวิเคราะห์บทบาทของศาลเจ้าที่มีต่อชุมชน และผู้มากราบสักการะศาลเจ้าที่ตั้งอยู่ในตลาดน้อย ผลการศึกษาพบว่า ศาลเจ้าภายในตลาดน้อยมีประวัติศาสตร์ที่ยาวนานเพราะมีอายุไม่ต่ำกว่า 100 ปี ศาลเจ้าถือได้ว่าอยู่คู่กับวิถีชีวิตของคนไทยเชื้อสายจีนในชุมชนตลาดน้อยมาตั้งแต่อดีต และศาลเจ้าที่ตั้งอยู่ภายในตลาดน้อยแห่งนี้มีจำนวน 5 ศาล โดยการสร้างศาลเจ้าเกิดจากกลุ่มชาวจีนที่ได้อพยพเข้ามาอยู่ในบริเวณตลาดน้อยจำนวน 3 กลุ่ม คือ กลุ่มจีนฮกเกี้ยน กลุ่มจีนฮากกา (จีนแคะ) และกลุ่มจีนไหหลำ ซึ่งการสร้างศาลเจ้าของชาวจีนกลุ่มนี้มีเหตุปัจจัยมาจากคติความเชื่อเรื่องเทพเจ้าจากกลุ่มจีนไหหลำ ซึ่งของเทพเจ้าองค์พระประธานที่ได้อันเชิญมาจากประเทศจีน และด้วยความเชื่อเรื่องเทพเจ้านั้น จึงทำให้คนที่ศรัทธากันมากราบไหว้ขอพรจากเทพเจ้ามาตั้งแต่อดีตและสืบทอดความเชื่อนี้มาจนถึงปัจจุบัน จากการศึกษาศาลเจ้า 5 ศาลนี้ได้ปรากฏความเชื่อเรื่อง โชคลาภเงินทอง สุขภาพ ครอบครัว และการแก้ปีชง ความเชื่อทำให้เกิดประเพณีและพิธีกรรมการบูชาเทพเจ้า เช่น ประเพณีเทศกาลกินเจและประเพณีเทศกาลหยวนเซียว สะท้อนให้เห็นถึงบทบาทของศาลเจ้าคือ บทบาทด้านสังคม ที่มีการปลุกฝังให้เป็นคนดีมีคุณธรรม จริยธรรม และให้เกิดความสามัคคีในหมู่คณะ บทบาทด้านเศรษฐกิจ ศาลเจ้าถือเป็นแหล่งท่องเที่ยวทางประวัติศาสตร์จีน และยังช่วยให้ชุมชนมีเศรษฐกิจที่ดี บทบาทด้านวัฒนธรรมที่มีการสืบทอดและเผยแพร่วัฒนธรรมจีนที่ผสมผสานกับวัฒนธรรมไทยได้เป็นอย่างดี ผู้วิจัยถือว่าการมีอยู่ของศาลเจ้าถือเป็นการแสดงให้เห็นถึงคติความเชื่อที่เข้มแข็งของคนไทยเชื้อสายจีนแห่งนี้และยังคงมีการสืบทอดให้คงอยู่สืบไป

Long Gaoyun (2557) ได้ศึกษาเรื่อง ศาลเจ้าหน้าจาช่าไห้จื้อ: ความเชื่อ รูปเคารพ และบทบาท ผลการศึกษาพบว่า ศาลเจ้าหน้าจาช่าไห้จื้อแห่งใหม่นี้สะท้อนให้เห็นความเชื่อของชาวไทยเชื้อสายจีนผ่านการวางแผนผังการตกแต่ง และการจัดวางตำแหน่งของรูปเคารพ ด้วยการเน้นความสมดุลในการก่อสร้างอาคารต่าง ๆ การประดับตกแต่งด้วยประติมากรรมและภาพจิตรกรรมแบบศิลปกรรมจีน ตามความเชื่อในลัทธิเต๋า โดยรูปเคารพของศาลเจ้าแห่งนี้ทั้งหมดมาจากลัทธิเต๋า บทบาทของศาลเจ้าหน้าจาช่าไห้จื้อที่มีต่อชุมชนคือ เป็นสถานที่พึ่งทางจิตใจ เป็นสถานที่ประกอบพิธีกรรมแก้ปีชง ทำบุญต่าง ๆ นอกจากนี้ยังเป็นสถานที่พบปะสมาคมเรียนรู้ให้ความบันเทิง ให้ความช่วยเหลือ และเป็นศูนย์กลางของลัทธิเต๋าแห่งหนึ่งที่สำคัญในประเทศไทยรวมถึงการเป็นแหล่งท่องเที่ยวทางวัฒนธรรมอีกแห่งหนึ่งในจังหวัดชลบุรี

จากการศึกษางานวิจัยที่เกี่ยวข้องกับบทบาทของเทพเจ้าและศาลเจ้าจีนในสังคมไทยสรุปได้ว่า คนจีนมีความเชื่อในด้านเทพเจ้า แต่เทพเจ้าจีนมีหลากหลาย สมัยก่อนคนจีนอพยพมาเมืองไทย ก็มีการนำความเชื่อดั้งเดิมของตนเองเข้ามาเมืองไทยด้วย พร้อมการอนุรักษ์ สืบทอดโดยจัดพิธีกรรมต่าง ๆ ทำให้คนไทยเชื้อสายจีนและคนไทยเกิดความเชื่อที่เกี่ยวกับเทพเจ้าจีนต่าง ๆ ซึ่งมีบทบาทต่อคนในสังคมไทยเช่นกัน ทำให้ชาวบ้านมีความสามัคคียิ่งขึ้น ชุมชนได้รับการพัฒนา แต่ที่สำคัญที่สุดคือทำให้ผู้ศรัทธารู้สึกสบายใจแล้วมีกำลังใจในการดำเนินชีวิตต่อไป

ดังนั้น จากการศึกษาค้นคว้าเอกสารและงานวิจัยที่เกี่ยวข้องข้างต้น ผู้วิจัยได้รับความรู้ความเข้าใจที่เกี่ยวกับความเชื่อ พิธีกรรม เทพเจ้า และศาลเจ้าอย่างชัดเจน เห็นถึงความสำคัญที่เกี่ยวกับหัวข้องานวิจัย สร้างความคิดเกี่ยวกับงานวิจัยและนำเสนอแนวคิด ทฤษฎี และผลการวิจัยที่เกี่ยวข้องมาเป็นกรอบแนวคิดในการศึกษาวิจัยเรื่องความเชื่อและพิธีกรรมของศาลเจ้าพ่อพระเพลิงในสังคมไทย: กรณีศึกษาฝั่งธนบุรี เพื่อให้การศึกษาวิจัยครั้งนี้มีแนวทางการวิจัยที่ชัดเจน

### บทที่ 3

#### ความเชื่อและพิธีกรรมของศาลเจ้าพ่อพระเพลิงในเขตธนบุรี จังหวัดกรุงเทพมหานคร

เจ้าพ่อพระเพลิงถือเป็นเทพเจ้าที่ชาวบ้านได้ให้ความเคารพนับถือมาเป็นเวลายาวนาน และยังมีความศักดิ์สิทธิ์ในหลายเรื่องและเมื่อชาวจีนได้อพยพมาตั้งถิ่นฐานในประเทศไทยจึงได้อัญเชิญเทพเจ้าที่ตนเองเชื่อถือเข้ามาด้วย โดยเฉพาะชาวจีนที่ได้อพยพเข้ามาอาศัยอยู่ในย่านบुकคโกลและย่านตลาดพลู โดยได้นำความเชื่อและพิธีกรรมต่าง ๆ มาสืบทอดและสร้างศาลเจ้าพ่อพระเพลิงในปัจจุบัน ซึ่งได้สะท้อนให้เห็นถึงการผสมกลมกลืนของวัฒนธรรมไทย-จีน ในด้านความเชื่อได้เป็นอย่างดี พร้อมกับการอนุรักษ์ความเชื่อที่มีต่อเจ้าพ่อพระเพลิงสืบทอดให้คงอยู่ต่อไป และในปัจจุบันศาลเจ้าพ่อพระเพลิงได้มีบทบาทต่อผู้ศรัทธาที่มีความเชื่อต่อเจ้าพ่อพระเพลิงอย่างมาก ในประเทศไทยปัจจุบันมีศาลเจ้าพ่อพระเพลิง 2 แห่ง ได้แก่ ศาลเจ้าพ่อพระเพลิงย่านบुकคโกลและศาลเจ้าพ่อพระเพลิงย่านตลาดพลู ผู้วิจัยเลือกศึกษาศาลเจ้าพ่อพระเพลิงทั้ง 2 แห่ง เนื่องจากศาลเจ้าแต่ละแห่งได้มีประวัติอันยาวนาน และยังเป็นศาลเจ้าที่คนในชุมชนยอมรับและศรัทธาอย่างมากโดยศาลเจ้าทั้ง 2 แห่งได้ตั้งอยู่ใกล้กับถนนใหญ่และอยู่บริเวณริมน้ำ จึงทำให้สามารถเดินทางได้สะดวก ดังนั้นผู้วิจัยจึงสนใจที่จะศึกษาความเชื่อและพิธีกรรมของศาลเจ้าเจ้าพ่อพระเพลิงในเขตธนบุรี จังหวัดกรุงเทพมหานคร โดยมีเนื้อหาดังต่อไปนี้

#### 3.1 ลักษณะและรูปเคารพของศาลเจ้าพ่อพระเพลิงในเขตธนบุรี จังหวัดกรุงเทพมหานคร

3.1.1 ลักษณะและการตกแต่งภายในศาลเจ้าพ่อพระเพลิง

3.1.2 รูปเคารพของเจ้าพ่อพระเพลิงและเทพเจ้าอื่น ๆ

#### 3.2 ความเชื่อที่เกี่ยวกับเจ้าพ่อพระเพลิงในศาลเจ้าพ่อพระเพลิงย่านบुकคโกลและย่านตลาดพลู

3.2.1 ความเชื่อด้านความปลอดภัย

3.2.2 ความเชื่อด้านความสำเร็จ

3.2.3 ความเชื่อด้านสุขภาพ

3.2.4 ความเชื่อด้านครอบครัว

3.2.5 ความเชื่อด้านการขอบุตร

#### 3.3 พิธีกรรมของศาลเจ้าพ่อพระเพลิงย่านบुकคโกลและศาลเจ้าพ่อพระเพลิงย่านตลาดพลู

3.3.1 พิธีเบิกเนตร

3.3.2 เทศกาลวันไหว้พระจันทร์

3.3.3 เทศกาลกินเจ

3.3.4 งานแห่เจ้าพ่อพระเพลิงประจำปี

3.3.5 เทศกาลวันตรุษจีน

### 3.4 การเปลี่ยนแปลงของความเชื่อและพิธีกรรมในศาลเจ้าพ่อพระเพลิงย่านบุคคโลและย่านตลาดพลู

#### 3.4.1 ชุมชน

#### 3.4.2 สภาพทางเศรษฐกิจ

#### 3.4.3 ความเจริญทางสังคม

#### 3.4.4 การเปลี่ยนแปลงกรรมกรในศาลเจ้า

มีรายละเอียดดังนี้

### 3.1 ลักษณะและรูปเคารพของศาลเจ้าพ่อพระเพลิงในเขตธนบุรี จังหวัดกรุงเทพมหานคร

ความเชื่อที่เกี่ยวกับเจ้าพ่อพระเพลิงในเขตธนบุรีเป็นความเชื่อที่เกิดจากความเชื่อจีนแต่จิวที่อาศัยอยู่ในเขตธนบุรีมาตั้งแต่อดีต ซึ่งศาลเจ้าพ่อพระเพลิงนี้จะมีลักษณะที่แตกต่างจากศาลเจ้าอื่น ๆ โดยสังเกตได้จาก ผังอาคารของศาลเจ้าและศิลปะที่ตกแต่งภายใน ซึ่งสะท้อนให้เห็นถึงวัฒนธรรมความเชื่อของกลุ่มชาวจีนแต่จิวอย่างมาก จากการสำรวจพื้นที่ของศาลเจ้าพ่อพระเพลิงในเขตธนบุรีทั้ง 2 แห่ง ผู้วิจัยได้พบลักษณะและรูปเคารพของศาลเจ้าพ่อพระเพลิง ดังนี้

#### 3.1.1 ลักษณะและการตกแต่งภายในศาลเจ้าพ่อพระเพลิง

##### 1) ศาลเจ้าพ่อพระเพลิงย่านบุคคโล

ศาลเจ้าพ่อพระเพลิงย่านบุคคโล ดังภาพที่ 1 ตั้งอยู่ เลขที่ 328 ถนนเจริญนคร แขวงสำเหร่ เขตธนบุรี กรุงเทพมหานคร ดังภาพที่ 2 เจ้าพ่อพระเพลิงที่ประดิษฐานอยู่ที่ย่านบุคคโลมีประวัติที่ยาวนานมากกว่า 90 ปี เจ้าพ่อพระเพลิงถือเป็นเทพเจ้าที่ชาวบ้านต่างเคารพบูชาและเป็นเทพเจ้าที่ได้อัธยาศัยมาจากสาธารณรัฐประชาชนจีน ที่หมู่บ้านจางหลิน อำเภอเฉิงไห่ มณฑลกว่างตุง (中国广东省澄海区樟林村) ดังนั้น ชาวบ้านจึงได้สร้างศาลเจ้าพ่อพระเพลิงบริเวณใต้สะพานกรุงเทพอยู่ริมแม่น้ำเจ้าพระยา การสร้างศาลเจ้าโดยให้อยู่ริมแม่น้ำนั้นจะสะท้อนให้เห็นถึงความเชื่อของชาวจีนโบราณที่ภาษาจีนคำกล่าวว่า “水火不容” (สุยห่อปู้หรง) ความหมายคือ น้ำกับไฟ 2 อย่างนี้เข้ากันไม่ได้ แม้น้ำกับไฟเข้ากันไม่ได้แต่ทั้ง 2 อย่างนี้ก็สามารถเติมเต็มซึ่งกันและกันได้ เพราะฉะนั้นชาวบ้านที่อาศัยอยู่ในย่านบุคคโลจึงได้เลือกที่ตั้งของศาลเจ้าพ่อพระเพลิงให้อยู่ตรงใต้สะพานกรุงเทพริมแม่น้ำเจ้าพระยา

ภาพที่ 1 ศาลเจ้าพ่อพระเพลิงย่านบुकคโโล



ที่มา: LIAO CAICHUN (อรนรินทร์) ถ่ายเมื่อวันที่ 9 กันยายน 2564

ภาพที่ 2 แผนที่สำหรับศาลเจ้าพ่อพระเพลิงย่านบुकคโโล



ที่มา: LIAO CAICHUN (อรนรินทร์) จัดทำเมื่อวันที่ 9 มีนาคม 2565

ตั้งที่ คุณวา ลูกศิษย์ของเจ้าพ่อพระเพลิงย่านบुकคโโล กล่าวว่า

“ทุกคนทราบว่าน้ำมันสามารถดับไฟได้ น้ำกับไฟ 2 อย่างนี้มันก็ต้องมาอยู่ด้วยกัน ตรงไหนที่มีไฟก็ต้องมีน้ำ เช่นว่าเมื่อไหร่มีไฟไหม้ขึ้นมา เราก็ต้องดับด้วยน้ำ นี่คือน้ำดับไฟได้ แต่ไฟก็สามารถเอาชนะน้ำได้ด้วยนะ เช่น เราเอาน้ำไปต้ม ไว้นาน ๆ หลังจากนั้นน้ำมันก็จะหายไป หม้อแห้ง นี่ก็คือไฟ สามารถเอาชนะน้ำได้ เราจึงพูดกันว่า น้ำและไฟสามารถเสริมซึ่งกันและกัน เจ้าพ่อพระเพลิงท่านเป็นเทพเจ้าแห่งไฟ เป็นเทพที่ดูแลการไฟ ดังนั้นชาวบ้านของเราจึงตัดสินใจเลือกสร้างศาลเจ้าพ่อพระเพลิงมาอยู่ตรงริมแม่น้ำนี้”

(คุณวา, สัมภาษณ์, 10 ตุลาคม 2564)

จึงสรุปได้ว่า ศาลเจ้าพ่อพระเพลิงย่านบुकคิโลถือเป็นที่ประดิษฐานของเจ้าพ่อพระเพลิง ตามความเชื่อของชาวจีนแต่จีวมณฑลกวางตุ้ง ซึ่งศาลเจ้าพ่อพระเพลิงย่านบुकคิโลเป็นศาลเจ้าพ่อพระเพลิงแห่งแรกที่สร้างขึ้นในประเทศไทย ศาลเจ้าแห่งนี้มีความเก่าและมีประวัติศาสตร์ยาวนาน ภายในของศาลเจ้ามีการตกแต่งด้วยสีล้นสวยงามและมีภาพจิตรกรรมจีนจำนวนมาก ศาลเจ้าแห่งนี้ได้สะท้อนให้เห็นถึงสถาปัตยกรรมแบบจีนโบราณที่สร้างขึ้นตามคติความเชื่อ และยังมี ความพิเศษในการจัดวางผังของศาลเจ้าตามรูปตัวอักษรจีน “工” อ่านว่า (กง) ที่ปรากฏอยู่ในงานสถาปัตยกรรมจีนแต่จีว ส่วนหลังคาของศาลเจ้านั้นจะมีการทาสีด้วยสีล้นสดใส ซึ่งใช้สีแดงเป็นหลัก เพราะเป็นสีที่มงคลตามความเชื่อของชาวจีน ส่วนการตกแต่งบนหลังคาจะประดับด้วยสัตว์มงคลต่าง ๆ เช่น มังกร กิเลน หงส์ เป็ดแมนดาริน และยังมีดอกไม้มงคลด้วยคือดอกโบตั๋นและดอกเหมย ดังภาพที่ 3 ที่นำมาประดับกับมังกรบนบริเวณตรงกลางหลังพอดี้ เป็นมังกรคู่ 2 ตัวที่หันหน้าเข้าหากัน ตรงกลางเป็นลูกไข่มุก และมีกิเลนคู่ 2 ตัวประดับอยู่ด้วย ทั้งด้านซ้ายและด้านขวาของมังกร และยังมี การตกแต่งด้วยหงส์ 2 ตัวที่หันหน้าเข้าหากัน ยืนอยู่ตรงต้นโบตั๋นใต้มังกร และยังสามารถตกแต่งด้วยเป็ดแมนดาริน 4 ตัว ตั้งอยู่ด้านซ้าย 2 ตัว ด้านขวา 2 ตัว ยืนอยู่ตรงต้นเหมย และอยู่ใต้กิเลนซึ่งการจัด ตกแต่งหลังคาด้วยสัตว์มงคลเช่นนี้ได้ตกแต่งตามความเชื่อของคนจีนโบราณที่มีความเชื่อว่า มังกรและ กิเลนสามารถขจัดภูติผีปีศาจและภัยต่าง ๆ และการตกแต่งอื่น ๆ ก็จะมี ความหมายที่ดี มีความเป็นสิริมงคลทั้งสิ้น

ภาพที่ 3 หลังคาของศาลเจ้าพ่อพระเพลิงย่านบुकคิโล



ที่มา: LIAO CAICHUN (อรนรินทร์) ถ่ายเมื่อวันที่ 1 กุมภาพันธ์ 2565

ศาลเจ้าแห่งนี้มีประตู 2 ประตูโดยอยู่ทางด้านซ้ายและด้านขวา ด้านขวาจะเป็นทางเข้า และด้านซ้ายจะเป็นทางออก ในบานประตูยังมีรูปเทพเจ้าตกแต่งอยู่ด้วย ซึ่งประตูด้านขวาเป็นเทพเจ้าฉินฉุน (秦琼) และด้านซ้ายคือเทพเจ้ายุยฉือกง (尉迟恭) เทพเจ้าทั้ง 2 องค์นี้จะคอยปกป้องดูแลศาลเจ้าแห่งนี้ และยังมีป้ายชื่อภาษาจีนของศาลเจ้าเขียนว่า “炎光大帝庙” (มีความหมายว่า ศาลเจ้าพ่อพระเพลิง) ติดอยู่บริเวณตรงกลางทางเข้าของศาลเจ้า และยังมีป้าย

แนะนำข้อมูลของศาลเจ้า รวมถึงแนะนำประวัติของศาลเจ้า รายชื่อผู้บริจาคเงินเพื่อสร้างศาลเจ้าด้วย ส่วนป้ายชื่อภาษาไทยคำว่า “ศาลเจ้าพ่อพระเพลิง” จะติดอยู่บนประตูทางเข้าด้านซ้าย ดังภาพที่ 4 ตั้งอยู่ด้านหน้าของศาลเจ้าพ่อพระเพลิงย่านบুদ্ধโคโล

ภาพที่ 4 ด้านหน้าของศาลเจ้าพ่อพระเพลิงย่านบুদ্ধโคโล



ที่มา: LIAO CAICHUN (อรนรินทร์) ถ่ายเมื่อวันที่ 1 กุมภาพันธ์ 2565

ภายในศาลเจ้าเป็นโครงสร้างด้วยไม้ เรียกว่า “ซาเหลียง” (插梁) คือเป็นการสร้างแบบเสียบซี่ระหว่างเสา ซึ่งภายในศาลเจ้าพ่อพระเพลิงย่านบুদ্ধโคโลจะมีเสา 2 ต้น ตกแต่งด้วยมังกร 1 ตัว กำลังทำท่าปืนเสายู่ ซึ่งเป็นมังกรคู่ 2 ตัว ที่หันหน้าเข้าหาเจ้าพ่อพระเพลิง ดังภาพที่ 5 โดยการตกแต่งเสาในศาลเจ้าจะทาด้วยสีแดง และมีการเขียนคำสรรเสริญเจ้าพ่อพระเพลิง ตัวอักษรภาษาจีน ทาด้วยสีทองสวยงาม

ภาพที่ 5 เสาภายในศาลเจ้าพ่อพระเพลิงย่านบুদ্ধโคโล

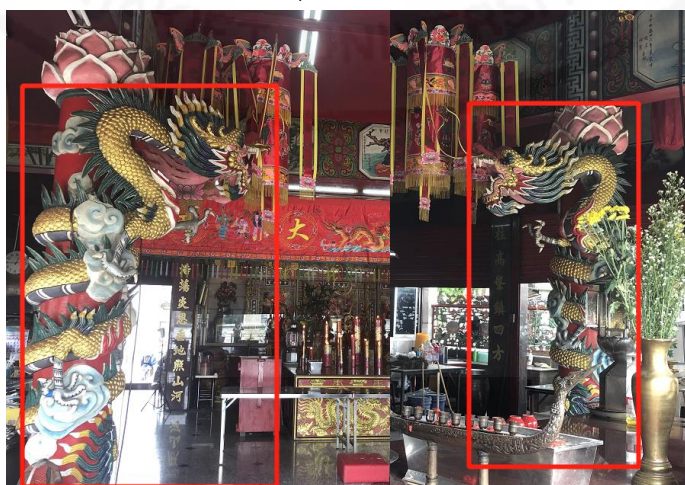

ที่มา: LIAO CAICHUN (อรนรินทร์) ถ่ายเมื่อวันที่ 9 กันยายน 2564

โครงสร้างของศาลเจ้าพ่อพระเพลิงแห่งนี้จะมีการนำคอนกรีตมารับกับหลังคาที่ได้ถูกออกแบบให้มีลักษณะคล้ายคลึงกับโครงสร้างไม้ และโดยรอบยังมีภาพจิตรกรรมฝาผนังที่มีลวดลายตามตำนานของชาวจีนโบราณที่เป็นสัญลักษณ์ที่แสดงออกถึงคติความเชื่อดั้งเดิมของชาวจีน เช่น โป๊ยเซียน (八仙) หงเหลาหม่ง (红楼梦) เป็นนวนิยายจีนของชาวโบราณ และยังเป็นหนึ่งในสี่ของนวนิยายจีนคลาสสิกที่มีผู้ยิ่งใหญ่ชื่อว่า ตันเตาฟูฮุย (单刀赴会) หมายถึง นำมิดไปงานเลี้ยงคนเดียว โดยทั่วไปหมายถึงบุคคลที่เสี่ยงในการนัดหมาย ปัจจุบันมีความหมายถึงการยกย่องปัญญาและความกล้าหาญของผู้คน ซึ่งเป็นตำนานที่เกี่ยวข้องกับเทพเจ้ากวนอู ดังภาพที่ 6 เป็นจิตรกรรมตำนานที่เกี่ยวข้องกับกวนอู

ภาพที่ 6 จิตรกรรมฝาผนังลวดลายแบบจีนภายในศาลเจ้า



ที่มา: LIAO CAICHUN (อรนรินทร์) ถ่ายเมื่อวันที่ 1 กุมภาพันธ์ 2565

ภายในศาลเจ้าพ่อพระเพลิงย่านบुकโคลจะเป็นห้องใหญ่ 1 ห้องเท่านั้น โดยมีรูปเคารพของเจ้าพ่อพระเพลิงและเทพเจ้าอีก 2 องค์ ประดิษฐานอยู่ในตู้กระจกใส ด้านหลังของเทพเจ้าทั้ง 3 องค์นี้ได้ตกแต่งด้วยภาพวาดมังกรเล่นไฟที่แสดงถึงเทพเจ้าแห่งไฟ ส่วนด้านซ้ายและด้านขวาของรูปเคารพจะตกแต่งด้วยดอกบัวสีชมพู ดังภาพที่ 7 ภาพที่ 8 และภาพที่ 9 ซึ่งแสดงถึงความเป็นสิริมงคลและความเจริญรุ่งเรือง ส่วนบริเวณกึ่งกลางจะเป็นแท่นบูชาเจ้าพ่อพระเพลิง บริเวณด้านซ้ายเป็นที่ประดิษฐานของเทพเจ้ากิดลั๊กฉีเจียงกุง (吉力将军) ด้านขวาจะประดิษฐานเทพเจ้าซำกวงเจียงกุง (三光将军) ซึ่งเทพเจ้าทั้ง 2 องค์นี้ คือเทพเจ้าบริวารของเจ้าพ่อพระเพลิง



ภาพที่ 7 รูปเคารพเจ้าพ่อพระเพลิงในศาลเจ้าพ่อพระเพลิงย่านบুদ্ধโล



ที่มา: LIAO CAICHUN (อรนรินทร์) ถ่ายเมื่อวันที่ 9 กันยายน 2564

ภาพที่ 8 รูปเคารพเทพเจ้ากิตลัทธิเจียงกุงในศาลเจ้าพ่อพระเพลิงย่านบুদ্ধโล



ที่มา: LIAO CAICHUN (อรนรินทร์) ถ่ายเมื่อวันที่ 9 กันยายน 2564

ภาพที่ 9 รูปเคารพเทพเจ้าซำกวงเจียงกุงในศาลเจ้าพ่อพระเพลิงย่านบুদ্ধโล



ที่มา: LIAO CAICHUN (อรนรินทร์) ถ่ายเมื่อวันที่ 9 กันยายน 2564

## 2) ศาลเจ้าพ่อพระเพลิงย่านตลาดพลู

ศาลเจ้าพ่อพระเพลิงย่านตลาดพลู ดังภาพที่ 10 ได้สร้างขึ้นตั้งแต่ พ.ศ. 2534 ปัจจุบันมีอายุ 31 ปี ตั้งอยู่ เลขที่ 117 ซอยเทอดไท 20 แขวงตลาดพลู เขตธนบุรี จังหวัดกรุงเทพมหานคร ดังภาพที่ 11 เจ้าพ่อพระเพลิงในศาลเจ้าย่านตลาดพลูแห่งนี้ จากการที่ผู้วิจัยได้ลงพื้นที่พบข้อมูลว่าศาลเจ้าพ่อพระเพลิงองค์นี้ ได้อัญเชิญมาจากศาลเจ้าพ่อพระเพลิงย่านบุคคโล เนื่องจากเจ้าพ่อพระเพลิงได้มีความศักดิ์สิทธิ์ อีกทั้งยังมีผู้ศรัทธาจำนวนมากจึงทำให้มีผู้คนต่างนับถือบูชาเป็นอย่างมาก ทำให้ศาลเจ้าพ่อพระเพลิงย่านบุคคโลได้เริ่มมีชื่อเสียงมากขึ้น อีกทั้งย่านตลาดพลูก็เป็นย่านชุมชนที่มีชาวจีนแต่จิวอาศัยอยู่เป็นจำนวนมาก และมีความเชื่อว่า เจ้าพ่อพระเพลิงสามารถประทานพรให้กับผู้ศรัทธาได้เป็นอย่างดี จึงทำให้ชาวบ้านย่านตลาดพลูได้อัญเชิญเจ้าพ่อพระเพลิงมาจากย่านบุคคโลแล้วชาวบ้านได้ร่วมกันสร้างศาลเจ้าใหม่ขึ้นมาในชุมชนของตนเอง เพื่อให้เจ้าพ่อพระเพลิงได้ช่วยปกป้องคุ้มครองชาวบ้านที่อาศัยอยู่ในย่านนี้ ดังนั้นศาลเจ้าแห่งนี้จึงมีลักษณะที่คล้ายคลึงกับศาลเจ้าพ่อพระเพลิงย่านบุคคโล

ภาพที่ 10 ศาลเจ้าพ่อพระเพลิงย่านตลาดพลู



ที่มา: LIAO CAICHUN (อรนรินทร์) ถ่ายเมื่อวันที่ 11 กันยายน 2564

ภาพที่ 11 แผนที่สำหรับศาลเจ้าพ่อพระเพลิงย่านตลาดพลู

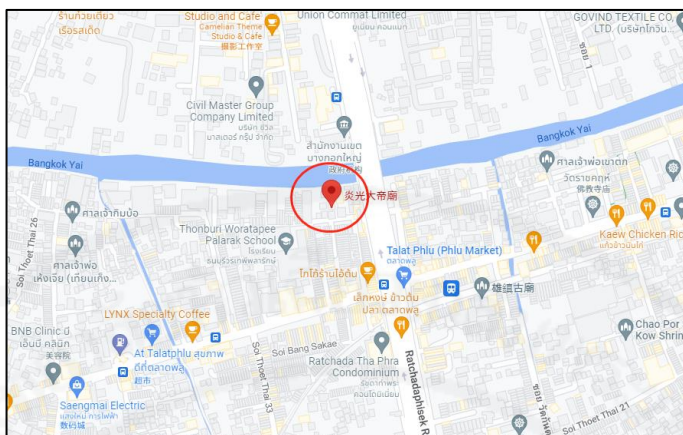

ที่มา: LIAO CAICHUN (อรนรินทร์) จัดทำเมื่อวันที่ 9 มีนาคม 2565

ศาลเจ้าพ่อพระเพลิงย่านตลาดพลูแห่งนี้เป็นศาลเจ้าที่ตั้งอยู่ริมน้ำเช่นกัน โดยตั้งอยู่ริมคลองบางกอกใหญ่ โดยการสร้างศาลเจ้าแห่งนี้ให้ตั้งอยู่ริมแม่น้ำเนื่องจากเพื่อความสะดวกในการเดินทาง ทั้งยังสะท้อนถึงความเชื่อของชาวจีนด้วยเช่นกัน อีกทั้งชาวจีนบริเวณนี้มีความเชื่อว่าในน้ำมีผีน้ำ ดังนั้นชาวบ้านจึงได้สร้างศาลเจ้าขึ้นที่นี่เพื่อที่จะให้เทพเจ้าช่วยปกป้องคุ้มครองชาวบ้านที่อาศัยอยู่ริมแม่น้ำ ทำให้ภูตผีปีศาจไม่กล้าเข้ามาใกล้

ดังที่ นายฮุย ลูกศิษย์ของคณะมังกรทองศาลเจ้าพ่อพระเพลิง กล่าวว่า

“คนที่อาศัยอยู่บริเวณนี้เป็นคนจีนเลย สมัยก่อนเราเชื่อว่าในแม่น้ำส่วนมากจะมีผีน้ำ ชอบเอาวิญญาณของคนที่มาใกล้แม่น้ำ เช่น เด็กก็ที่มาเล่นน้ำ คนที่มาซักผ้า คนที่เดินทางผ่านแม่น้ำ เป็นต้น หรือคนที่อาศัยอยู่บริเวณแม่น้ำ เอาวิญญาณของเด็กไป เด็กก็จะร้องไห้แบบไม่หยุด หลังจากการสร้างศาลเจ้านี้ขึ้นมา ก็ไม่มีเหตุการณ์อย่างงี้เลย ทุกคนก็พูดกันว่า เจ้าพ่อพระเพลิงเป็นเทพเจ้าที่ศักดิ์สิทธิ์ ท่านมีความสามารถแล้วปกป้องคุ้มครองชาวบ้านที่นี่ได้ ภูตผีปีศาจไม่กล้าใกล้ ภายในของศาลเจ้านี้ก็จะบูชาเทพเจ้าเจ้าพ่อพระเพลิงเป็นหลัก”

(นายฮุย, สัมภาษณ์, 16 สิงหาคม 2564)

ศาลเจ้าพ่อพระเพลิงย่านตลาดพลูได้สร้างจากสถาปัตยกรรมแบบจีน และยังมีความพิเศษจากการจัดวางผังศาลเจ้าตามรูปตัวอักษรจีน “工” (กง) เช่นเดียวกับศาลเจ้าพ่อพระเพลิงย่านบुकคโลที่มีในงานสถาปัตยกรรมแบบจีนแต่จิว ดังภาพที่ 12 โครงสร้างของศาลเจ้าพ่อพระเพลิงจะมีคอนกรีตรับกับหลังคาที่ออกแบบให้มีลักษณะคล้ายคลึงกับโครงสร้างไม้ การตกแต่งโดยรอบมี

ตกแต่งด้วยจิตรกรรมฝาผนังที่มีลวดลายแบบจีน ตลอดจนตำนานและสัญลักษณ์ที่แสดงออกถึงความคิดของชาวจีนดั้งเดิม ดังภาพที่ 13 ศาลเจ้าแห่งนี้ได้มีการตกแต่งโดยใช้สีแดงและสีทองเป็นหลัก ซึ่งตามคติความเชื่อของชาวจีนเชื่อว่า สีแดงเป็นสีสิริมงคล เป็นสีทำให้คนโชคดี ซึ่งการสร้างศาลเจ้าแห่งนี้ได้แสดงให้เห็นถึงลักษณะจีนโบราณเป็นอย่างมากเช่นกัน

ภาพที่ 12 ผังศาลเจ้าแบบตัวอักษรจีน “工” (กง)

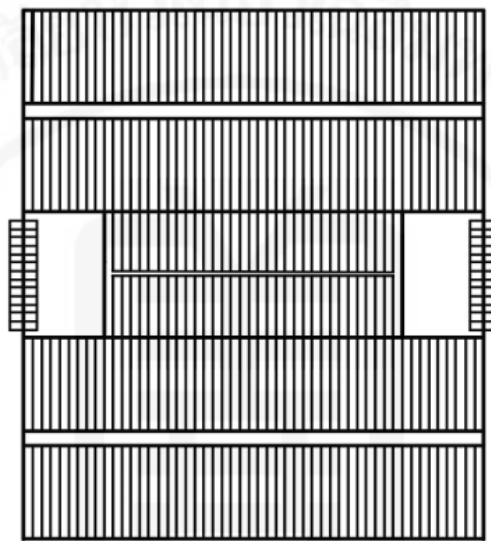

ที่มา: LIAO CAICHUN (อรนรินทร์) ทำเมื่อวันที่ 20 มกราคม 2565

ภาพที่ 13 การตกแต่งของศาลเจ้าพ่อพระเพลิงย่านตลาดพลู

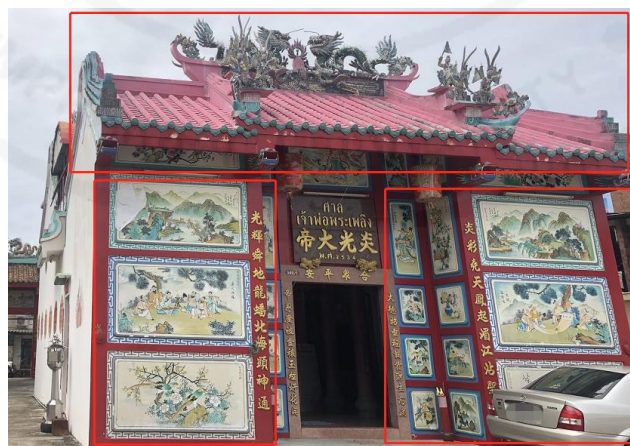

ที่มา: LIAO CAICHUN (อรนรินทร์) ถ่ายเมื่อวันที่ 11 กันยายน 2564

ภายในของศาลเจ้าพ่อพระเพลิงย่านตลาดพลูยังมีงานศิลปะที่มีความสวยงาม โดยด้านข้างยังมีประติมากรรมรูปมังกรสีเขียวที่อยู่บริเวณเหนือประตู ส่วนอีกด้านเป็นประติมากรรม

รูปเสือ 2 ตัวในป่าที่มีขนาดใหญ่และเล็ก ดังภาพที่ 14 และภาพที่ 15 ตามความเชื่อของชาวจีน มังกรกับเสือจะทำหน้าที่คอยปัดเป่าสิ่งชั่วร้าย และคอยเฝ้าดูแลศาลเจ้า ซึ่งสัญลักษณ์ที่ปรากฏภายในศาลเจ้าจีนแห่งนี้ล้วนสะท้อนให้เห็นถึงคติความเชื่อที่ถ่ายทอดผ่านงานสถาปัตยกรรมจีนแบบแต่จิ๋วได้อย่างชัดเจน

**ภาพที่ 14** ประติมากรรมรูปมังกรภายในของศาลเจ้าพ่อพระเพลิงย่านตลาดพลู



**ที่มา:** LIAO CAICHUN (อรนรินทร์) ถ่ายเมื่อวันที่ 11 กันยายน 2564

**ภาพที่ 15** ประติมากรรมรูปเสือภายในของศาลเจ้าพ่อพระเพลิงย่านตลาดพลู



**ที่มา:** LIAO CAICHUN (อรนรินทร์) ถ่ายเมื่อวันที่ 11 กันยายน 2564

บริเวณส่วนของหลังคาศาลเจ้าจะมีการสร้างเป็นหลังคาที่ซ้อนกัน 2 ชั้น ด้านบนเป็นหน้าบานทรงสามเหลี่ยม และด้านล่างเป็นหน้าบานย่อยแบบห้าเหลี่ยมที่ตกแต่งด้วยมังกร 2 ตัวที่หันหน้าหากัน บริเวณตรงกลางยังมีรูปเพลิงหรือไฟที่แสดงถึงสัญลักษณ์ของเจ้าพ่อพระเพลิง

จากลักษณะและการตกแต่งภายในศาลเจ้าพ่อพระเพลิงย่านบุคคโลและศาลเจ้าพ่อพระเพลิงย่านตลาดพลูจึงสรุปได้ว่า ศาลเจ้าทั้งสองแห่งนี้มีลักษณะที่เหมือนกัน คือ สร้างด้วยรูปแบบ

จีนโบราณที่ประดับด้วยประติมากรรมที่สวยงามหลายรูปภาพ ตามความเชื่อของชาวจีนแต่จิว ซึ่งจะใช้สีแดงเป็นหลักในการตกแต่งศาลเจ้า สีแดงในสังคมชาวจีนถือว่ามีความเป็นสิริมงคล แสดงให้เห็นถึงความเบิกบาน ความกระตือรือร้น ทำให้ผู้คนโชคดี อีกทั้งศาลเจ้าทั้ง 2 แห่งนี้ได้นิยมใช้สัตว์มงคลอย่างมังกร ตกแต่งทั้งภายนอกและภายในศาลเจ้าซึ่งมีความหมายเป็นสิริมงคลและความเจริญรุ่งเรือง เช่นหลังคาของศาลเจ้าตั้งเป็นรูป “มังกรคู่ชิงไข่มุก” หรือ “ชวงหลงเฉิงจู”(双龙戏珠) และภายในศาลเจ้ายังมีรูปปั้นมังกร ซึ่งทั้งหมดนี้ถือเป็นคติความเชื่อของชาวจีนในอดีตที่ได้ถ่ายทอดให้คนรุ่นหลังได้เรียนรู้เป็นอย่างดี

### 3.1.2 รูปเคารพของเจ้าพ่อพระเพลิงและเทพเจ้าอื่น ๆ

ศาลเจ้าพ่อพระเพลิงย่านบุคคโลและศาลเจ้าพ่อพระเพลิงย่านตลาดพลูทั้ง 2 แห่งนี้มีเทพเจ้าองค์หลักเป็นเจ้าพ่อพระเพลิงเหมือนกัน แต่ศาลเจ้าพ่อพระเพลิงย่านบุคคโลจะประดิษฐานเจ้าพ่อพระเพลิงที่มีใบหน้าสีแดง ส่วนศาลเจ้าพ่อพระเพลิงย่านตลาดพลูจะประดิษฐานเจ้าพ่อพระเพลิงที่มีใบหน้าสีเขียว และภายในศาลเจ้าทั้ง 2 แห่งยังมีรูปเคารพของเทพเจ้าองค์อื่น ๆ ประดิษฐานอยู่ด้วย เช่น ศาลเจ้าพ่อพระเพลิงย่านตลาดพลูก็จะมีรูปเคารพของเจ้าแม่กวนอิมและเทพเจ้าไฉ่ซิงเอี้ย เป็นต้น จากการลงพื้นที่ผู้วิจัยได้พบรูปเคารพของเจ้าพ่อพระเพลิงและเทพเจ้าอื่น ๆ ดังนี้

#### 1) รูปเคารพภายในศาลเจ้าพ่อพระเพลิงย่านบุคคโล

ภายในศาลเจ้าพ่อพระเพลิงย่านบุคคโลได้มีรูปเคารพของเจ้าพ่อพระเพลิงเป็นเทพเจ้าองค์หลัก และยังมีเทพเจ้าองค์อื่น ๆ ด้วย คือ เทพเจ้ากิลักกัณเจียงกง (吉力将军) และเทพเจ้าซำกวงเจียงกง (三光将军) ซึ่งเทพเจ้าทั้ง 2 องค์นี้ ได้เป็นบริวารของเจ้าพ่อพระเพลิงและรูปเคารพเทพเจ้าทั้ง 3 องค์นี้จะมีขนาดที่เท่ากัน

ศาลเจ้าพ่อพระเพลิงย่านบุคคโลได้ประดิษฐานเจ้าพ่อพระเพลิงที่มีใบหน้าสีแดง ดังภาพที่ 16 โดยรูปเคารพองค์นี้มีลักษณะทำยื่น มีดวงตาสามดวง มีเครยาวสีแดง แต่งกายด้วยชุดนักรบ ในมือถือดาบ รูปเคารพนี้ทำด้วยเซรามิกส์ ใบหน้าเป็นสีแดง ส่วนของมือก็เป็นสีแดงเช่นกัน และสวมรองเท้าสีดำ ส่วนบริเวณร่างกายจะเป็นสีทอง และชุดนักรบตกแต่งด้วยสีทอง ภายในศาลเจ้าพ่อพระเพลิงย่านบุคคโลมีรูปเคารพของเทพเจ้าองค์หลักคือ เจ้าพ่อพระเพลิงอยู่เพียงแค่องค์เดียวที่ตั้งไว้สำหรับให้ผู้คนที่มาสักการะที่ศาลเจ้าได้กราบไหว้บูชาและยังเป็นองค์ที่นำมาแห่ในงานแห่เจ้าพ่อด้วยเช่นกัน ซึ่งชาวบ้านและผู้ศรัทธาต่างเชื่อกันว่าเมื่อได้สักการะบูชาแล้ว ท่านจะช่วยคุ้มครองป้องกันเหตุเพลิงไหม้ที่อาจเกิดขึ้น เพราะส่วนใหญ่บ้านเรือนบริเวณนี้สร้างขึ้นด้วยไม้ จึงทำให้เกิดเหตุการณ์ไฟไหม้ขึ้นบ่อย แต่เมื่อมีเจ้าพ่อพระเพลิงมาประดิษฐานในพื้นที่แห่งนี้ ท่านก็ช่วยป้องกันอัคคีภัยต่าง ๆ ดังนั้น จึงทำให้บริเวณนี้ไม่ค่อยมีเหตุการณ์ไฟไหม้บ้านเรือนเกิดขึ้น นอกจากนี้ ชาวบ้านและผู้ศรัทธาต่างได้มาขอพรเรื่องอื่น ๆ ด้วย เช่น ขอให้คนรอบข้างหรือครอบครัวมีความสุข ความเจริญ มีความก้าวหน้าด้านการทำงาน เป็นต้น

ภาพที่ 16 รูปเคารพเจ้าพ่อพระเพลิงย่านบুদ্ধโคโล



ที่มา: LIAO CAICHUN (อรนรินทร์) ถ่ายเมื่อวันที่ 11 กันยายน 2564

ส่วนรูปเคารพของเทพเจ้าอีก 2 องค์คือ เทพเจ้ากิตลัทธิเจียงกุง (吉力将军) และ เทพเจ้าซำกวงเจียงกุง (三光将军) เทพเจ้าทั้ง 2 องค์นี้จะเป็นเทพเจ้าบริวารของเจ้าพ่อพระเพลิง โดยรูปเคารพของเทพเจ้ากิตลัทธิเจียงกุงจะตั้งอยู่ด้านซ้ายของรูปเคารพเจ้าพ่อพระเพลิง รูปเคารพ เทพเจ้าซำกวงเจียงกุงจะตั้งอยู่ด้านขวาของรูปเคารพเจ้าพ่อพระเพลิง ดังภาพที่ 17 เทพเจ้ากิตลัทธิเจียงกุงด้านซ้าย ท่านจะมีใบหน้าสีดำ รูปเคารพองค์นี้ทำทำยืน มีเครยาวสีดำ แต่งกายด้วยชุดนักรบ ในมือถือดาบ รูปเคารพนี้ทำจากเซรามิกส์ ใบหน้าและมือเป็นสีดำ สวมรองเท้าสีดำด้วยเช่นกัน ส่วนร่างกายจะมีสีทอง นั่นก็คือชุดนักรบทำด้วยทอง ส่วนเทพเจ้าซำกวงเจียงกุงอยู่ด้านขวา ท่านจะมี ใบหน้าสีชมพู รูปเคารพองค์นี้จะมีลักษณะยืนแต่งกายด้วยชุดนักรบ ในมือถือดาบ รูปเคารพนี้ก็ทำ จากเซรามิกส์เช่นกัน มีใบหน้าและมือสีชมพู สวมรองเท้าสีดำ ร่างกายจะเป็นสีทองซึ่งก็คือชุดนักรบที่ ทำด้วยทอง เทพเจ้ากิตลัทธิเจียงกุงและเทพเจ้าซำกวงเจียงกุงเป็นเทพเจ้าที่ชาวบ้านได้อัญเชิญในงาน แห่งเจ้าพ่อด้วย เพราะเทพเจ้าทั้ง 2 องค์นี้เป็นเทพเจ้าบริวารของเจ้าพ่อพระเพลิง ดังนั้นชาวบ้านจึงเชื่อ กันว่า เมื่อได้สักการะบูชาเทพเจ้า 2 องค์นี้แล้วก็จะสามารถได้รับพรด้วยเช่นกัน

ภาพที่ 17 รูปเคารพภายในศาลเจ้าพ่อพระเพลิงย่านบুদ্ধโคโลและตำแหน่งของรูปเคารพ



ที่มา: LIAO CAICHUN (อรนรินทร์) ถ่ายเมื่อวันที่ 4 ธันวาคม 2564

## 2) รูปเคารพของศาลเจ้าพ่อพระเพลิงย่านตลาดพลู

ภายในศาลเจ้าพ่อพระเพลิงย่านตลาดพลูนอกจากมีรูปเคารพของเจ้าพ่อพระเพลิงที่เป็นเทพเจ้าองค์หลักแล้วยังมีเทพเจ้าองค์อื่นด้วยคือ องค์เจ้าแม่กวนอิม (观音菩萨) และเทพเจ้าไฉ่ซิงเอี้ยะ (财神) ที่ประดิษฐานอยู่ภายในศาลเจ้าพ่อพระเพลิงแห่งนี้ ซึ่งชาวบ้านมีความเชื่อว่าเจ้าแม่กวนอิมเป็นพระโพธิสัตว์ที่มีความเมตตาต่อมวลมนุษย์ ส่วนเทพเจ้าไฉ่ซิงเอี้ยะเป็นเทพเจ้าของชาวจีนที่ให้พรด้านโชคลาภเงินทอง

รูปเคารพเจ้าพ่อพระเพลิงที่ประดิษฐานอยู่ภายในศาลเจ้าย่านตลาดพลูนี้ได้ัญเชิญมาจากศาลเจ้าพ่อพระเพลิงย่านบุคคโล เนื่องจากเจ้าพ่อพระเพลิงได้ประทานพรให้แก่ผู้ศรัทธาจึงทำให้มีผู้คนเกิดความเชื่อและได้บูชาเจ้าพ่อพระเพลิงเป็นจำนวนมาก ด้วยการมีชื่อเสียงด้านความปลอดภัยและป้องกันอัคคีภัย จึงทำให้คนไทยเชื้อสายจีนย่านตลาดพลูซึ่งเป็นชุมชนที่มีคนจีนแต่จิ๋วอาศัยอยู่เป็นจำนวนมากเชื่อในความศักดิ์สิทธิ์ของเจ้าพ่อพระเพลิง จึงทำให้ชาวบ้านย่านตลาดพลูได้ัญเชิญเจ้าพ่อพระเพลิงมาจากย่านบุคคโล และสร้างศาลเจ้าใหม่ขึ้นเพื่อเป็นที่ประดิษฐานของเจ้าพ่อพระเพลิงในชุมชนตลาดพลู ทั้งนี้ชาวบ้านต่างเชื่อกันว่าเทพเจ้าองค์นี้จะช่วยปกป้องคุ้มครองชาวบ้านในย่านตลาดพลูให้รอดพ้นจากภัยอันตรายทั้งปวง แต่จากการลงพื้นที่ผู้วิจัยได้พบว่า รูปเคารพของเจ้าพ่อพระเพลิงที่ประดิษฐานอยู่ในศาลเจ้าพ่อพระเพลิงย่านตลาดพลูมีลักษณะที่แตกต่างกันตรงใบหน้าของรูปเคารพของเทพเจ้าที่มีใบหน้าสีเขียว เพื่อให้เห็นถึงความแตกต่างจาก 2 ศาลเจ้าแต่องค์ประกอบของรูปเคารพจะเหมือนกันกับรูปเคารพที่ศาลเจ้าย่านบุคคโล

ศาลเจ้าพ่อพระเพลิงย่านตลาดพลูได้ประดิษฐานเจ้าพ่อพระเพลิงที่มีใบหน้าสีเขียว ดังภาพที่ 18 ซึ่งเป็นรูปเคารพที่ประดิษฐานอยู่ตรงกลาง โดยรูปเคารพจะมีลักษณะเป็นท่อนั่งที่ต่างกับท่ายืนของศาลเจ้าย่านบุคคโล ท่อนมีดวงตาสามดวงเหมือนกับองค์เจ้าพ่อพระเพลิงที่ย่านบุคคโล มีเคราสีแดง แต่งกายด้วยชุดนักรบ ในมือถือดาบ รูปเคารพนี้ทำด้วยเซรามิกส์ มีใบหน้าสีเขียว และมีมือก็เป็นสีเขียวเช่นกัน ส่วนของร่างกายจะมีสีทอง ชุดนักรบก็บรองเท้าเป็นสีทองด้วย ในศาลเจ้าพ่อพระเพลิงย่านตลาดพลูมีรูปเคารพของเจ้าพ่อพระเพลิงอยู่ 2 ขนาด โดยเป็นองค์ที่มีขนาดใหญ่และองค์ขนาดเล็ก ส่วนองค์ขนาดเล็กได้สร้างพร้อมกับการสร้างศาลเจ้าเก่า ส่วนองค์ขนาดใหญ่ได้สร้างพร้อมกับศาลเจ้าแห่งใหม่เมื่อปี พ.ศ. 2534 เมื่อถึงงานวันแห่งของศาลเจ้าพ่อพระเพลิง ศาลเจ้าที่นี้จะัญเชิญเทพเจ้าที่มีองค์ขนาดเล็กมาแห่ในวันงานด้วย ซึ่งชาวบ้านที่เคารพศรัทธาเชื่อกันว่า เมื่อได้มาสักการะบูชาเจ้าพ่อพระเพลิงแล้วก็สามารถขอพรให้ตนเองหรือคนในครอบครัวมีความสุข มีความก้าวหน้าด้านการงาน เป็นต้น



ภาพที่ 18 รูปเคารพเจ้าพ่อพระเพลิงย่านตลาดพลู



ที่มา: LIAO CAICHUN (อรนรินทร์) ถ่ายเมื่อวันที่ 11 กันยายน 2564

ภายในของศาลเจ้ายังมีรูปเคารพของเจ้าแม่กวนอิมด้วย ดังภาพที่ 19 ซึ่งเจ้าแม่กวนอิมเป็นพระโพธิสัตว์ที่มีเมตตาต่อมวลมนุษยชน ภายในศาลเจ้าพ่อพระเพลิงย่านตลาดพลูมีรูปเคารพของเจ้าแม่กวนอิมอยู่ 2 องค์คือ องค์ที่มีขนาดใหญ่และขนาดเล็ก รูปเคารพองค์ใหญ่ของเจ้าแม่กวนอิมจะมีลักษณะนั่งอยู่ในดอกบัว แต่งกายด้วยชุดเสื้อผ้าโบราณสีทอง ใส่สร้อยคอสีทอง ขวามือถือต้นกวนอิม และซ้ายมือถือขวดเซรามิกสีขาว ใบหน้าและมือของท่านมีสีชมพู ซึ่งได้สร้างพร้อมกับศาลเจ้าแห่งใหม่เมื่อปี พ.ศ. 2534 ส่วนรูปเคารพองค์เล็กได้สร้างพร้อมกับศาลเจ้าเก่าที่สถานีดับเพลิง เพื่อเป็นการช่วยเหลือในด้านการดับไฟ โดยรูปเคารพองค์เล็กจะมีลักษณะท่านั่งอยู่ในดอกบัวทำจากไม้เช่นกัน ทั้งลำตัวขององค์เจ้าแม่กวนอิมจะเป็นสีน้ำตาลแดง รูปเคารพทั้ง 2 ขนาดทำจากเซรามิกส์

ภาพที่ 19 รูปเคารพเจ้าแม่กวนอิมในศาลเจ้าพ่อพระเพลิงย่านตลาดพลู



ที่มา: LIAO CAICHUN (อรนรินทร์) ถ่ายเมื่อวันที่ 11 กันยายน 2564

นอกจากนี้ยังมีรูปเคารพอีก 1 องค์คือ เทพเจ้าไฉ่ซิงเอี้ยะ ดังภาพที่ 20 เทพเจ้าไฉ่ซิงเอี้ยะ เป็นเทพเจ้าที่ประทานพรทางด้านเงินทองและโชคลาภ สำหรับชาวจีน เทพเจ้าไฉ่ซิงเอี้ยะ

ถือเป็นที่เคารพบูชาที่มีความสำคัญอย่างมาก ภายในศาลเจ้ามีรูปเคารพเทพเจ้าไฉ่ซิงเอี้ยะ 2 องค์ ได้แก่ องค์ขนาดใหญ่และองค์ขนาดเล็ก โดยรูปเคารพองค์ขนาดใหญ่มีลักษณะท่อนั่ง แต่งกายด้วยชุดเสื้อผ้าทอง ใส่หมวกทอง ด้านซ้ายมือถือหุ้ยทง ด้านขวามือถือหยวนเป่าทง รูปเคารพนี้ทำจากเซรามิกส์ ใบหน้าและมือมีสีชมพูองค์นี้ได้สร้างพร้อมกับศาลเจ้าแห่งใหม่เมื่อปี พ.ศ. 2534 ส่วนรูปเคารพองค์เล็กได้สร้างขึ้นมาพร้อมกับศาลเจ้าเก่า รูปเคารพองค์เล็กก็มีลักษณะท่อนั่ง ทำจากเซรามิกส์เช่นกัน จะแต่งกายด้วยชุดเสื้อผ้าทอง ใส่หมวกทอง ซ้ายมือถือหุ้ยทง ขวามือถือหยวนเป่าทงเช่นเดียวกับองค์ขนาดใหญ่

**ภาพที่ 20** รูปเคารพเทพเจ้าไฉ่ซิงเอี้ยะในศาลเจ้าพ่อพระเพลิงย่านตลาดพลู



**ที่มา:** LIAO CAICHUN (อรนรินทร์) ถ่ายเมื่อวันที่ 11 กันยายน 2564

จากการลงพื้นที่ผู้วิจัยสรุปได้ว่า รูปเคารพภายในศาลเจ้าพ่อพระเพลิงย่านบุคคลโลและย่านตลาดพลูจะมีลักษณะที่คล้ายกันคือ รูปเคารพของเทพเจ้าทำจากเซรามิกส์ แต่งกายด้วยชุดเสื้อผ้าทองตามลักษณะของเทพเจ้า รูปเคารพหลักของศาลเจ้าเจ้าพ่อพระเพลิงจะจัดวางอยู่ตรงกลางของศาลเจ้า ส่วนเทพเจ้าองค์อื่น ๆ จะจัดวางที่ด้านซ้ายหรือด้านขวาของเทพเจ้าองค์หลัก เพื่อแสดงให้เห็นว่า คนจีนให้ความสำคัญกับการจัดวางลำดับของเทพเจ้า คือองค์หลักจะจัดวางที่ตรงกลาง และจัดวางตามคติความเชื่อที่เกี่ยวข้องกับเทพเจ้าของชาวจีนที่ยังคงมีการสืบทอดอยู่ในสังคมไทยปัจจุบัน

### 3.2 ความเชื่อที่เกี่ยวกับเจ้าพ่อพระเพลิงในศาลเจ้าพ่อพระเพลิงย่านบุคคลโลและย่านตลาดพลู

ความเชื่อ ถือว่าเป็นวัฒนธรรมอย่างหนึ่งของมนุษย์ ไม่ว่าจะเป็นความเชื่อส่วนบุคคลหรือความเชื่อร่วมกันในสังคม มีความเกี่ยวข้องกับการดำเนินชีวิตของมนุษย์ในสังคมโดยเฉพาะความเชื่อในด้านศาสนา ไม่มีถูกผิด แต่เป็นสิ่งที่มนุษย์ยอมรับ โดยเฉพาะในสังคมไทย ทุกคนต่างมีความเชื่อเกี่ยวกับศาสนาหรือเทพเจ้าองค์ต่าง ๆ คนไทยก็มีความเชื่อแบบของไทย แต่คนจีนก็มีความเชื่อเช่นกัน แต่เป็นความเชื่อเกี่ยวกับเทพเจ้าในศาลเจ้า เพราะศาลเจ้าจะมีเทพเจ้าของจีนประดิษฐานอยู่ เช่น เทพเจ้า

กวนอู เทพเจ้าไฉ่ซิงเอี้ยะ เจ้าแม่กวนอิม และรวมถึงเทพเจ้าที่มีนามว่าเจ้าพ่อพระเพลิง เป็นต้น ความเชื่อต่อเทพเจ้าสามารถทำให้ผู้ศรัทธามีกำลังใจในการดำเนินชีวิต ในสังคมไทยมีความเชื่อที่เกี่ยวกับศาลเจ้าพ่อพระเพลิงอยู่ 2 แห่ง ซึ่งยังคงมีการสืบทอดความเชื่อเรื่อยมาจนปัจจุบัน โดยความเชื่อของเจ้าพ่อพระเพลิงสามารถสรุปได้ 5 ประการ คือ ความเชื่อด้านความปลอดภัย ด้านความสำเร็จ ด้านสุขภาพ ด้านครอบครัว และด้านการขอบุตร โดยมีรายละเอียดดังนี้

### 3.2.1 ความเชื่อด้านความปลอดภัย

ความปลอดภัย คือการควบคุมความเสียหายที่อาจเกิดขึ้นต่อชีวิต ทรัพย์สิน และสิ่งแวดล้อมของมนุษย์ ดังนั้นมนุษย์จึงต้องหาที่พึ่งทางใจด้วยความเชื่อ ในสังคมจีนต่างมีความเชื่อเรื่องเทพเจ้าโดยเฉพาะเจ้าพ่อพระเพลิง ที่เชื่อกันว่าท่านสามารถให้พรในด้านความปลอดภัย โดยเฉพาะด้านการป้องกันการเกิดเพลิงไหม้อาคารบ้านเรือนที่อยู่อาศัย ในปัจจุบันด้วยความเจริญทางสังคม เทคโนโลยี จึงทำให้บ้านเรือนเกิดเหตุการณ์เพลิงไหม้น้อยลง จึงทำให้ผู้ศรัทธาต่อเจ้าพ่อพระเพลิงที่มาขอพรให้บ้านเรือนปลอดภัยและเกิดอัคคีภัยก็น้อยลงเช่นกัน แต่ก็ยังมีแนวคิดอีกมุมหนึ่งว่า ในความคิดของคนจีน ไฟ ถือเป็นสิ่งสิริมงคลสามารถปกป้องความปลอดภัยของผู้คนและช่วยทำให้ภูตผีปีศาจไม่กล้ากล้ากราย ดังนั้นจึงมีผู้ศรัทธามาขอพรด้านความปลอดภัยกับเจ้าพ่อพระเพลิงทั้งย่านบुकคโลและย่านตลาดพลู เขตธนบุรี

ดั่งที่ นางอรรรณ แซ่ตั้ง คนไทยเชื้อสายจีน ผู้ดูแลความเรียบร้อยของศาลเจ้าพ่อพระเพลิงย่านตลาดพลู กล่าวว่า

“คุณยายอยู่ที่นี่ตั้งแต่เกิด ประมาณ 70 ปีแล้ว เจ้าพ่อพระเพลิง ท่านองค์นี้แต่ก่อนอยู่ตรงดับเพลิง แล้วหลังจากสร้างขึ้นมาก็จะไม่มีเหตุการณ์ไฟไหม้เกิดขึ้นอีกแล้ว เพราะว่าท่านเขาช่วย หรือไม่จะเป็นอยู่ข้างนอก จะไปถึงสถานี่ก็ไม่มีแล้ว แต่ว่าสุดท้ายแล้วตัวเราด้วย ที่จะต้องคอยระมัดระวังไม่ประมาทเรื่องไฟไฟ”

(นางอรรรณ แซ่ตั้ง, สัมภาษณ์, 11 กันยายน 2564)

จากตัวอย่างการสัมภาษณ์สรุปได้ว่า ผู้คนที่อาศัยอยู่ในย่านตลาดพลูยังคงมีการนับถือเจ้าพ่อพระเพลิงอยู่ในปัจจุบัน และยังมีความเชื่อว่าท่านเป็นเทพเจ้าแห่งไฟ ที่มีความศักดิ์สิทธิ์ เพราะชาวบ้านเชื่อกันว่าท่านจะสามารถช่วยป้องกันอัคคีภัยให้กับชาวบ้านในชุมชนได้ ซึ่งการสร้างศาลเจ้าพ่อพระเพลิงในชุมชนก็เพื่อให้เทพเจ้าได้ช่วยดูแลชาวบ้าน คอยปกป้องรักษาบ้านเรือนต่าง ๆ ในชุมชนมาตั้งแต่อดีตจนถึงปัจจุบัน

ดั่งที่ นางผิงฉ้ยหว่า (彭彩华) คนไทยเชื้อสายจีน อายุ 38 ปี ผู้ที่มาสักการะที่ศาลเจ้าพ่อพระเพลิงย่านบुकคโล กล่าวว่า

“ฉันมาไหว้เจ้าพ่อพระเพลิงไม่บ่อยค่ะ ประมาณปีละ 2 ถึง 3 ครั้ง ฉันกับคนในครอบครัวเชื่อกันว่าเจ้าพ่อพระเพลิงที่นี่เป็นเทพเจ้าที่มีความศักดิ์สิทธิ์ สามารถช่วยชีวิตเราได้ทุกอย่าง ครั้งนี้เพื่อมาขอพรเรื่องความปลอดภัย ช่วงนี้สามีของฉันไปทำงานต่างจังหวัด ฉันรู้สึกไม่สบายใจอยู่เสมอ โดยเฉพาะช่วงโรคระบาดรุนแรงอย่างนี้ ฉันขอให้สามีของฉันเดินทางปลอดภัย”

(นางผิงฉีหว่า, สัมภาษณ์, 10 ตุลาคม 2564)

จากตัวอย่างการสัมภาษณ์ทำให้เห็นว่า ปัจจุบันก็ยังคงมีผู้นับถือเจ้าพ่อพระเพลิงย่านบुकโคล ผู้คนมีความเชื่อว่าท่านเป็นเทพเจ้าที่ศักดิ์สิทธิ์แล้วสามารถให้พรเรื่องปลอดภัยแก่ผู้ศรัทธาได้ และยังสามารถช่วยดูแลความปลอดภัยของสมาชิกในครอบครัว คนรอบข้าง ช่วยดูแลบ้านเรือน และช่วยเรื่องการเดินทางปลอดภัยด้วย จึงทำให้มีผู้ศรัทธาได้เดินทางมาขอพรจากเจ้าพ่อพระเพลิงย่านบुकโคลแห่งนี้

และยังมี นางหวางผิงอัน (王平安) เป็นคนไทยเชื้อสายจีนที่มีอายุ 49 ปี ผู้ที่มาสักการะที่ศาลเจ้าพ่อพระเพลิงย่านบुकโคล กล่าวว่า

“ฉันเกิดที่เมืองจิ้นกวางตุ้ง ถือว่าเป็นคนจีนแท้ ๆ เลยนะ คุณแม่พาเรามาไทยตอนประมาณอายุ 3 ขวบ ตอนนั้นยังจำอะไรไม่ได้เลย เจ้าพ่อพระเพลิงแห่งนี้เก่งมาก ๆ ฉันเองก็นับถือท่านมาประมาณ 20 กว่าปีแล้ว โดยเฉพาะเรื่องความปลอดภัย เวลาฉันจะไปไหนหรือคนในครอบครัวจะไปไหน ฉันก็มาขอให้ท่านช่วยดูแล แต่คนที่มาไหว้เจ้าที่นี่ส่วนใหญ่ก็จะเป็นคนจีนหรือคนไทยเชื้อสายสายจีนเท่านั้น คนไทยมากันไม่เยอะหรอก”

(นางหวางผิงอัน, สัมภาษณ์, 10 ตุลาคม 2564)

จากตัวอย่างการสัมภาษณ์ทำให้เห็นว่า ผู้ที่มาสักการะไหว้เจ้าพ่อพระเพลิงส่วนใหญ่จะเป็นคนไทยเชื้อสายจีนที่อาศัยอยู่ในพื้นที่ ซึ่งพวกเขาเชื่อกันว่าเจ้าพ่อพระเพลิงเป็นเทพเจ้าที่มีความศักดิ์สิทธิ์คอยช่วยเหลือและช่วยรักษาความปลอดภัยให้กับชาวบ้านได้ จึงทำให้ชาวบ้านต่างมีความนับถือเจ้าพ่อพระเพลิงกันมาจนถึงปัจจุบัน

จากตัวอย่างการสัมภาษณ์และการลงภาคสนามที่ศาลเจ้าพ่อพระเพลิงย่านบुकโคลกับศาลเจ้าพ่อพระเพลิงย่านตลาดพลู ผู้วิจัยสรุปได้ว่า ศาลเจ้าพ่อพระเพลิงทั้ง 2 แห่งนี้ก็ยังคงมีความเชื่อที่เกี่ยวกับการขอพรเจ้าพ่อพระเพลิงเรื่องความปลอดภัย มนุษย์ได้ถือความปลอดภัยเป็นที่สำคัญ ดังนั้นผู้ศรัทธาจึงได้มาขอพรด้านความปลอดภัยกับเจ้าพ่อพระเพลิงที่ศาลเจ้าพ่อพระเพลิงย่านบुकโคลและย่านตลาดพลู เพราะเชื่อกันว่าเจ้าพ่อพระเพลิงจะช่วยป้องกันให้พ้นจากการเกิดอัคคีภัย และยัง

ขอพรให้เดินทางปลอดภัย ให้สมาชิกของครอบครัวปลอดภัย รอดพ้นจากภัยอันตรายต่าง ๆ ได้ เป็นต้น เนื่องจากเจ้าพ่อพระเพลิงช่วยประทานพรให้กับผู้ศรัทธา จึงทำให้ผู้ศรัทธาทุกคนได้พยายาม สืบทอดและเผยแพร่ความเชื่อที่มีต่อเจ้าพ่อพระเพลิงโดยทำให้ความเชื่อนี้ยังคงอยู่ได้จนถึงปัจจุบัน

### 3.2.2 ความเชื่อด้านความสำเร็จ

ความสำเร็จ หมายถึง การบรรลุเป้าหมายที่คาดหวังผ่านความพยายามอย่างมีสติ ซึ่งความสำเร็จถือเป็นความต้องการของมนุษย์ทุกคน ซึ่งผู้ที่นับถือศรัทธาต่อเจ้าพ่อพระเพลิงได้มีความเชื่อที่ว่า ท่านสามารถอำนวยความสะดวกในด้านความสำเร็จด้วย โดยเฉพาะเรื่องการทำงาน การค้าขาย และ การศึกษา ดังนั้นจึงได้มีผู้ศรัทธามาขอพรด้านความสำเร็จกับเจ้าพ่อพระเพลิงย่านบุคคโล

ดั่งที่ นายสุย (徐) เป็นคนไทยเชื้อสายจีนที่มาขอพรในศาลเจ้าพ่อพระเพลิงย่านบุคคโล กล่าวว่

“เพื่อนที่เคยมาขอพรจากเจ้าพ่อพระเพลิงที่นี่ เขาก็กลับมาเล่า ให้ฟังว่า ก็บอกว่าได้สำเร็จทุกอย่าง เพราะว่าไปสัมภาษณ์ก็ผ่านแล้ว ตอนนี้อยู่ขายยังไม่ได้อะไร ผมก็พาเขาไปขอให้อะไรดี ผมเชื่อว่าถ้า เรานับถือศรัทธาเจ้าพ่อพระเพลิงจริง ๆ ท่านก็จะช่วยเหลือเรา ท่าน ศักดิ์สิทธิ์ในเรื่องนี้แล้วถึงมีคนมาเยอะขนาดนี้ พอเราได้มาไหว้มาขอ พรจากท่านแล้วก็รู้สึกสบายใจขึ้น ลูกก็จะมี ความเชื่อมั่นในการหางาน มากขึ้น แต่เวลามาขอแล้ว ตัวเราก็จะต้องพยายามทำด้วย ต้องขยัน ด้วย ขอให้มันดี แต่ถ้าเราอยู่เฉยๆ ก็ไม่อาจจะได้”

(นายสุย, สัมภาษณ์, 10 ตุลาคม 2564)

จากตัวอย่างการสัมภาษณ์จึงสรุปได้ว่า ผู้คนที่นับถือศรัทธาเจ้าพ่อพระเพลิงเชื่อกันว่า เจ้าพ่อพระเพลิงจะสามารถให้พรด้านความสำเร็จแก่ผู้ศรัทธาได้ ซึ่งความสำเร็จนี้จะรวมถึงความสำเร็จ ด้านการทำงาน ดังนั้นผู้คนที่มาขอพรจากท่านจึงมีกลุ่มคนที่เป็นพนักงานบริษัท เพราะผู้ศรัทธาเชื่อว่า เจ้าพ่อพระเพลิงสามารถช่วยให้ผู้มาขอพรสามารถผ่านการสัมภาษณ์งานได้ และได้งานทำที่ดี และ ช่วยให้มีความสำเร็จก้าวหน้าในการทำงานด้วย จึงทำให้ผู้ศรัทธารู้สึกสบายใจขึ้น มีความเชื่อมั่นใน การหางานและการทำงานมากขึ้น

ดั่งที่ นางมะลิ (แซ่ถัง 唐) เป็นคนไทยเชื้อสายจีนที่มาขอพรในศาลเจ้าพ่อพระเพลิง ย่านบุคคโล ปีนี้อายุ 43 กล่าวว่

“แต่ก่อนฉันก็เป็นชาวบ้านที่อาศัยอยู่บริเวณนี้ ตอนนี้อยู่บ้าน ไปอยู่จังหวัดชลบุรีแล้ว ครอบครัวของเรานับถือเจ้าพ่อพระเพลิงนี้มา หลาย ๆ ปีแล้ว ตอนเด็ก ๆ อากงก็พาเรามาไหว้เจ้าพ่อพระเพลิงที่นี่ พอย้ายบ้านไปก็ไม่ค่อยได้กลับมาแล้วเพราะอยู่ไกล แต่อย่างน้อยก็ต้อง

กลับมาปีละครั้ง เพราะที่บ้านทำธุรกิจเล็ก ๆ น้อย ๆ อยู่ ที่มาไหว้  
เจ้าพ่อครั้งนี้ก็เพื่อตอบแทนท่านที่ดูแลเรามาตลอดปี และช่วยให้ธุรกิจที่  
บ้านราบรื่นมากขึ้น”

(นางมะลิ, สัมภาษณ์, 6 ธันวาคม 2564)

จากตัวอย่างการสัมภาษณ์จึงสรุปได้ว่า ผู้คนที่นับถือเจ้าพ่อพระเพลิงมีความเชื่อว่า  
เจ้าพ่อพระเพลิงสามารถให้พรด้านความสำเร็จแก่ผู้ศรัทธา และความสำเร็จนี้จะรวมถึงความสำเร็จ  
ด้านการค้าขาย ดังนั้นผู้คนที่มาขอพรจึงเป็นพนักงานบริษัท เป็นเจ้าของธุรกิจทั้งในและนอกชุมชน ซึ่ง  
ผู้ศรัทธาเหล่านี้เชื่อว่า เจ้าพ่อพระเพลิงสามารถช่วยทำให้ผู้มาขอพรจากท่านได้ค้าขายราบรื่น และไม่  
ว่าจะขอพรอะไรก็ตาม เจ้าพ่อพระเพลิงก็จะประทานพรให้กับผู้ที่ศรัทธาอยู่เสมอ

ดังที่ นายหวง (แซ่หวง 黄) เป็นผู้ศรัทธาที่มาขอพรด้านความสำเร็จด้านการศึกษากับ  
เจ้าพ่อพระเพลิงย่านบุคโคล เป็นคนไทยเชื้อสายจีนอาศัยอยู่ย่านตลาดพลู กล่าวว่า

“ผมเป็นคนไทยเชื้อสายจีน วันนี้ได้มากับครอบครัวครับ ทั้ง  
คุณปู่และคุณยาย เท่าที่รู้ ศาลเจ้าพ่อพระเพลิงก็เป็นสถานที่ศักดิ์สิทธิ์  
คนที่มาขอพรจากท่านส่วนใหญ่ก็จะขอด้านการงาน การค้าขายหรือ  
อะไรก็ได้ ผมกำลังเรียนระดับปริญญาเอกอยู่ นอกเหนือจากขอพร  
ให้กับครอบครัวแล้ว ผมก็จะขอด้านศึกษาด้วย ขอให้ได้มีคะแนนที่ดี  
มีความก้าวหน้าในด้านการศึกษา และสำเร็จการศึกษาด้วยอย่างดี”

(นายหวง, สัมภาษณ์, 11 กันยายน 2564)

จากตัวอย่างการสัมภาษณ์จึงสรุปได้ว่า ผู้คนที่นับถือเจ้าพ่อพระเพลิงเชื่อว่าเจ้าพ่อ  
พระเพลิงได้ให้พรด้านความสำเร็จแก่ผู้ศรัทธา ซึ่งด้านความสำเร็จนี้นอกจากมีด้านการงาน การค้าขาย  
แล้วยังรวมถึงความสำเร็จด้านการศึกษากับด้วย ดังนั้นผู้คนที่มาขอพรจึงมีนักเรียน-นักศึกษาที่มา  
สักการบูชาเจ้าพ่อพระเพลิง เพราะเชื่อกันว่าท่านสามารถช่วยให้ผู้มาขอพรได้มีความก้าวหน้าใน  
การศึกษามีคะแนนสอบดี สามารถทำให้ผู้ศรัทธามีพลังใจและความมั่นใจในการเรียนหนังสือ อีกทั้ง  
ความเชื่อที่มีต่อเจ้าพ่อพระเพลิงนั้นยังสามารถเปลี่ยนแปลงทัศนคติในการเรียน ซึ่งสะท้อนให้เห็นว่า  
เจ้าพ่อ พระเพลิงได้มีอิทธิพลต่อผู้ศรัทธาที่เป็นรุ่นใหม่ด้วยโดยเฉพาะด้านการศึกษา แต่อย่างไรก็ตาม  
ไม่ว่าจะขอพรอะไรก็ตาม ท่านก็จะประทานพรให้กับผู้ที่ศรัทธาอยู่เสมอ

ผู้วิจัยสรุปได้ว่า นอกจากความเชื่อด้านความปลอดภัยแล้ว ศาลเจ้าเจ้าพ่อพระเพลิง  
ยังคงมีความเชื่อที่เกี่ยวกับความสำเร็จ เพราะเนื่องจากการพัฒนาในสังคมที่มีความแตกต่างกัน จึงทำ  
ให้มีการแข่งขันกันสูงขึ้นในสังคมปัจจุบัน อีกประการ คือ มนุษย์ทุกคนต่างมีความหวังให้ตนเองได้  
ประสบความสำเร็จในชีวิตไม่ว่าจะเป็นเรื่องการทำงาน การศึกษา และการค้าขาย และนอกจากความ  
พยายามของส่วนตัวแล้วแต่ก็ต้องการความช่วยเหลือทางด้านจิตใจด้วย จึงทำให้ต้องการขอพรจาก

เทพเจ้าเพื่อมีกำลังใจและทำให้เกิดความสบายใจ มีความมั่นใจในการดำเนินชีวิตด้วย ดังนั้นจึงพบว่าในปัจจุบันมีผู้ที่มากราบไหว้เจ้าพ่อพระเพลิงเพื่อขอพรในด้านความสำเร็จเป็นจำนวนมาก ซึ่งสะท้อนให้เห็นว่าเจ้าพ่อพระเพลิงเป็นเทพเจ้าที่มีชื่อเสียงในด้านความสำเร็จ

### 3.2.3 ความเชื่อด้านสุขภาพ

สุขภาพ หมายถึง การมีสภาพร่างกาย จิตใจที่ดี สุขภาพไม่ใช่แค่การไม่มีโรคทางกายเท่านั้นแต่ยังรวมถึงสุขภาพจิตด้วย เนื่องจากสุขภาพคือความมั่นคงของชีวิต จึงทำให้ผู้คนที่นับถือเจ้าพ่อพระเพลิงต่างเชื่อว่าท่านจะสามารถอำนวยการในเรื่องสุขภาพได้ เช่น ขอให้มีความสุขดี หลีกเลี่ยงโรคภัยไข้เจ็บต่าง ๆ เป็นต้น ชาวบ้านทั้ง 2 ชุมชน จึงนิยมมาขอพรเจ้าพ่อพระเพลิงที่ศาลเจ้าในเรื่องสุขภาพด้วยเสมอ หากตนเองหรือสมาชิกในครอบครัวมีการเจ็บไข้ได้ป่วยจึงได้เดินทางมาขอพรในเรื่องสุขภาพกับเจ้าพ่อพระเพลิงที่ศาลเจ้าพ่อพระเพลิงย่านบुकโคลและศาลเจ้าพ่อพระเพลิงย่านตลาดพลูด้วยเช่นกัน

ดั่งที่ คนไทยเชื้อสายจีนแต้จิ๋วที่อาศัยอยู่แถวบางนา นางอุบล (แซ่อู๋ 吳) กล่าวว่า

“ป่าอุบลเกิดที่จีนแต้จิ๋ว สมัยก่อนย้ายครอบครัวมาเมืองไทย ตอนนี้อยู่พูดภาษาจีนกลางได้อยู่ แต่ลูกสาว 2 คนพูดไม่เป็น ป้าเชื่อว่าศาลเจ้านี้ไหว้แล้วจะได้พรจริง ๆ ป้าเองก็มาไหว้เจ้าพ่อพระเพลิงทุก ๆ ปี ปีละประมาณ 1 ครั้ง ทุกครั้งมากับลูกสาว วันนี้นำสายนิลหนึ่ง ป้าปีนี้อายุ 71 แล้ว ครึ่งนี้มาไหว้อากงที่bukโคลนี้เพื่อขอให้มีความสุข แข็งแรง และครอบครัวมีความสุขแข็งแรง ไม่ติดโควิด”

(นางอุบล, สัมภาษณ์, 12 กันยายน 2564)

จากตัวอย่างการสัมภาษณ์สรุปได้ว่า สุขภาพเป็นสิ่งสำคัญต่อการดำเนินชีวิตของมนุษย์อย่างมาก ดังนั้นผู้มาขอพรที่มีความศรัทธาต่อเจ้าพ่อจึงได้เดินทางมาขอพรเรื่องสุขภาพกับเจ้าพ่อพระเพลิงด้วย เพราะพวกเขามีความเชื่อว่าเจ้าพ่อพระเพลิงในศาลเจ้าจะช่วยบันดาลประทานพรเรื่องสุขภาพแก่ผู้ศรัทธาจริง ๆ

ดั่งที่ คนไทยเชื้อสายจีนฮกเก้งที่อายุ 26 ปี นางสาวหวังซี (王熙) เป็นผู้ศรัทธาที่มีความเชื่อต่อเจ้าพ่อพระเพลิงย่านตลาดพลู กล่าวว่า

“เราอยู่ที่นี้ตั้งแต่เกิด ศาลนี้เป็นสถานที่ศักดิ์สิทธิ์ ไหว้แล้วจะได้พรจริง ๆ ปกติมาไหว้อากงขอให้ครอบครัวมีความสุขแข็งแรง เงินไหลมาไม่ขาดมือ แต่ช่วงนี้คุณแม่ไม่ค่อยสบาย อยู่ ๆ ก็เจ็บหลังขึ้นมา ไปหาหมอแล้วกินยาก็ไม่หาย มาไหว้แล้วขอให้คุณแม่รีบหายป่วย ศาลเจ้านี้เป็นที่ยึดเหนี่ยวจิตใจ ไหว้แล้วจะรู้สึกสบายใจหน่อย”

(นางสาวหวังซี, สัมภาษณ์, 7 ธันวาคม 2564)

จากตัวอย่างการสัมภาษณ์สรุปได้ว่า ผู้ศรัทธามีความเชื่อว่าเจ้าพ่อพระเพลิงสามารถช่วยประทานพรคอยปกป้องคุ้มครองชาวบ้านได้ ซึ่งสามารถสะท้อนให้เห็นถึงความเชื่อด้านสุขภาพที่ผู้ศรัทธาต่างก็มาขอพรกับเจ้าพ่อพระเพลิงได้เป็นอย่างดี

ดังที่ นางสาวอริวัฒน์ คนไทยที่อาศัยอยู่ย่านตลาดพลู เป็นผู้ศรัทธาที่มีความเชื่อต่อเจ้าพ่อพระเพลิง กล่าวว่า

*“จากปีที่แล้วมา คุณพ่อก็ไม่ค่อยสบาย เจ็บขาอะ ช่วงนี้โลกระบาดโควิดบริษัทให้ทำงานที่บ้าน ว่าง ๆ ฉันท้าพาเด็กมาไหว้เทพเจ้าพ่อพระเพลิงที่ศาลเจ้านี้ ศาลเจ้านี้คือเพื่อนแนะนำให้ เขาเป็นไทยเชื้อสายจีนที่ศรัทธาเทพองค์นี้แล้วบอกว่าท่านเก่ง มาขอแล้วได้จริง แต่ที่จริง พ่อก็ได้ดีขึ้นบ้าง เริ่มเดินได้แล้วนิดหนึ่ง ขอให้พ่อหายไว ๆ นะ”*

(นางสาวอริวัฒน์, สัมภาษณ์, 7 ธันวาคม 2564)

จากตัวอย่างการสัมภาษณ์จึงสรุปได้ว่า มีบางกลุ่มคนที่ได้รู้จักเจ้าพ่อพระเพลิงผ่านการบอกต่อถึงความศักดิ์สิทธิ์ของท่าน ดังนั้นจึงทำให้มีผู้คนได้มากกราบไหว้บูชา มีความเชื่อว่าท่านมีความศักดิ์สิทธิ์และได้ประทานพรให้กับผู้ศรัทธาให้มีสุขภาพที่แข็งแรงสมบูรณ์

จากตัวอย่างการสัมภาษณ์จึงแสดงให้เห็นว่า สุขภาพถือเป็นสิ่งสำคัญต่อการดำเนินชีวิตของมนุษย์เพราะเมื่อมีสุขภาพแข็งแรงจึงจะสามารถดำรงชีวิตประจำวันได้อย่างมีความสุข รวมถึงการปฏิบัติหน้าที่การงานต่าง ๆ ก็ทำได้ดี ดังนั้นจึงได้มีผู้ศรัทธาที่ต่างเดินทางและมีความตั้งใจที่จะมาขอพรจากเจ้าพ่อพระเพลิงต่อเรื่องสุขภาพ และยังขอพรให้กับสมาชิกของครอบครัวได้มีสุขภาพที่ดี และได้พบเจอแต่สิ่งที่ดี ซึ่งสะท้อนให้เห็นความเชื่อที่เกี่ยวกับเทพเจ้าเจ้าพ่อพระเพลิงมีความเชื่อด้านสุขภาพได้เป็นอย่างดี

### 3.2.4 ความเชื่อด้านครอบครัว

ครอบครัวและสมาชิกของครอบครัวถือเป็นส่วนประกอบที่สำคัญในชีวิตของผู้คน คนในสังคมจึงมีการขอพรกับเทพเจ้าเพื่อขอให้ครอบครัวมีความสุขความเจริญ และจะทำสิ่งใดจะได้ราบรื่นในการใช้ชีวิต รวมทั้งให้ครอบครัวข้ามผ่านอุปสรรคต่าง ๆ ไปได้ จากการลงภาคสนามพบว่าผู้ศรัทธาที่มาขอพรกับเจ้าพ่อพระเพลิงที่ศาลเจ้าย่านบุคคลโลและย่านตลาดพลู นอกจากจะขอพรเรื่องความปลอดภัย ความสำเร็จ สุขภาพ แล้วยังมีการขอพรด้านครอบครัวด้วย

ดังที่ นางบุญช่วย ผู้มาสักการะไหว้เจ้าพ่อพระเพลิงที่ศาลเจ้าพ่อพระเพลิงย่านบุคคลโล ท่านเป็นคนไทยเชื้อสายจีนที่มีอายุ 46 ปี ท่านกล่าวว่า

*“เราเป็นคนในแถวนี้ วันธรรมดาจะมาไหว้อ่างเช่นกัน ฉันท้าสู้ศาลเจ้านี้ศักดิ์สิทธิ์ พอมาไหว้แล้วก็จะทำให้เรารู้สึกสบายใจมากขึ้น ไหว้แล้วมีประโยชน์แล้วได้ผลจริง ๆ เพราะฉะนั้นจึงมาไหว้เจ้าพ่อพระเพลิง*



ที่นี้ ปกติมาไหว้ก็คือขอให้ครอบครัวอยู่เย็นเป็นสุข คุณแม่สุขภาพ  
แข็งแรง ไม่เจ็บไม่ป่วย”

(นางบุญช่วย, สัมภาษณ์, 12 กันยายน 2564)

จากตัวอย่างการสัมภาษณ์ทำให้เห็นว่า เจ้าพ่อพระเพลิงถือเป็นเทพเจ้าที่มีอำนาจ  
ศักดิ์สิทธิ์ เพราะชาวบ้านเชื่อกันว่าท่านให้ความช่วยเหลือและตอบสนองความต้องการของผู้ศรัทธาได้  
เป็นอย่างดี จึงทำให้ปัจจุบันมีผู้คนเข้ามาบูชาเจ้าพ่อพระเพลิงมากขึ้น ดังนั้นพวกเขายังเชื่อว่าเจ้าพ่อ  
พระเพลิงสามารถคุ้มครองครอบครัวได้ตามที่เราได้ขอพรจากท่าน และเมื่อเกิดความศรัทธาแล้วมา  
ไหว้ขอพรจากท่าน ท่านก็จะช่วยเหลือผู้ศรัทธาเสมอ

ดังที่ นายสายันท์ เป็นผู้ศรัทธาคนไทยเชื้อสายจีนที่มีอายุ 36 ปี แล้วพาลูกมาขอพรที่  
ศาลเจ้าพ่อพระเพลิงย่านตลาดพลู ท่านนั้นกล่าวว่า

“เมื่อก่อนเรามากันบ่อยมาก ประมาณเดือนละครั้ง คนใน  
ชุมชนนี้ก็มากันบ่อยนะ บ้านอยู่ใกล้ ๆ เดินทางสะดวก แล้วผมส่วนมาก  
มากับครอบครัวหรือญาติพี่น้องและก็พาเด็กมาด้วย ในครอบครัวของ  
ผม คุณปู่เป็นคนนำความเชื่อนี้เข้ามาในครอบครัว แล้วตอนเด็กเราก็มานะ  
ไหว้อากงกับคุณปู่ คุณพ่อด้วยกัน โตขึ้นก็มาไหว้ เราเชื่อกันว่าอากงท่าน  
ช่วยครอบครัวอยู่เสมอ ให้คนในครอบครัวผมอยู่เย็นเป็นสุข สุขภาพ  
แข็งแรง”

(นางสายันท์, สัมภาษณ์, 8 ธันวาคม 2564)

จากตัวอย่างการสัมภาษณ์เห็นว่า นอกจากวันสำคัญแล้ว ผู้ที่มีอาการเจ็บป่วยเจ้าพ่อ  
พระเพลิงที่ศาลเจ้าพ่อพระเพลิงย่านตลาดพลูนี้ ส่วนใหญ่จะเป็นผู้คนที่อาศัยอยู่ในย่านตลาดพลูหรือ  
เป็นผู้คนที่อาศัยอยู่ใกล้ ๆ ศาลเจ้า ซึ่งพวกเขาเชื่อว่าเจ้าพ่อพระเพลิงเป็นเทพเจ้าที่ดี มีอำนาจพิเศษที่  
คอยช่วยเหลือมนุษย์ จึงทำให้มีผู้ศรัทธาต่างเดินทางมาขอพรกับท่าน เพื่อให้ท่านช่วยดูแลสมาชิกใน  
ครอบครัวทุกคน

ดังที่ นางหลี่จิ้งสี่ (李政喜) คนไทยเชื้อสายจีนที่มาขอพรที่ศาลเจ้าพ่อพระเพลิง  
ย่านตลาดพลู ท่านนั้นกล่าวว่า

“เรามากันเป็นครอบครัว อยู่ใกล้ ๆ แถวนี่ ครั้งนี้มาไหว้มีขอให้  
สมาชิกของครอบครัวสุขภาพดี มีความสุข ขอให้ลูกหลานดี ไม่มี  
อุปสรรคในชีวิตหรือการทำงาน เทพเจ้าเจ้าพ่อพระเพลิงเป็นเทพเจ้า  
ศักดิ์สิทธิ์ ถ้าใจเราเชื่อ ขออะไรท่านก็ให้พระนะ”

(นางหลี่จิ้งสี่, สัมภาษณ์, 8 ธันวาคม 2564)

จากตัวอย่างการสัมภาษณ์เห็นได้ว่า ความเชื่อในด้านสุขภาพนั้นจะอยู่กับผู้ศรัทธาเสมอ ปัจจุบันนี้ทั้งคนจีนหรือคนไทยเชื้อสายจีนต่างก็ได้เดินทางมากราบไหว้เจ้าพ่อพระเพลิงที่ศาลเจ้าเพื่อขอพรเรื่องสุขภาพเป็นประจำ ซึ่งความเชื่อเรื่องสุขภาพถือเป็นความเชื่อที่ได้สืบทอดกันมาเป็นเวลายาวนาน เมื่อผู้คนในชุมชนเกิดโรคร้ายใดหรือได้รับเจ็บป่วยต่าง ๆ ก็จะต้องมาขอพรที่ศาลเจ้าซึ่งทำให้ศาลเจ้าพ่อพระเพลิงได้กลายเป็นสิ่งที่ยึดเหนี่ยวจิตใจสำหรับคนในชุมชนอย่างมาก

ผู้วิจัยสรุปได้ว่า ศาลเจ้าพ่อพระเพลิงได้มีความเชื่อด้านครอบครัวด้วย โดยผู้ศรัทธาจะมีความเชื่อว่าเจ้าพ่อพระเพลิงมีพรวิเศษที่จะคอยช่วยคุ้มครองครอบครัว จึงได้มาขอพรจากเจ้าพ่อเพราะเชื่อว่าเจ้าพ่อพระเพลิงจะสามารถช่วยให้ครอบครัวอยู่เย็นเป็นสุข มีความสุข มีสุขภาพแข็งแรง ไม่เจ็บไม่ป่วย มีเงินมีทอง จึงถือได้ว่าการบูชาเทพเจ้านั้นถือเป็นเครื่องมือที่ทำให้ผู้ศรัทธาจิตใจสงบสุข มีกำลังใจดำเนินชีวิตต่อไปได้

### 3.2.5 ความเชื่อด้านการขอบุตร

บุตรถือเป็นความหวังและเป็นอนาคตของครอบครัว แต่ปัจจุบันนี้ในครอบครัวบางครอบครัวก็ยังคงมีปัญหาด้านการมีบุตร เช่น มีครอบครัวจำนวนมากที่ไม่สามารถมีบุตรได้หรือมีบุตรยาก ดังนั้นจึงทำให้ต้องหาที่พึ่งทางใจควบคู่ไปกับการพบแพทย์เพื่อให้ตนเองมีบุตร และศาลเจ้าพ่อพระเพลิงย่านบุคคลโลและย่านตลาดพลูก็ได้มีความเชื่อเรื่องการขอบุตรด้วย เนื่องจากการเล่าต่อ ๆ กันถึงความศักดิ์สิทธิ์ของเจ้าพ่อพระเพลิงว่าท่านสามารถประทานพรในเรื่องการมีบุตรได้ จากการลงพื้นที่พบว่า ชาวบ้านทั้งสองพื้นที่นั้นหากครอบครัวใดที่ไม่มีบุตรหรือต้องการมีบุตรก็จะมาขอพรจากเจ้าพ่อพระเพลิง

ตั้งที่ คนไทยเชื้อสายจีน นางผิงฉ้ยหวา (彭彩华) กล่าวว่า

“ผู้ที่มากราบไหว้ที่ศาลเจ้าพ่อพระเพลิงสามารถขอพรได้หลาย ๆ ด้าน เช่น เพื่อขอการค้า เพื่อขอสุขภาพ เพื่อขอความมั่งมี แต่สุดท้ายแล้วก็สามารถขอบุตรจากท่านได้เหมือนกัน ใครที่แต่งงานแล้วยังไม่มีลูกมาขอกับท่านได้เลยค่ะ ถ้าเราเชื่อใจท่าน ท่านก็จะให้พรตามที่เราขอนะคะ”

(นางผิงฉ้ยหวา, สัมภาษณ์, 11 กันยายน 2564)

จากตัวอย่างการสัมภาษณ์ทำให้เห็นว่า เจ้าพ่อพระเพลิงเป็นเทพเจ้าที่มีความสำคัญต่อชุมชนทั้ง 2 ชุมชนอย่างยิ่ง ทั้งในศาลเจ้าพ่อพระเพลิงทั้งย่านบุคคลโลและย่านตลาดพลู ซึ่งชาวบ้านส่วนใหญ่โดยเฉพาะคนไทยเชื้อสายจีนจะมีความเชื่อว่าท่านเป็นเทพเจ้าที่มีความศักดิ์สิทธิ์ในเรื่องการขอบุตร แม้ว่าปัจจุบันจะมีความเจริญทางด้านทางการแพทย์ที่สามารถช่วยแก้ปัญหาได้ แต่ชาวบ้านที่อาศัยอยู่บริเวณย่านบุคคลโลและย่านตลาดพลูก็ยังคงมีความเชื่อว่าเจ้าพ่อพระเพลิงสามารถให้พรเรื่องบุตรได้ ดังนั้นจึงทำให้มีผู้ศรัทธามาขอบุตรจากเจ้าพ่อพระเพลิงจำนวนมาก

ดั่งที่ คนไทยเชื้อสายจีน นางสิ้น (แช่สิ้น 沈) เป็นผู้ศรัทธาที่มาสักการะไหว้เจ้าที่ศาลเจ้าพ่อพระเพลิงทั้งย่านบุคคโล ท่านนั้นกล่าวว่า

“พี่ปีนี้อายุ 38 แล้วค่ะ มีลูกสาวแล้วสองคน ตอนแรกคิดว่าจะไม่เอาแล้ว แต่ตอนนี้อายุมากขึ้น ก็อยากได้ลูกชายสักคนหนึ่ง เราเป็นคนจีนก็คงรู้นะคะ คนเราก็มักอยากได้มีลูกชายบ้าง เราเองก็ไม่อยากไปทำเด็กหลอดแก้วที่โรงพยาบาล มันลำบากแล้วก็แพงมากเลย แต่พี่เองก็รู้ที่อายุนี้แล้วตั้งท้องยากหน่อย เลยมาขอกับอากง ถ้ามันเหมาะก็กับเราเดี๋ยวอากงก็จะส่งมาให้ ถ้าไม่ได้ก็ไม่เป็นไรนะ แสดงว่าเราไม่ควรเอาแล้ว”

(นางสิ้น, สัมภาษณ์, 7 ธันวาคม 2564)

จากตัวอย่างการสัมภาษณ์ ผู้วิจัยสรุปได้ว่า ผู้ศรัทธาเชื่อว่าเจ้าพ่อพระเพลิงสามารถให้พรเรื่องบุตรได้ แม้ว่าปัจจุบันจะมีโรงพยาบาลที่สามารถแก้ไขปัญหาเรื่องบุตรยากด้วยวิธีการทำเด็กหลอดแก้ว เป็นต้น แต่ด้วยปัจจุบันสภาพเศรษฐกิจและสถานะการเงินของผู้ศรัทธาไม่ได้มีมากพอที่จะไปทำเด็กหลอดแก้วได้ เพราะมีค่าใช้จ่ายสูง จึงทำให้ต้องการที่พึ่งทางอื่นด้วยการขอพรจากเจ้าพ่อพระเพลิงให้บุตรได้ในเร็ววัน ปัจจุบันจึงทำให้มีผู้ศรัทธาได้มากราบไหว้เจ้าพ่อพระเพลิง ซึ่งสะท้อนให้เห็นถึงความเชื่อเรื่องการขอบุตรหรือความเชื่อในเรื่องต่าง ๆ ได้ ที่สะท้อนให้เห็นถึงความคาดหวังของผู้ศรัทธาที่มีต่อเทพเจ้า ว่าเทพเจ้าเป็นเทพผู้วิเศษที่มีความเมตตาต่อมนุษย์เสมอ

จึงสรุปได้ว่า ความเชื่อที่เกี่ยวกับเจ้าพ่อพระเพลิงทั้ง 2 แห่ง ปัจจุบันยังคงมีความเชื่อที่เกี่ยวข้องกับเทพเจ้าอยู่โดยความเชื่อที่ปรากฏจากศาลเจ้าทั้ง 2 ศาลเจ้านี้ มีอยู่หลายประการไม่ว่าจะเป็น ความเชื่อเรื่องความปลอดภัย ความสำเร็จ สุขภาพ ครอบครัว และการขอบุตร ซึ่งผู้ที่มากราบบูชาเจ้าพ่อพระเพลิงที่ศาลเจ้าทั้ง 2 แห่งนี้ส่วนใหญ่จะเป็นชาวบ้านที่เคยอาศัยอยู่บริเวณย่านบุคคโลและย่านตลาดพลู เป็นคนไทยเชื้อสายจีนที่ยังคงเคารพนับถือต่อเทพเจ้าที่มีนามว่า “เจ้าพ่อพระเพลิง” แต่อย่างไรก็ตาม ก็มีบางคนได้รู้จักศาลเจ้าทั้ง 2 แห่งนี้โดยไม่เคยรู้จักศาลเจ้าพ่อพระเพลิงมาก่อน เช่น นักท่องเที่ยว หรือผู้ที่เข้ามาอยู่อาศัยใหม่ในชุมชน เป็นต้น

ส่วนผู้ที่ยังคงมีความศรัทธาต่อเจ้าพ่อพระเพลิงจะมีทั้งผู้ที่ประกอบอาชีพที่หลากหลายและมีอายุที่แตกต่างกัน นอกจากนี้ยังทำให้เห็นว่าผู้ศรัทธาส่วนใหญ่เป็นคนไทยเชื้อสายจีนมากกว่า เพราะเจ้าพ่อพระเพลิงเป็นความเชื่อที่มาจากชาวจีนแต่จัดตั้งแต่อดีต แต่อย่างไรก็ตาม ได้มีผู้ศรัทธาต่อเจ้าพ่อพระเพลิงและส่วนใหญ่ก็ได้รับความสำเร็จและสมหวังกับสิ่งที่ตนเองได้ขอพรจากเทพเจ้าไว้ ดังนั้นจึงทำให้ปัจจุบันศาลเจ้าพ่อพระเพลิง ยังคงมีผู้ให้ความสำคัญและมีผู้ศรัทธาต่อเจ้าพ่อพระเพลิงต่างได้มาขอพรภายในศาลเจ้าทั้ง 2 แห่งนี้อยู่ในปัจจุบัน เนื่องจากความเชื่อและความศักดิ์สิทธิ์ที่เล่าต่อ ๆ กันมาว่าท่านจะช่วยเหลือผู้ขอพรและยังทำให้ผู้ที่มาขอพรได้มีกำลังใจในการดำเนินชีวิต

### 3.3 พิธีกรรมของศาลเจ้าพ่อพระเพลิงย่านบุคคโลและศาลเจ้าพ่อพระเพลิงย่านตลาดพลู

พิธีกรรม หมายถึง การบูชาหรือแบบปฏิบัติตามความเชื่อซึ่งพิธีกรรมจะมีขั้นตอนต่าง ๆ และเป็นไปอย่างมีระเบียบ การจัดพิธีกรรมนั้นถือเป็นการแสดงความเคารพนับถือต่อเทพเจ้า เพื่อให้เทพเจ้าได้ปกป้องคุ้มครองผู้เข้าร่วมพิธีกรรมรวมถึงผู้ประกอบพิธีกรรม และยังทำให้เกิดความสบายใจต่อผู้ศรัทธา ศาลเจ้าพ่อพระเพลิงย่านบุคคโลและศาลเจ้าพ่อพระเพลิงย่านตลาดพลูมีการประกอบพิธีกรรมต่าง ๆ แต่ก็จะมีความแตกต่างกันในการไหว้บูชาเจ้าพ่อพระเพลิง

การไหว้บูชาศาลเจ้าพ่อพระเพลิงย่านบุคคโล จะต้องไหว้ด้วยรูป 16 ดอก โดยผู้ไหว้จะต้องนำรูปไปปักตามจุดต่าง ๆ ภายในศาลเจ้า เริ่มจากจุดที่ 1 ให้ไหว้เทพเจ้าฟ้าดินที่กึ่งด้วยรูป 5 ดอก จุดที่ 2 ให้ไหว้เจ้าพ่อพระเพลิงด้วยรูป 3 ดอก จุดที่ 3 ให้ไหว้กิตลักเจียงกุงด้วยรูป 3 ดอก จุดที่ 4 ให้ไหว้ซำกวงเจียงกุงด้วยรูป 3 ดอกและจุดที่ 5 จะอยู่ด้านซ้ายและจุดที่ 6 อยู่ด้านขวา ทีละ 1 ดอก ดังที่ภาพที่ 21

ภาพที่ 21 แผนผังการไหว้สิ่งศักดิ์สิทธิ์ภายในศาลเจ้าพ่อพระเพลิงย่านบุคคโล

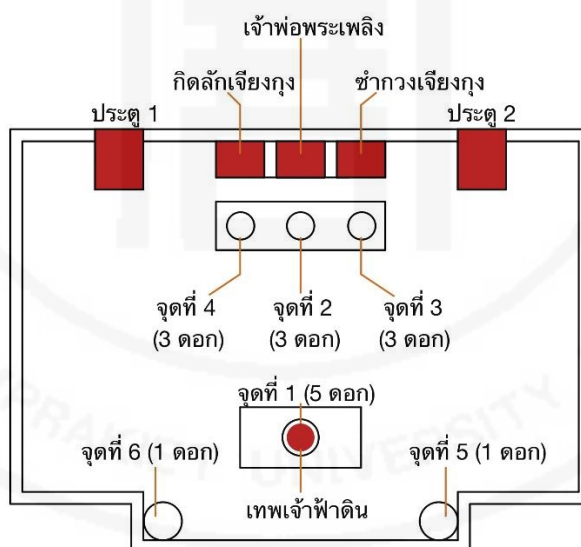

ที่มา: LIAO CAICHUN (อรนรินทร์) ทำเมื่อวันที่ 17 มกราคม 2565

ส่วนศาลเจ้าพ่อพระเพลิงย่านตลาดพลูจะต้องไหว้ด้วยรูป 25 ดอก มากกว่าศาลเจ้าพ่อพระเพลิงย่านบุคคโล เนื่องจากจำนวนของเทพเจ้าที่ประดิษฐานอยู่ภายในศาลเจ้าแต่ละแห่งมีจำนวนไม่เท่ากัน จึงมีการใช้จำนวนรูปไม่เท่ากัน โดยจะมีขั้นตอนปักรูปแต่ละจุด คือ จุดที่ 1 ให้ไหว้เทพเจ้าฟ้าดินที่กึ่งด้วยรูป 5 ดอก ต่อมาให้ไหว้เจ้าพ่อพระเพลิงด้วยรูป 9 ดอก ซึ่งเป็นจุดที่ 2 กระจายรูปตั้งอยู่ตรงกลางปักรูป 3 ดอก จากจำนวน 9 ดอก จุดที่ 3 ให้ปักรูปด้านขวาจำนวน 3 ดอก จุดที่ 4 ให้ปักรูปด้านซ้ายจำนวน 3 ดอก จุดที่ 5 ให้ไหว้เจ้าแม่กวนอิมด้วยรูป 3 ดอก จุดที่ 6 ให้ไหว้เทพเจ้า

ไฉ่ซิงเอี้ยด้วยรูป 3 ดอก จุดที่ 7 เป็นประตูด้านขวา จุดรูปจำนวน 1 ดอก จุดที่ 8 เป็นประตูด้านซ้าย จุดรูปจำนวน 1 ดอก และจุดที่ 9 คือ ต้นไทรริมน้ำ ให้ไหว้ด้วยรูป 3 ดอกสุดท้าย ดังที่ภาพที่ 22 ทั้งสองศาลเจ้ามีพิธีกรรมไหว้ที่เหมือนกันคือ เริ่มจากการไหว้เทพเจ้าฟ้าดินที่กึ่งก่อน จากนั้นจึงจะไหว้เทพเจ้าตามลำดับ

ภาพที่ 22 แผนผังการไหว้สิ่งศักดิ์สิทธิ์ภายในศาลเจ้าพ่อพระเพลิงย่านตลาดพลู

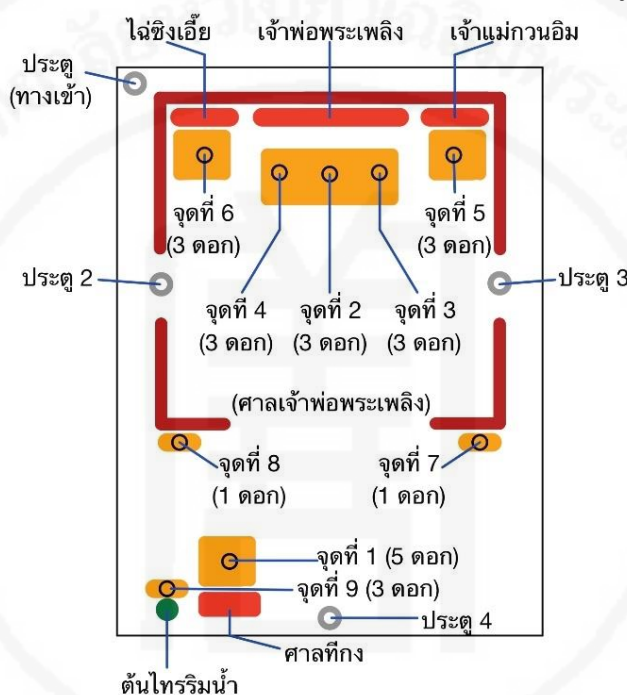

ที่มา: LIAO CAICHUN (อรนรินทร์) ทำเมื่อวันที่ 17 มกราคม 2565

การกราบไหว้บูชาเจ้าพ่อพระเพลิงนั้นจะมีของเซ่นไหว้หลัก ๆ คือ รูป เทียนแดง น้ำมัน กระดาษหยวนเป่า ขนม และผลไม้ต่าง ๆ เป็นต้น กระดาษหยวนเป่า คือ กระดาษที่ทำขึ้นมาให้มีลักษณะเหมือน หยวนเป่าจีน (元宝) ดังภาพที่ 23 ซึ่งหยวนเป่านี้จะทำด้วยกระดาษสีเหลือง สีแดง และสีทอง รูปร่างเหมือนเงินโบราณของจีน เป็นสัญลักษณ์ของความมั่งคั่ง การเผากระดาษหยวนเป่ามีความหมายว่าได้มอบเงินมอบทองให้กับเจ้าพ่อพระเพลิง และนอกจากของเซ่นไหว้หลัก ๆ เหล่านี้แล้ว ผู้คนที่มาสักการะไหว้เจ้าพ่อพระเพลิงในศาลเจ้า ก็สามารถปรับเปลี่ยนของไหว้ได้ตามกำลังทรัพย์ของตนเอง หรือเปลี่ยนไปตามความต้องการของตนเอง เช่น ของเซ่นไหว้ที่เป็นกระดาษชุดนักรบ อาหารคาวที่ไม่มีเนื้อ ขนมไหว้พระจันทร์ หรือสุรา เป็นต้น ดังภาพที่ 24 เนื่องจากเจ้าพ่อพระเพลิงทั้ง 2 แห่งนี้มีที่มาจากความเชื่อของศาสนาเต๋าในประเทศจีน จึงทำให้ภายในศาลเจ้าตามความเชื่อของศาสนาเต๋าจินจะมีของห้ามเซ่นไหว้ที่เป็นเนื้อวัวหรือควาย เนื่องจากสัตว์ 2 ชนิดนี้เป็น

สัญลักษณ์ของความขยันหมั่นเพียร ความเมตตา วัวหรือควายได้ช่วยคนทำงานอย่างหนักตั้งแต่เริ่มต้นชีวิต ดังนั้นศาสนาเต๋าจึงเห็นถึงบทบาทของวัวหรือควายนั้นยิ่งใหญ่มาก ซึ่งหลังจากการลงพื้นที่ ผู้วิจัยได้เห็นพิธีการบูชาเจ้าพ่อพระเพลิงย่านบุคคิโลและย่านตลาดพลูจะประกอบไปด้วย 1) พิธีเบิกเนตร 2) วันไหว้พระจันทร์ 3) เทศกาลกินเจ 4) งานแห่เจ้าพ่อพระเพลิง และ 5) วันตรุษจีน รายละเอียดดังนี้

**ภาพที่ 23** กระจาดชยวนเป่าที่ใช้เซ่นไหว้เจ้าพ่อพระเพลิง



**ที่มา:** LIAO CAICHUN (อรนรินทร์) ถ่ายเมื่อวันที่ 11 กันยายน 2564

**ภาพที่ 24** ของเซ่นไหว้ของเจ้าพ่อพระเพลิง



**ที่มา:** LIAO CAICHUN (อรนรินทร์) ถ่ายเมื่อวันที่ 12 ธันวาคม 2564

### 3.3.1 พิธีเบิกเนตร

เนตร หมายถึง ดวงตา ซึ่งพิธีเบิกเนตร ถือเป็นพิธีที่ช่วยเปิดตาให้กับรูปเคารพเจ้าพ่อพระเพลิง คนจีนมีความเชื่อว่ารูปเคารพของเทพเจ้าองค์ใหม่จะยังไม่มืองค์เทพมาสถิตอยู่ภายใน ดังนั้น จึงต้องจัดทำพิธีปลุกเสกหรือเรียกว่าพิธีเปิดตาให้กับรูปเคารพองค์ใหม่ เพื่อเป็นการอัญเชิญให้เทพเจ้าเข้ามาอยู่ในรูปเคารพ ซึ่งหลังจากนั้นเทพเจ้าจึงได้เข้ามาสถิตอยู่ในรูปเคารพนั้นแล้ว ท่านก็จะสามารถช่วยปกป้องคุ้มครองชาวบ้านได้จริง

พิธีเบิกเนตรถือเป็นพิธีกรรมที่จัดขึ้นเฉพาะศาลเจ้าพ่อพระเพลิงย่านบุคคโลเท่านั้น โดยจะจัดขึ้นในเดือนมีนาคมของทุกปี ไม่ได้มีการกำหนดวันที่แน่ชัด แต่คณะกรรมการของศาลเจ้าจะเป็นฝ่ายร่วมกันเลือกวันในการจัดพิธีกรรม ทั้งนี้เพื่อความสะดวกในการเข้าร่วมงานของผู้ประกอบพิธีกรรมและผู้ที่ศรัทธาโดยมีทั้งชาวบ้านในชุมชนทั้งภายในและภายนอกชุมชน จึงทำให้ฝ่ายคณะกรรมการจะเน้นเลือกวันให้ตรงกับวันหยุด เช่น วันเสาร์หรือวันอาทิตย์ ซึ่งพิธีเบิกเนตรของปีนี้คือปี พ.ศ. 2564 นี้ได้จัดขึ้นในวันที่ 13 มีนาคม 2564 พิธีเบิกเนตรของศาลเจ้าพ่อพระเพลิงย่านบุคคโลจัดขึ้นเพื่อฉลององค์เทพเจ้าเรียกว่า “กิมซัน” (金身 หมายถึง รูปเคารพของเทพเจ้าจีนและรวมถึงเครื่องแต่งกายของเทพเจ้า) เทพเจ้าองค์ใหม่จะมีการทำพิธีช่วยเปิดตาให้รูปเคารพในศาลเจ้านี้ ดังภาพที่ 25 เป็นกิมซันของเทพเจ้าในศาลเจ้าพ่อพระเพลิงย่านบุคคโล ซึ่งจะมีทั้งเทพเจ้าในศาลเจ้า คือ เจ้าพ่อพระเพลิง กิตลั๊กฉีเจียงกุง และซำกวงเจียงกุง ทั้ง 3 องค์ ซึ่งเจ้าพ่อพระเพลิงเป็นเทพองค์หลัก กิตลั๊กฉีเจียงกุง และซำกวงเจียงกุงจะเป็นเทพเจ้าบริวารของเจ้าพ่อพระเพลิง

ภาพที่ 25 รูปเคารพของเทพเจ้าในศาลเจ้าพ่อพระเพลิงย่านบุคคโล



ที่มา: LIAO CAICHUN (อรนรินทร์) ถ่ายเมื่อวันที่ 4 ธันวาคม 2564

จากข้อมูลการสัมภาษณ์นั้นทำให้ทราบว่า การประกอบพิธีเบิกเนตรนั้นจะต้องมีการจัดโต๊ะบูชาเพื่อจัดวางของเซ่นไหว้ให้เรียบร้อย จากนั้นจะมีการเชิญพระสงฆ์จีนมาสวดมนต์เพื่อดำเนินพิธีกรรมและช่วยเปิดตาให้กับรูปเคารพเจ้าพ่อพระเพลิง เทพเจ้ากิตลั๊กฉีเจียงกุง และเทพเจ้าซำกวงเจียงกุงทั้ง 3 องค์ และเมื่อเสร็จพิธีกรรมแล้ว กิมซันหรือรูปเคารพของเทพเจ้า ก็จะต้องนำไปวางไว้ตรงที่เดิมเพื่อให้ผู้ศรัทธาได้เข้ามาถวายของเซ่นไหว้และขอพรจากเจ้าพ่อพระเพลิงได้ตามปกติ ระหว่างพิธีเบิกเนตรนอกจากมีผู้ศรัทธามาไหว้บูชาแล้ว ทางศาลเจ้ายังได้มีการนำตัวมังกรและตัวสิงโตเข้ามาถวายเทพเจ้าด้วยเช่นกัน เพราะมังกรและสิงโตเชื่อกันว่าจะสามารถช่วยกันดูแลปกป้องศาลเจ้าและชุมชน อย่างไรก็ตาม พิธีเบิกเนตรนอกจะมีพระสงฆ์จีนมาสวดมนต์แล้วยังมีกิจกรรมอื่น ๆ ด้วย เช่น การเชิดมังกร เชิดสิงโตชาวบ้าน และการเล่นงิ้ว เป็นต้น ดังภาพที่ 26

## ภาพที่ 26 การเซตสิ่งโตในพิธีเบิกเนตรของศาลเจ้าพ่อพระเพลิงย่านบুদ্ধโคโล



**ที่มา:** Facebook ของเจ้าพ่อพระเพลิงย่านบুদ্ধโคโล (วันที่ 3 เมษายน 2564) วิดีโอพิธีเบิกเนตร สืบค้นจาก <https://www.facebook.com/watch/?v=897532587695501>

จากการศึกษาจึงสรุปได้ว่า ศาลเจ้าพ่อพระเพลิงย่านบুদ্ধโคโลยังคงสืบทอดพิธีเบิกเนตรให้คงอยู่ในปัจจุบัน โดยผู้ศรัทธาสามารถขอพรจากเจ้าพ่อพระเพลิงได้โดยตรงหลังจากพิธีเบิกเนตร เช่น ขอพรด้านการค้า เรื่องสุขภาพ หรือขอความมั่งมี เป็นต้น และพิธีกรรมนี้ยังเป็นพิธีการเปิดตาให้กับผู้เข้าร่วมพิธีกรรม ให้เปิดตาเปิดใจให้ยอมรับเจ้าพ่อพระเพลิง และให้เข้าใจถึงความสำคัญของเทพเจ้า และยังเป็นการแสดงให้เห็นถึงความศรัทธาของเจ้าพ่อพระเพลิงว่าท่านเป็นเทพเจ้าที่คอยให้ความช่วยเหลือมนุษย์

### 3.3.2 เทศกาลวันไหว้พระจันทร์

เทศกาลไหว้พระจันทร์ เป็นเทศกาลสำคัญของชาวจีน โดยจัดขึ้นในทุกปีของวันที่ 15 สิงหาคมปฏิทินจันทรคติจีน มีความหมายว่า ครอบครัวจะได้มาอยู่พร้อมหน้าพร้อมตาในวันนี้ ชาวจีนจะเฉลิมฉลองด้วยการไหว้ดวงจันทร์และทานขนมไหว้พระจันทร์ (月饼) ร่วมกัน โดยขนมไหว้พระจันทร์จะทำจากแป้ง และข้างในจะมีไส้ต่าง ๆ ขนมไหว้พระจันทร์ชาวจีนจะนำเป็นของขวัญแก่เทพเจ้า เช่นไหว้พระจันทร์ จากนั้นจะรับประทานร่วมกันในครอบครัวจนเป็นเอกลักษณ์สำหรับเทศกาลนี้

ในเทศกาลวันไหว้พระจันทร์ถือได้ว่ามีความสำคัญต่อชุมชนย่านบুদ্ধโคโลและย่านตลาดพลูอย่างมาก เพราะเมื่อถึงวันไหว้พระจันทร์ ศาลเจ้าพ่อพระเพลิงย่านบুদ্ধโคโลและศาลเจ้าพ่อพระเพลิงย่านตลาดพลูก็จะมีการจัดพิธีกรรมด้วยการจัดโต๊ะหมู่บูชาเพื่อให้ผู้ศรัทธาที่ตั้งของเซ่นไหว้ รวมถึงได้นำขนมไหว้พระจันทร์มาบูชาเจ้าพ่อพระเพลิงในศาลเจ้าด้วย ซึ่งผู้ที่มีความศรัทธาต่อเจ้าพ่อพระเพลิงก็จะสามารถมาขอพรจากท่านในวันพิเศษเช่นนี้ได้ ผู้ที่เข้ามากราบไหว้บูชาเทพเจ้าจะมีการเตรียมของเซ่นไหว้ไว้ล่วงหน้า เช่น ธูป เทียนแดง น้ำมัน กระดาษหยวนเป่า ขนม ผลไม้ต่าง ๆ เป็นต้น หากว่าไม่ได้เตรียมของเซ่นไหว้มา ก็จะสามารถหาซื้อได้จากภายในศาลเจ้าหรือร้านค้าบริเวณรอบ ๆ ศาลเจ้า



นอกจากของเช่นไหว้หลักหรือผลไม้ต่าง ๆ แล้ว ในวันไหว้พระจันทร์นี้ก็ต้องมีขนมไหว้พระจันทร์ร่วมด้วย ซึ่งขนมไหว้พระจันทร์จะมีลักษณะเป็นรูปทรงกลม ความหมายของชาวจีนคือหมายถึง “การได้อยู่พร้อมหน้าพร้อมตา” การกราบไหว้บูชาเจ้าพ่อพระเพลิงก็ต้องไหว้ตามลำดับขั้นตอนของศาลเจ้าและขอพรได้ตามความต้องการของตนเอง โดยเฉพาะการขอพรให้กับครอบครัว เพื่อให้ท่านช่วยปกป้องคุ้มครองครอบครัวและคนรอบข้างให้มีความสุขและได้มีโอกาสมาพร้อมหน้าพร้อมตาในวันเทศกาลวันไหว้พระจันทร์

จากการศึกษาจึงสรุปได้ว่า ศาลเจ้าพ่อพระเพลิงทั้ง 2 แห่งนี้ยังคงมีการสืบทอดเรื่องการไหว้เจ้าพ่อพระเพลิงในเทศกาลวันไหว้พระจันทร์ โดยชาวบ้านจะนิยมนำไหว้เจ้าพ่อพระเพลิงในศาลเจ้าเพื่อขอให้ท่านช่วยปกป้องคุ้มครองครอบครัวและคนรอบข้าง อีกทั้งเทศกาลวันไหว้พระจันทร์เป็นวันสำคัญของประเทศจีน เน้นย้ำกับเรื่องการพร้อมหน้าพร้อมตากัน จึงทำให้ผู้ศรัทธาหรือผู้ที่เข้าร่วมงานในวันนี้สามารถศึกษาเรียนรู้เกี่ยวกับการไหว้พระจันทร์ในศาลเจ้าพ่อพระเพลิงและรวมถึงเรียนรู้วัฒนธรรมจีนโบราณที่ได้มีการสืบทอดมาเป็นระยะเวลายาวนานด้วย

### 3.3.3 เทศกาลกินเจ

เทศกาลกินเจ คำว่า เจ ภาษาจีนอ่านว่า “จาย” (齋) หมายถึง ไม่มีของคาว เทศกาลกินเจเป็นเทศกาลสำคัญสำหรับคนไทยเชื้อสายจีน ปัจจุบันยังรวมถึงคนไทยด้วยเช่นกัน เทศกาลกินเจ 2564 นี้ตรงกับวันที่ 6 ตุลาคมถึงวันที่ 14 ตุลาคม 2564 เทศกาลกินเจของทุกปีจะตรงกับวันขึ้น 1 ค่ำ ถึง 9 ค่ำ เดือน 9 ตามปฏิทินจีน รวมเป็นระยะเวลาทั้งสิ้น 9 วัน 9 คืน โดยในช่วงเวลานี้จะมีผู้ที่เข้ามาร่วมพิธีกรรมกินเจโดยจะต้องแต่งกายด้วยชุดสีขาว ดังภาพที่ 27 ห้ามกินเนื้อสัตว์ อาหารคาว นม ห้ามกินผักที่มีกลิ่นฉุนหรือผักที่มีกลิ่นแรง เช่น ต้นหอม ใบหอม กระเทียม เป็นต้น

ภาพที่ 27 ผู้ศรัทธาที่แต่งกายด้วยชุดสีขาวในช่วงเทศกาลกินเจ



ที่มา: LIAO CAICHUN (อรนรินทร์) ถ่ายเมื่อวันที่ 11 ตุลาคม 2564

เทพเจ้าในศาลเจ้าพ่อพระเพลิงย่านบुकคโกลและศาลเจ้าพ่อพระเพลิงย่านตลาดพลูไม่มีการถือศีลกินเจแต่อย่างใด แต่ศาลเจ้า 2 แห่งนี้ก็ได้รับการจัดพิธีกรรมตามเทศกาลกินเจด้วย แต่จะจัด

โดยที่ไม่ต้องกินอาหารเจในศาลเจ้า ดังนั้นข้อปฏิบัติของศาลเจ้าทั้ง 2 แห่งนี้ จึงแตกต่างจากศาลเจ้าจีนที่อื่น ๆ ในช่วงเทศกาลกินเจ เพราะผู้ที่มากราบไหว้เจ้าพ่อพระเพลิงจะไม่ต้องใส่ชุดสีขาวทั้งหมดหรือต้องเป็นผู้ที่กินอาหารเจ และของเซ่นไหว้ก็สามารถถวายเป็นอาหารคาวได้ ดังภาพที่ 28 เช่น เป็ดย่าง ซาลาเปาต่าง ๆ แต่ยกเว้นเนื้อวัว เนื้อควาย ตามความเชื่อของศาสนาเต๋า อย่างไรก็ตาม ผู้ที่กินเจก็จะพยายามทำตามข้อปฏิบัติของเทศกาลกินเจให้มากที่สุดในช่วงเทศกาลกินเจ 9 วัน 9 คืนนี้

**ภาพที่ 28** เป็ดย่างที่ผู้ศรัทธานำมาถวายเจ้าพ่อพระเพลิง



**ที่มา:** LIAO CAICHUN (อรนรินทร์) ถ่ายเมื่อวันที่ 11 ตุลาคม 2564

อีกทั้ง ผู้คนที่เข้ามากราบไหว้เจ้าพ่อพระเพลิงยังมีคนมาไหว้จำนวนมากกว่าวันปกติธรรมดา เพราะมีผู้ศรัทธาบางคนมาไหว้เจ้าพ่อพระเพลิงเพียงแค่ปีละครั้งและมาเฉพาะเทศกาลกินเจเท่านั้น เนื่องจากการกินเจถือเป็นเทศกาลที่ได้รับบุญโดยที่ไม่ต้องฆ่าสัตว์ตัดชีวิต โดยก่อนที่จะถึงเทศกาลกินเจ ผู้ดูแลศาลเจ้าและผู้ประกอบพิธีกรรมของศาลเจ้าทั้ง 2 แห่งนี้ จะมีการจัดโต๊ะเตรียมของล่วงหน้าและทำความสะอาดศาลเจ้าเพื่อต้อนรับผู้ศรัทธาเข้ามาไหว้เจ้าในช่วงเวลาเทศกาลกินเจ เมื่อถึงวันเทศกาลกินเจ ผู้ศรัทธาก็จะเดินทางเข้ามาถวายของเซ่นไหว้เจ้าพ่อพระเพลิงในศาลเจ้า โดยมีของเซ่นไหว้มากมาย เช่น รูป เทียนแดง น้ำมัน กระดาษหยวนเป่า กระดาษชุดนักรบ ขนม ผลไม้ และอาหารต่าง ๆ เป็นต้น รวมทั้งอาหารเจและอาหารคาวด้วย โดยทุกคนที่จะมาถวายเทพเจ้าจะต้องไหว้ตามขั้นตอนของแต่ละศาลเจ้า และผู้คนที่มาสักการะไหว้เจ้าพ่อพระเพลิงที่ยานบุคคลนอกจากจะมี การไหว้เทพเจ้าตามขั้นตอนแล้ว ยังสามารถเขียนการ์ดอวยพรได้ด้วย ภาพที่ 29 ซึ่งการ์ดอวยพรมีทั้งหมด 3 ใบ เป็นกระดาษสีแดงเพื่อขอพรเรื่องการค้า กระดาษสีทองเพื่อขอพรเรื่องสุขภาพ ส่วนกระดาษสีเงินเพื่อขอพรเรื่องความมั่งมี ส่วนด้านหลังให้เขียนชื่อของตนเอง เมื่อเขียนกระดาษเสร็จแล้ว นำไปแขวนที่ไม่ไผ่ในศาลเจ้า หลังจากนั้นก็ไปทำบุญที่ตู้บริจาคเงินเพื่อบำรุงศาลเจ้าต่อไป เวลาสิ้นสุดช่วงเทศกาลกินเจทางศาลเจ้าก็จะนำกระดาษอวยพรเหล่านี้ไปทำพิธีเพื่อให้ผู้ศรัทธาได้สมหวัง

### ภาพที่ 29 การถวายพรมทั้งหมด 3 สีที่ศาลเจ้าพ่อพระเพลิงย่านบुकโคล



ที่มา: LIAO CAICHUN (อรนรินทร์) ถ่ายเมื่อวันที่ 11 ตุลาคม 2564

จึงสรุปได้ว่า การมาไหว้เจ้าพ่อพระเพลิงในช่วงเทศกาลกินเจนั้นที่ศาลเจ้าทั้ง 2 แห่งจะ ไม่มีการถือศีลกินเจ แต่ศาลเจ้าพ่อพระเพลิงย่านบुकโคลและย่านตลาดพลู ก็ยังคงมีการจัดพิธีกรรม ตามเทศกาลกินเจด้วยเช่นกัน ทั้งนี้เพื่อสืบทอดวัฒนธรรมความเชื่อของการกินเจ และเพื่อให้ผู้ที่กินเจมีความเชื่อว่า การกินเจนอกจากจะช่วยทำให้สุขภาพดีขึ้นแล้ว ยังเป็นสิ่งที่ได้บุญสามารถละเว้น กรรมได้ อีกทั้งการมาขอพรเจ้าพ่อพระเพลิงก็มีความเชื่อว่าท่านจะช่วยอำนวยความสะดวกให้แก่ตนเอง นอกจากนั้นยังถือเป็นการได้เผยแพร่วัฒนธรรมจีนด้วย เช่น การเผยแพร่วัฒนธรรมการกินเจของ ชาวจีนและยังได้ปลูกฝังคุณธรรมจริยธรรมของผู้ศรัทธาในการดำเนินชีวิต การทำความดีและการช่วยเหลือสังคม

#### 3.3.4 งานแห่เจ้าพ่อพระเพลิง

งานแห่เจ้าพ่อพระเพลิงเป็นงานพิธีกรรมที่มีความสำคัญอีกพิธีกรรมหนึ่งของศาลเจ้าพ่อพระเพลิงย่านบुकโคลและย่านตลาดพลู โดยศาลเจ้าย่านบुकโคลจะจัดงานแห่ขึ้นในวันอาทิตย์แรกของเดือนพฤศจิกายนตามปฏิทินจันทรคติ ส่วนศาลเจ้าย่านตลาดพลูจะจัดงานแห่ขึ้นในวันเกิดของเจ้าพ่อพระเพลิงวันที่ 11 พฤศจิกายน ตามปฏิทินจันทรคติจีน งานแห่เจ้าพ่อพระเพลิงถือได้ว่าเป็นงานที่สำคัญที่สุดและเป็นงานใหญ่ที่สุดของศาลเจ้า รวมระยะเวลาการจัดทั้งสิ้น 3 วัน ดังนั้นเพื่อความสะดวกในการเข้าร่วมงานของผู้ประกอบพิธีกรรมรวมถึงผู้ที่ศรัทธา และชาวบ้านในชุมชน ฝ่ายคณะกรรมการจะเน้นเลือกวันให้ตรงกับวันหยุด เช่น วันเสาร์หรือวันอาทิตย์ ซึ่งงานแห่เจ้าพ่อพระเพลิงของศาลเจ้าพ่อพระเพลิงย่านบुकโคลในปี พ.ศ. 2564 ได้จัดขึ้นในวันที่ 5 ถึงวันที่ 7 ธันวาคม 2564 ส่วนศาลเจ้าพ่อพระเพลิงย่านตลาดพลูได้จัดขึ้นในวันที่ 11 ถึงวันที่ 13 ธันวาคม 2564

จากการสัมภาษณ์พบว่า ศาลเจ้าทั้ง 2 แห่งนี้มีการจัดงานแห่เจ้าพ่อพระเพลิงที่ยิ่งใหญ่ โดยชาวบ้านที่ไปทำงานอยู่ต่างจังหวัดรวมถึงทำงานยังพื้นที่อื่น ๆ ก็จะกลับมาร่วมงานและช่วยกันจัดงานแห่เป็นจำนวนมาก ทั้งนี้เพื่อเป็นการตอบแทนเจ้าพ่อพระเพลิงที่ได้ปกป้องคุ้มครองชาวบ้านมา

ตลอดระยะเวลา 1 ปี ดังนั้นจึงแสดงให้เห็นถึงการเป็นน้ำหนึ่งใจเดียวกันของชาวบ้านที่ทั้งย่านบুদ্ধโคโล และย่านตลาดพลู เขตธนบุรี ได้เป็นอย่างดี การจัดงานแห่เจ้าพ่อพระเพลิงทั้ง 2 ศาลเจ้านั้นชาวบ้าน ได้ให้ความสำคัญกับงานแห่เจ้านี้เป็นอย่างมาก เพราะเป็นการแสดงให้เห็นถึงความสามัคคีของ ชาวบ้านทั้ง 2 ชุมชน โดยระยะเวลาการจัดงานแห่จะมีทั้งหมด 3 วันคือ วันที่หนึ่งจะเป็นการขบวนแห่ เจ้าพ่อพระเพลิง และอีก 2 วันจะมีการแสดงต่าง ๆ ในศาลเจ้า และมีขั้นตอนการแห่และกิจกรรมการ แสดงที่หลากหลาย เช่น การเชิดสิงโต เชิดมังกร เล่นจิ้งจิว โดยศาลเจ้าจะต้องทำพิธีสงฆ์ให้กับเจ้าพ่อ พระเพลิงในเวลาบ่ายสามโมง ล่วงหน้าก่อน 1 วัน และผู้ประกอบการพิธีจะต้องช่วยกันทำความสะอาด ให้กับรูปเคารพของเจ้าพ่อพระเพลิง จากนั้นก็จะเปลี่ยนเสื้อผ้าใหม่ให้เรียบร้อย ส่วนในวันออกแห่ เส้นทางที่ใช้ในการแห่เจ้าพ่อพระเพลิงย่านบুদ্ধโคโลและศาลเจ้าพ่อพระเพลิงย่านตลาดพลูจะไม่ เหมือนกัน เพราะสถานที่ตั้งของศาลเจ้ามีความแตกต่างกัน

โดยก่อนที่จะแห่เจ้าพ่อพระเพลิงจะต้องประกอบพิธีกรรมตามขั้นตอนการไหว้เจ้าพ่อ พระเพลิง และจึงจะได้อัญเชิญรูปเคารพของท่านออกมานอกศาลเจ้า ดังภาพที่ 30 และภาพที่ 31 อีก ทั้งยังมีการเชิดสิงโต เชิดมังกร เล่นจิ้งจิวตลอดเส้นทางแห่อย่างสนุกสนาน ซึ่งถือเป็นวัฒนธรรม โบราณของชาวจีนในอดีตที่ได้เผยแพร่มาจนถึงปัจจุบัน ซึ่งการประกอบพิธีกรรมต่าง ๆ ของศาลเจ้าจะ มีมังกรกับสิงโต ซึ่งถือเป็นสัตว์สิริมงคลของจีน เชื่อกันว่า มังกร จะสามารถทำให้ฝนตกและยังเป็น สัญลักษณ์ของคุณธรรมมีความเป็นมงคลอีกด้วย ส่วน สิงโต จะสามารถปราบปรามความชั่วร้ายและ ขับไล่ความชั่วร้าย ดังนั้นสัตว์สองตัวนี้จึงกลายเป็นสัญลักษณ์แห่งความสง่างามและความเจริญรุ่งเรือง มังกรกับสิงโตจะอยู่คู่กับศาลเจ้าเพื่อปกป้องดูแลศาลเจ้ากับคุ้มครองชาวบ้านในชุมชน

**ภาพที่ 30** การอัญเชิญรูปเคารพของเทพเจ้าออกจากตู้บูชาย่านบুদ্ধโคโล



**ที่มา:** LIAO CAICHUN (อรนรินทร์) ถ่ายเมื่อวันที่ 11 ตุลาคม 2564

**ภาพที่ 31** การอัญเชิญรูปเคารพของเทพเจ้าออกจากศาลเจ้าย่านตลาดพลู



**ที่มา:** LIAO CAICHUN (อรนรินทร์) ถ่ายเมื่อวันที่ 11 ตุลาคม 2564

ในวันแห่งนี้ได้มีการแสดงจี้วด้วย ถือเป็นละครจีนที่ได้มีการสืบทอดมาจากจีนโบราณ โดยผู้เล่นจะต้องแต่งกายและทาสีที่หน้าตามอุปนิสัยของตัวละคร การเล่นจี้วมีกฎเกณฑ์อย่างจริงจัง เมื่อเริ่มแสดงจี้วแล้วก็ต้องเล่นให้จบ ไม่สามารถหยุดได้ระหว่างการแสดง เพราะการเล่นจี้วถือเป็นการแสดงที่พิเศษเพราะเป็นพิธีบูชาเทพเจ้าในศาลเจ้าขนาดใหญ่ในสมัยโบราณจีน ซึ่งชาวจีนเชื่อว่าผู้ที่มาชมจี้วนั้นไม่เพียงแต่มีมนุษย์เท่านั้น แต่ยังมีเทวดาและดวงวิญญาณมาร่วมชมการแสดงจี้วด้วย ดังนั้นนักแสดงต้องเล่นจี้วให้จบถึงแม้ว่าไม่มีผู้ชมก็ตาม จี้วที่ศาลเจ้าพ่อพระเพลิงย่านบुकคโกลเล่นในปีนี้เป็นจี้วแต่จี้วที่มีชื่อเสียง นักแสดงจะต้องแต่งหน้าและแต่งกายด้วยชุดตามเรื่องที่เล่น ซึ่งการแสดงจะประกอบด้วยการเล่นร้องเพลง แสดงท่าทางและพูดสนทนากัน เป็นต้น ดังภาพที่ 32 จี้วเรื่องหยางยู่วจี้วกว้อ (杨玉走国 เป็นเรื่องเล่าที่เกี่ยวกับฮ่องเฮากับสนมต่างมีพระโอรส แล้วแย่งราชบัลลังก์กัน)

**ภาพที่ 32** การแสดงจี้วแต่จี้วของศาลเจ้าย่านบुकคโกล



**ที่มา:** LIAO CAICHUN (อรนรินทร์) ถ่ายเมื่อวันที่ 6 ธันวาคม 2564

การแสดงจิวที่ศาลเจ้าพ่อพระเพลิงย่านตลาดพลู เป็นการแสดงที่เป็นจิวหุ่นกระบอก แต่จิว เชิดหุ่นจิวด้วยคน โดยนักแสดงไม่ต้องแต่งหน้าใส่ชุดพิเศษและขึ้นเวที นักแสดงจะอยู่เฉพาะหลังเวทีแล้วใช้เสียงในการแสดง และเชิดจิวหุ่นกระบอกจะประกอบโดยการแสดงด้วยร้องเพลง พูดสนทนากับตัวละครต่าง ๆ เป็นต้น ดังภาพที่ 33 และ ภาพที่ 34 จิวหุ่นกระบอก เป็นการแสดงพื้นบ้านประเภทหนึ่งที่มีความนิยมในแต่จิวมณฑลกวางตุ้ง เป็นหุ่นเชิดชนิดหนึ่งที่มีขนาดเล็ก มีลักษณะเด่น คือ หุ่นนี้จะใช้กิ่งเหล็กสามกิ่ง กิ่งหลักวางอยู่ตรงกลางด้านหลังหุ่น กิ่งข้างจะอยู่ทางซ้าย และแขนขวา จิวหุ่นกระบอกแต่จิวนี้ได้รับเลือกให้เป็นมรดกทางวัฒนธรรมที่จับต้องไม่ได้ของชนชาติชุดแรกในปี พ.ศ. 2549

ภาพที่ 33 หุ่นกระบอกสำหรับเล่น (ย่านตลาดพลู)



ที่มา: LIAO CAICHUN (อรนรินทร์) ถ่ายเมื่อวันที่ 12 ธันวาคม 2564

ภาพที่ 34 การแสดงจิวหุ่นกระบอกของศาลเจ้าย่านตลาดพลู



ที่มา: LIAO CAICHUN (อรนรินทร์) ถ่ายเมื่อวันที่ 12 ธันวาคม 2564

ในช่วงงานแห่เจ้าพ่อพระเพลิงยังมีขั้นตอนที่สำคัญอีกขั้นตอนหนึ่ง คือ การประมุขสิ่งของที่เกี่ยวข้องกับเจ้าพ่อพระเพลิง โดยผู้ที่เข้าร่วมกิจกรรมประมุขนั้นส่วนมากจะเป็นผู้ศรัทธาเจ้าพ่อ

พระเพลิง เช่น นักธุรกิจ ตำรวจ และรวมถึงคนธรรมดาทั่วไปด้วย การประมูลสิ่งของนั้นหากผู้ใดสามารถจ่ายเงินราคาสูงกว่าได้ ผู้นั้นก็สามารถรับของประมูลไปได้ การประมูลของจะจัดขึ้นตั้งแต่วันแรกของงานแท้ โดยจะเริ่มในเวลากลางคืน ส่วนมากจะเริ่มตอนประมาณ 20.00น. ซึ่งสิ่งของทั้งหมดที่จะประมูลในวันแท้เจ้าพ่อพระเพลิงจะเป็นสิ่งของที่เกี่ยวข้องกับเจ้าพ่อพระเพลิง ถือว่าเป็นของสิริมงคล ดังภาพที่ 35 และ ภาพที่ 36 ได้แก่ โคมไฟ ยันต์ ข้าวสาร ผลไม้ต่าง ๆ เป็นต้น ยกตัวอย่างเช่น ผลไม้ เช่น ส้มสามารถประมูลถึงราคา 10,000 บาทต่อ 1 จาน ในกิจกรรมการประมูลสิ่งของนี้ สิ่งของที่มีการประมูลราคาสูงที่สุด คือ “ทิงเต็ง” หรือภาษาไทยเรียกว่า โคมไฟ

ภาพที่ 35 สิ่งของต่าง ๆ ที่จะมีการประมูลที่ศาลเจ้าพ่อพระเพลิงย่านบุดคโโล



ที่มา: LIAO CAICHUN (อรนรินทร์) ถ่ายเมื่อวันที่ 6 ธันวาคม 2564

ภาพที่ 36 สิ่งของต่าง ๆ ที่จะมีการประมูลที่ศาลเจ้าพ่อพระเพลิงย่านตลาดพลู



ที่มา: LIAO CAICHUN (อรนรินทร์) ถ่ายเมื่อวันที่ 11 ธันวาคม 2564

ทึกงเต็ง ภาษาไทยเรียกว่า โคมไฟ เป็นสิ่งของที่มีราคาประมูลสูงที่สุดในงานนี้ โดยราคาประมูลนั้นสูงจนถึงหลักหมื่นหรือหลายแสนบาท ดังภาพที่ 37 ซึ่งมีลักษณะเป็นต้นไฟที่ประกอบด้วยโคมบูชาเทพเจ้าฟ้าดิน ผู้ประมูลจะได้ทั้งต้นไฟ 1 ต้น พร้อมโคมและไฟประดับด้วยต้นไฟที่นำมาทำเสาทึกงเต็งจะต้องคัดเลือกโดยใช้เป็นไฟที่ตรง มีใบพุ่มสวย นับจำนวนปล้องไฟตามความสูง ก่อนตัดก็ต้องมีการไหว้บูชา เพราะถือเป็นของสิริมงคล และเป็นตัวแทนที่สื่อถึงเทพเจ้าชั้นสูง จากนั้นจึงนำมาตกแต่งด้วยดวงไฟหลากสีเพื่อความสวยงาม ทึกงเต็งส่วนมากจะตั้งอยู่ที่แท่นบูชาเทพเจ้าฟ้าดินแล้วมีเพียงแค่ต้นเดียวเท่านั้น ดังนั้นผู้ประมูลทึกงเต็งส่วนใหญ่ก็จะเป็นนักธุรกิจชาวจีนที่ศรัทธาต่อเจ้าพ่อพระเพลิง นอกจากนี้เพื่อสิ่งของสิริมงคลเหล่านี้แล้วยังเป็นการทำบุญให้กับศาลเจ้าด้วย เมื่อประมูลได้ทึกงเต็งแล้ว หลังจากเสร็จงานก็จะมีเจ้าหน้าที่ศาลเจ้าจัดขบวนแห่ไปส่งที่บ้านผู้ประมูล และติดตั้งให้ที่หน้าบ้าน หรือหน้าอาคาร ดังภาพที่ 38 ถึงแม้ว่าไฟจะร่วงหรือไฟประดับจะขาดหมด ก็ยังคงเป็นของสิริมงคลมงคล เป็นสง่าแก่เจ้าของบ้านตลอดไป

ภาพที่ 37 ทึกงเต็งที่ประมูลอยู่ศาลเจ้าพ่อพระเพลิงย่านบुकคโกล

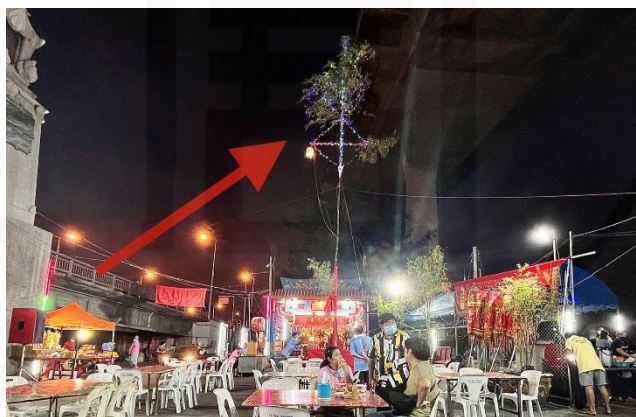

ที่มา: LIAO CAICHUN (อรนรินทร์) ถ่ายเมื่อวันที่ 6 ธันวาคม 2564

ภาพที่ 38 ทึกงเต็งที่ประมูลได้นำมาติดตั้งที่หน้าตึก (ย่านตลาดพลู)



ที่มา: LIAO CAICHUN (อรนรินทร์) ถ่ายเมื่อวันที่ 13 ธันวาคม 2564



จากการศึกษาจึงสรุปได้ว่า งานแห่เจ้าพ่อพระเพลิง ถือได้ว่าเป็นความสำคัญต่อศาลเจ้าพ่อพระเพลิงย่านบุคคโลและย่านตลาดพลูเป็นอย่างมาก เพราะชาวบ้านทั้งในย่านบุคคโลและย่านตลาดพลู ต่างมีความต้องการที่จะตอบแทนเจ้าพ่อพระเพลิงที่คอยปกป้องคุ้มครองมาตลอด 1 ปี ดังนั้นการจัดพิธีการแห่เจ้าพ่อพระเพลิง จึงมีผู้ที่ศรัทธาต่างเข้มาร่วมงานและขอพรเข้าร่วมงานแห่เจ้าพ่อพระเพลิงได้โดยตรง หรือบางคนก็ไปขอพรเจ้าพ่อพระเพลิงในศาลเจ้า ซึ่งการขอพรเจ้าพ่อพระเพลิงนั้นทำให้ผู้ศรัทธามีความสุขกายสบายใจ ถึงแม้ว่าพิธีกรรมการแห่เจ้าพ่อพระเพลิงจะใช้เวลาหลายวันและยังมีขั้นตอนที่ซับซ้อน รวมทั้งมีการแสดงการเชิดสิงโต เชิดมังกร และเล่นจิ้ง เป็นต้น แต่การจัดงานแห่เจ้าพ่อพระเพลิงนี้ถือเป็นโอกาสที่ดีสำหรับผู้ศรัทธาที่จะได้มาขอพรจากเจ้าพ่อพระเพลิง อีกทั้งถือเป็นการได้ร่วมกันสืบทอดและช่วยเผยแพร่วัฒนธรรมความเชื่อของชาวจีนให้คงอยู่ได้ต่อไป

### 3.3.5 เทศกาลตรุษจีน

เทศกาลตรุษจีน เป็นเทศกาล 1 ใน 4 เทศกาลตามประเพณีของจีน ซึ่งถือเป็นเทศกาลที่สำคัญสำหรับประชาชนจีน ถือเอาวันที่ 1 เดือนที่ 1 ของจีนมาเป็นวันขึ้นปีใหม่ของคนจีน ในช่วงเทศกาลตรุษจีน ครอบครัวของชาวจีนจะได้กลับมารับประทานอาหารร่วมกันอย่างพร้อมหน้าพร้อมตา ได้หยุดพักผ่อนติดต่อกัน ประชาชนจีนนิยมรับประทานเกี้ยว (饺子) กับ ทังหยวน (汤圆) ที่ทำจากแป้งข้าวเหนียว นำมาปั้นเป็นก้อนกลมใส่ไส้ต่าง ๆ และนำมารับประทานร่วมกันในครอบครัว ดังที่ตัวน ลี เซิง, บุญยี่ง ไร่สุขสิริ (2543, น. 40) ได้กล่าวว่า ในระหว่างเทศกาลวันตรุษจีน ประชาชนจีนนอกจากมีการกราบไหว้บูชาพระและเทพเจ้าแล้ว ยังนิยมไหว้บรรพบุรุษของครอบครัวที่ล่วงลับไปแล้ว และไปไหว้เทพเจ้าในศาลเจ้าจีน นอกจากนี้กลุ่มชาวบ้านบางส่วนยังมีการจัดการแสดงจิ้งเพื่อเป็นการตอบแทนเทพเจ้าที่ให้การพิทักษ์รักษาชาวบ้านไม่ว่าจะเป็นผู้สูงอายุหรือเด็กก็ตาม ต้องไปไหว้พระพุทธรูปหรือเทพเจ้าที่อยู่ในศาลเจ้าที่ใกล้บ้าน ดังนั้นเทศกาลตรุษจีนจึงถือเป็นการส่งเสริมความรักความสามัคคีในครอบครัวและยังคงสืบทอดกันมาจนถึงปัจจุบัน

ในสมัยโบราณ มีประชาชนจีนจำนวนมากได้อพยพเข้ามาในประเทศไทย ถึงแม้ว่าคนจีนได้อพยพเข้ามาถึงประเทศไทยและใช้ชีวิตอยู่ในสังคมไทย แต่พวกเขาก็ยังได้รักษาวิธีการดำรงชีวิตแบบจีนดั้งเดิม เช่น การกินอาหารจีน การสวมชุดที่มีลักษณะแบบจีน และเฉลิมฉลองงานเทศกาลต่าง ๆ เช่น เทศกาลตรุษจีน ดังนั้นจึงทำให้เทศกาลตรุษจีนยังคงได้สืบทอดกันมารุ่นต่อรุ่นจนถึงปัจจุบัน เนื่องจากเทศกาลตรุษจีนเป็นเทศกาลที่เฟลิดเฟลิน และได้เผยแพร่ในสังคมไทยอย่างกว้างขวาง จนมีอิทธิพลต่อชีวิตของคนไทย จึงทำให้คนไทยก็ได้ให้ความสำคัญต่อเทศกาลตรุษจีน

ศาลเจ้าพ่อพระเพลิงทั้งย่านบุคคโลและย่านตลาดพลูทั้ง 2 แห่งนี้ก็ได้มีการจัดงานวันตรุษจีน โดยการจัดงานนี้จะมีการเปิดศาลเจ้าเพื่อให้นักไทยเชื้อสายจีนหรือผู้ที่ศรัทธาเจ้าพ่อพระเพลิงได้เข้ามากราบไหว้ขอพรสิริมงคลในวันปีใหม่จีน ซึ่งเทศกาลตรุษจีนปี พ.ศ. 2565 ตรงกับวันที่ 1 กุมภาพันธ์ 2565 ในวันธรรมดาทั่วไป ศาลเจ้าพ่อพระเพลิงย่านบุคคโลจะปิดบริการเวลา

18.00 น. ศาลเจ้าพ่อพระเพลิงย่านตลาดพลูจะปิดศาลเจ้าเวลา 17:00 น. ด้วยสาเหตุที่คนจีนยังนิยมไปกราบบูชาเทพเจ้าตามความเชื่อของตนเองโดยเฉพาะข้ามวันปีใหม่จีน ดังนั้นศาลเจ้าพ่อพระเพลิงย่าน บุคคโลและศาลเจ้าพ่อพระเพลิงย่านตลาดพลูทั้ง 2 แห่งนี้จึงได้เปิดศาลเจ้า เพื่อให้ผู้คนได้เข้ามากราบไหว้เทพเจ้าตั้งแต่วันที่ 31 มกราคม เวลา 21.00 น. ถึงวันที่ 1 กุมภาพันธ์ เวลา 1.00 น. เพื่อเป็นสิริมงคลและแสดงให้เห็นถึงความศรัทธาที่มีต่อเจ้าพ่อพระเพลิงด้วย

ดั่งที่ คนไทยเชื้อสายจีนแต่จิวที่มาไหว้เจ้าพ่อพระเพลิงที่บุคคโล นายเอี้ยว (แซ่ฮู 吳) อายุ 59 ปี ท่านนั้นกล่าวว่า

“ผมเป็นคนไทยเชื้อสายจีนที่อาศัยอยู่ชุมชนย่านบุคคโล ถ้าว่างเมื่อไหร่ก็มาถวายอากง เมื่อคืนสนุกดี เราสามารถเห็นถึงบรรยากาศของวันตรุษจีนมาตั้งแต่เมื่อวานเลย คนที่มาถวายเจ้าเยอะมากในเมื่อคืน มีทั้งคนจีนและคนไทย บางคนก็ใส่เสื้อผ้าสีแดงมา ส่วนมากพวกเขาเตรียมของเซ่นไหว้ เช่น รูป เทียนแดง ขนม ผลไม้ และอาหารต่าง ๆ มาถวาย เพื่อเป็นการตอบแทนบุญคุณของท่าน หลังจากนั้นก็สามารถขอพรจากท่านได้เลย เช่น ขอให้มีความสุข สุขภาพแข็งแรงและเจอแต่สิ่งดี ๆ ในปีใหม่”

(นายเอี้ยว, สัมภาษณ์, วันที่ 1 กุมภาพันธ์ 2565)

จากตัวอย่างการสัมภาษณ์ทำให้เห็นว่า ปัจจุบันก็ยังคงมีผู้คนมากราบบูชาเจ้าพ่อพระเพลิงมากในช่วงเทศกาลตรุษจีนเพื่อความเป็นสิริมงคลและเพื่อเป็นการขอพรจากเจ้าพ่อพระเพลิงให้ท่านช่วยประทานพรให้มีความสุขดีในวันปีใหม่ นอกจากนี้ ผู้คนที่มาสักการะไหว้เจ้าพ่อพระเพลิงในศาลเจ้านอกจากมีคนจีนแล้วยังมีคนไทยด้วย ถือได้ว่าในปัจจุบันคนไทยก็ให้ความสำคัญต่อเทศกาลตรุษจีน ทำให้เห็นถึงเทศกาลตรุษจีนมีอิทธิพลต่อสังคมไทยเป็นอย่างมาก

ดั่งที่ นายซีโร่ เป็นคณะกรรมการของศาลเจ้าพ่อพระเพลิงย่านตลาดพลู กล่าวว่า

“สมาคมศาลเจ้าพ่อพระเพลิงตลาดพลูเรียนเชิญทุก ๆ ท่านมากราบบูชาองค์เทพเจ้าไฉ่ซิงเอี้ยและเจ้าพ่อพระเพลิงในช่วงเทศกาลตรุษจีน ณ เวลานั้น 21:00น. ถึง 24:00น. ข้ามวันใหม่เรียนเชิญที่ศาลเจ้าพ่อพระเพลิง หลังจากนั้นก็ขอให้ทุกคนโชคดีปีใหม่ เฮง ๆ รวย ๆ ครับ”

(นายซีโร่, สัมภาษณ์, วันที่ 31 กุมภาพันธ์ 2565)

จากตัวอย่างการสัมภาษณ์ทำให้เห็นว่า คนจีนที่มีความศรัทธาต่อศาลเจ้าพ่อพระเพลิงต่างนิยมมากราบบูชาเทพเจ้าในศาลเจ้าช่วงเทศกาลตรุษจีนโดยเฉพาะข้ามวันปีใหม่จีน ดังนั้นศาลเจ้าพ่อพระเพลิงจึงมีการเลื่อนเวลาปิดศาลเจ้า เพื่อต้อนรับผู้ศรัทธาเข้าไปกราบไหว้เทพเจ้า โดยพวกเขามี

ความเชื่อว่า หากได้มากราบบูชาเทพเจ้าในศาลเจ้าช่วงเวลาข้ามวันปีใหม่วันตรุษจีน จะทำให้ตนเองและครอบครัวจะได้รับพรจากเทพเจ้าภายในศาล เช่นที่ศาลเจ้าพ่อพระเพลิงทั้ง 2 แห่งนี้เป็นต้น

ดั่งที่ นางอรรวรรณ แซ่ตั้ง เป็นคนไทยเชื้อสายจีนและผู้ดูแลศาลเจ้าของศาลเจ้าเจ้าพ่อพระเพลิงย่านตลาดพลู ท่านนั้นกล่าวว่า

“ในช่วงเทศกาลวันตรุษจีนจะมีคนเข้ามาถวายเทพเจ้าเรื่อย ๆ โดยเฉพาะเจ้าพ่อพระเพลิงคอยดูแลคุ้มครองชาวบ้านในย่านนี้มาตลอดทั้งการงาน ค้าขาย ท่านดูแลให้ทุกอย่าง ปีใหม่แล้ว คนจีนเราก็ต้องไหว้บรรพบุรุษและเทพเจ้าด้วย เดี่ยวพวกเขาก็มาไหว้อากงแหละ บางคนเขามาไหว้อากงเสร็จก็กลับไปไหว้บรรพบุรุษของเขาต่ออย่างนี้”

(นางอรรวรรณ แซ่ตั้ง, สัมภาษณ์, วันที่ 1 กุมภาพันธ์ 2565)

จากตัวอย่างการสัมภาษณ์ทำให้เห็นว่า กลุ่มชุมชนชาวจีนนิยมไปไหว้เทพเจ้าในวันตรุษจีน เพื่อตอบแทนเจ้าพ่อพระเพลิงที่ให้การพิทักษ์รักษาแก่ตนเอง โดยมีความเชื่อว่า เจ้าพ่อพระเพลิงสามารถคุ้มครองเรื่องการงาน ค้าขาย เป็นต้น ดังนั้นชาวบ้านที่อาศัยอยู่ในชุมชนย่านตลาดพลูจึงได้ไปกราบไหว้เจ้าพ่อที่ศาลเจ้าในเทศกาลวันตรุษจีน

จากการศึกษาเทศกาลตรุษจีนทำให้ทราบว่า เทศกาลตรุษจีนมีความสำคัญต่อทั้งชาวบ้านคนจีนและคนไทยที่อาศัยอยู่ย่านบุคคโลและย่านตลาดพลู เนื่องจากเทศกาลตรุษจีนเป็นเทศกาลแห่งการเฉลิมฉลองและยังมีความสนุกสนาน ซึ่งในช่วงเวลาเทศกาลตรุษจีน สมาชิกในครอบครัวคนจีนจึงได้หยุดพักผ่อนมารวมตัวอย่างพร้อมหน้าพร้อมตา พวกเขาจะต้องจัดพิธีไหว้บรรพบุรุษและไปไหว้เทพเจ้าในศาลเจ้าพ่อพระเพลิงที่ย่านบุคคโลและย่านตลาดพลูเพื่อความเป็นสิริมงคล นอกจากนี้แล้ว คนจีนที่ 2 ชุมชนนี้ยังมีความเชื่อที่ไปไหว้เจ้าพ่อพระเพลิงที่ศาลเจ้าช่วงเวลา 21.00 น. ถึง 24.00 น. ข้ามวันข้ามปี และการได้จุดธูปดอกแรกในศาลเจ้าช่วงปีใหม่จะสามารถนำมาซึ่งความโชคดีและความสุขมาสู่ตนเองและครอบครัวได้ ในภาษาจีนจะเรียกธูปดอกแรกนี้ว่า 头香 (ทิวเซียง) ซึ่งผู้ศรัทธาสามารถขอพรต่าง ๆ จากเจ้าพ่อพระเพลิง เช่น ขอให้มีความสุข สุขภาพแข็งแรง โชคดีในปีใหม่ เป็นต้น ถือได้ว่าการบูชากราบไหว้เทพเจ้านั้นได้เป็นเครื่องยึดเหนี่ยวจิตใจสำหรับผู้ศรัทธา อีกทั้งยังสามารถแสดงถึงความเชื่อที่มีต่อเทพเจ้า และยังสามารถแสดงความเคารพต่อเจ้าพ่อพระเพลิง

จากการศึกษาพิธีกรรมของศาลเจ้าพ่อพระเพลิงย่านบุคคโลและศาลเจ้าพ่อพระเพลิงย่านตลาดพลูสรุปได้ว่า ปัจจุบันพิธีกรรมที่เกี่ยวกับศาลเจ้าพ่อพระเพลิง 2 แห่งนี้มีทั้งสิ้น 5 พิธีกรรม ได้แก่ พิธีเบิกเนตร พิธีวันไหว้พระจันทร์ เทศกาลกินเจ และงานแห่เจ้าพ่อพระเพลิง และเทศกาลวันตรุษจีน ซึ่งพิธีเบิกเนตรถือเป็นงานที่จัดขึ้นเฉพาะศาลเจ้าพ่อพระเพลิงย่านบุคคโลเท่านั้น ซึ่งผู้ที่ได้เข้า

ร่วมพิธีกรรมเหล่านี้ส่วนใหญ่จะเป็นผู้ศรัทธาต่อเจ้าพ่อพระเพลิง ซึ่งทำให้เห็นถึงความสามัคคีของชุมชนในการจัดพิธีกรรมต่าง ๆ ของศาลเจ้าจีน ซึ่งนอกจากจะจัดตามวันสำคัญของศาลเจ้าแล้วยังนิยมจัดตามเทศกาลจีนต่าง ๆ ด้วย จึงทำให้คนในสังคมไทยได้มีโอกาสเห็นคุณค่าของประเพณีโบราณของชาวจีนที่ได้สืบทอดต่อกันมา และยังสะท้อนให้เห็นถึงการผสมกลมกลืนระหว่างวัฒนธรรมด้านความเชื่อไทย-จีนในเขตธนบุรีได้เป็นอย่างดี

### 3.4 การเปลี่ยนแปลงของความเชื่อและพิธีกรรมในศาลเจ้าพ่อพระเพลิงย่านบุคคโลและย่านตลาดพลู

ศาลเจ้าพ่อพระเพลิงย่านบุคคโลและย่านตลาดพลูเป็นศาลเจ้าที่มีประวัติศาสตร์อันยาวนานจากการลงพื้นที่พบว่าศาลเจ้าทั้ง 2 แห่งนี้ได้มีการบูรณะครั้งใหญ่ ซึ่งศาลเจ้าพ่อพระเพลิงย่านบุคคโลได้มีการบูรณะครั้งใหญ่รวม 3 ครั้ง แต่เดิมจะเป็นเพียงศาลเพียงตาขนาดเล็ก และได้ปรับมาเป็นศาลที่มีโครงสร้างจากไม้ จากนั้นก็ได้ปรับโครงสร้างไม้ที่มีขนาดใหญ่จนมีความสวยงามในปัจจุบัน ศาลเจ้าพ่อพระเพลิงย่านบุคคโลได้อัญเชิญรูปเคารพเทพเจ้ามาจากมณฑลกว่างตุง สาธารณรัฐประชาชนจีน

ส่วนศาลเจ้าพ่อพระเพลิงย่านตลาดพลูก็ได้มีการบูรณะศาลเจ้าครั้งใหญ่ ซึ่งในอดีตชาวบ้านที่ย่านตลาดพลูได้สร้างศาลเจ้าไว้ที่สถานีดับเพลิงตลาดพลู ต่อมาจึงย้ายศาลเจ้ามาสร้างใหม่อยู่บริเวณริมน้ำในปัจจุบัน ซึ่งศาลเจ้าใหม่นี้มีความสวยงามและมีขนาดใหญ่ และภายในศาลเจ้าได้มีจิตรกรรมฝาผนังที่สวยงามด้วย

ความเชื่อของเจ้าพ่อพระเพลิงได้มีการเปลี่ยนแปลงไปตามยุคสมัย ซึ่งเจ้าพ่อพระเพลิงถือเป็นเทพเจ้าแห่งไฟ ชาวบ้านเชื่อกันว่าท่านสามารถปกป้องไม่ให้เกิดอัคคีภัย เพราะในอดีตบริเวณชุมชนย่านบุคคโลจะมีโรงงานไม้ขีดไฟ และเคยเกิดไฟไหม้ขึ้นมา และชาวบ้านจึงได้ไปขอพรเจ้าพ่อพระเพลิงเพื่อช่วยปกป้องไม่ให้เกิดเพลิงไหม้ขึ้น ส่วนศาลเจ้าย่านตลาดพลูก็เช่นกัน ในอดีตบ้านเรือนในย่านตลาดพลูส่วนใหญ่สร้างด้วยไม้ อีกทั้งยังมีการประกอบธุรกิจที่เกี่ยวกับใบพลู จึงทำให้เกิดไฟไหม้บ่อย ๆ ดังนั้นเพื่อเป็นการป้องกันไม่ให้เกิดเพลิงไหม้ ชาวย่านตลาดพลูจึงได้อัญเชิญเจ้าพ่อพระเพลิงมาจากย่านบุคคโลเพื่อประดิษฐานอยู่ภายในศาลเจ้าตลาดพลูแห่งนี้ สาเหตุที่คนในชุมชนย่านบุคคโลและย่านตลาดพลูได้สร้างศาลเจ้าพ่อพระเพลิงขึ้นมาก็เพื่อต้องการให้ท่านช่วยปกป้องคุ้มครองบ้านเรือนให้พ้นจากอัคคีภัยและภัยอันตรายทั้งปวง อีกทั้งชาวบ้านบางคนยังขอพรให้ท่านช่วยดลบันดาลความปลอดภัยของคนในครอบครัวด้วย แต่หลังจากกาลเวลาได้เปลี่ยนแปลงไปและสังคมได้มีการพัฒนามากขึ้น จึงทำให้เกิดความเชื่ออื่น ๆ ตามมา เช่น ความเชื่อให้ประสบความสำเร็จด้านสุขภาพ ด้านครอบครัว เป็นต้น อีกทั้งยังมีการขอพรเรื่องงานการศึกษา การค้าขายมากขึ้น จึงทำให้ความเชื่อของเจ้าพ่อพระเพลิงเริ่มมีการเปลี่ยนไป

จากการสัมภาษณ์ผู้ดูแลศาลเจ้าและผู้คนที่เกี่ยวข้องกับศาลเจ้าทั้ง 2 แห่งนี้ พบว่าในปัจจุบันพิธีกรรมของศาลเจ้าได้มีการลดขั้นตอนของพิธีกรรมต่าง ๆ ลง เช่น ที่ศาลเจ้าพ่อพระเพลิงย่านบุคคโล

ที่อดีตศาลเจ้าพ่อพระเพลิงที่นี้ยังมีพิธีกรรมทั้งกระจาด แต่เพื่อต้องการที่จะประหยัดค่าใช้จ่ายภายในศาลเจ้าปัจจุบันก็ได้ยกเลิกพิธีกรรมนี้ไปแล้ว รวมถึงการแสดงในงานแห่เจ้าพ่อพระเพลิงก็ได้ปรับเปลี่ยนไป โดยมีหญิงสาวมาใส่ชุดไทยและรำไทยในงานแห่เจ้าพ่อพระเพลิงด้วย เป็นต้น ซึ่งถือได้ว่ามีการแสดงแบบไทยเข้ามาผสมผสานกับพิธีกรรมของชาวจีนได้อย่างดี ซึ่งศาลเจ้าพ่อพระเพลิงย่านตลาดพลูก็มีการเปลี่ยนแปลงของพิธีกรรม ในงานแห่เจ้าพ่อพระเพลิงเหมือนกับศาลเจ้าของเจ้าพ่อพระเพลิงย่านบุคคลโลเช่นเดียวกัน

ศาลเจ้าพ่อพระเพลิงย่านบุคคลโลและศาลเจ้าพ่อพระเพลิงย่านตลาดพลูถือเป็นศาลเจ้าที่มีความเก่าแก่ ซึ่งจากการลงพื้นที่ผู้วิจัยพบว่า ชาวบ้านและชุมชนทั้ง 2 พื้นที่ในปัจจุบันยังคงมีการรักษาความเชื่อและพิธีกรรมอยู่ในปัจจุบัน แต่อย่างไรก็ตาม เมื่อยุคสมัยเปลี่ยนแปลงจึงทำให้ลักษณะของศาลเจ้า ความเชื่อและพิธีกรรมเกิดการเปลี่ยนแปลงตามไปด้วยเช่นกัน ซึ่งเกิดจากเหตุปัจจัยหลายประการ ได้แก่ ชุมชน สภาพเศรษฐกิจ ความเจริญทางสังคม และการเปลี่ยนแปลงกรรมกรในศาลเจ้ารายละเอียดดังนี้

### 3.4.1 ชุมชน

จากการศึกษาการเปลี่ยนแปลงของความเชื่อและพิธีกรรมในศาลเจ้าพ่อพระเพลิงทั้ง 2 แห่งนี้พบว่า ชุมชน ถือเป็นปัจจัยสำคัญที่ทำให้ความเชื่อและพิธีกรรมได้เปลี่ยนแปลงไป ด้วยปัจจัยที่เกิดจากมีชาวบ้านในชุมชนได้ย้ายออกไปอาศัยอยู่ที่อื่น ไปประกอบอาชีพในพื้นที่อื่น รวมถึงการแต่งงานกับคนไทย

จากการสัมภาษณ์ผู้ดูแลศาลเจ้าพ่อพระเพลิงย่านบุคคลโลและย่านตลาดพลู ผู้วิจัยพบว่า ตั้งแต่ศาลเจ้า 2 แห่งนี้ เมื่อเริ่มสร้างขึ้นมาก็จะมีผู้ที่มาสักการะเจ้าพ่อพระเพลิงเป็นจำนวนมาก ซึ่งส่วนใหญ่เป็นชาวบ้านภายในชุมชนที่เข้ามาสักการะเจ้าพ่อพระเพลิง แต่ในปัจจุบันชาวบ้านภายในชุมชนได้มาสักการะเจ้าพ่อพระเพลิงน้อยลง เนื่องจากชาวบ้านในชุมชนได้ย้ายออกไปอาศัยอยู่ที่อื่น เช่น ย้ายออกไปเพราะการงาน การเรียน การแต่งงาน รวมถึงชาวบ้านมีฐานะที่ดีขึ้น ดังนั้นจึงได้ย้ายออกจากชุมชนไปอาศัยอยู่ตัวเมืองในกรุงเทพมหานครมากขึ้น

ดังที่ คนไทยเชื้อสายจีนแต่จิวที่มาจากเจ้าพ่อพระเพลิงที่ย่านบุคคลโล นางจวางหุ้ย (庄惠) ท่านนั้นกล่าวว่า

“เมื่อก่อนเราก็เป็นครอบครัวยิ่งใหญ่ที่อาศัยอยู่ในย่านบุคคลโล สมาชิกในครอบครัวมีประมาณ 10 กว่าคน ทั้งพ่อแม่และพี่น้องด้วยค่ะ แต่ด้วยเวลาที่ผ่านไป เรากับพี่อะ ก็เริ่มไปทำงานที่กรุงเทพฯ รับเหมาบ้างประมาณนี้ เพื่อเลี้ยงดูครอบครัว แล้วพี่เขาก็มีเมียมีลูกแล้ว ทุกวันนี้ทำงานในเมืองเขาก็คิดถึงสมาชิกในครอบครัวเขา ลูกก็คิดถึงพ่อเหมือนกัน เพราะฉะนั้นนานแล้วพี่เขาก็อยากรับเมียลูกไปอยู่กับเขา

ด้วยกันค่ะ แล้วจนถึงตอนนี้เขาก็นั่งอาศัยอยู่นั้น นาน ๆ แล้วจึงกลับมา  
ที่หนึ่ง ”

(นางจวางหุ้ย, สัมภาษณ์, 10 ตุลาคม 2564)

จากตัวอย่างการสัมภาษณ์ทำให้เห็นว่า การย้ายบ้านออกจากย่านบุคคลโลไปอาศัยอยู่ใน  
พื้นที่อื่นทำให้ผู้คนที่นับถือความเชื่อในเจ้าพ่อพระเพลิงลดน้อยลง เนื่องจากเมื่อชาวบ้านได้ย้ายออก  
แล้วก็จะไม่ได้เดินทางกลับมากราบไหว้บูชาเจ้าพ่อพระเพลิงบ่อยมากนัก

ดังที่ นายธนัญฤกษ์ สุระเรืองชัย ผู้ศรัทธาเจ้าพ่อพระเพลิงที่ย่านตลาดพลู ท่านนั้น  
กล่าวว่า

“ชาวชุมชนตลาดพลู ครอบกำหนดวันไหว้เจ้าพ่อ ซึ่งพวกเราทุก  
คน ถ้าติดงานเดี๋ยวก็จะลางานมาทำ เพราะว่าทำนี้แล้วทุกคนก็จะรู้สึก  
สบายใจ รู้สึกว่าสบายใจที่เราได้ตอบแทนเจ้าพ่อที่ดูแลพวกเราชาว  
ตลาดพลูมาใน 1 ปี”

(นายธนัญฤกษ์ สุระเรืองชัย, สัมภาษณ์, 12 ธันวาคม 2564)

จากตัวอย่างการสัมภาษณ์พบว่า เนื่องจากความต้องการที่จะหารายได้เพื่อหาเลี้ยง  
ครอบครัว จึงต้องไปทำงานยังพื้นที่อื่น แต่เมื่อถึงงานสำคัญของศาลเจ้าพ่อพระเพลิง พวกเขาก็จะ  
พยายามกลับมาร่วมงาน ซึ่งถือเป็นการช่วยกันรักษาสืบทอดความเชื่อและพิธีกรรมที่เกี่ยวข้องกับ  
ศาลเจ้าพ่อพระเพลิงให้คงอยู่ โดยมีการพาสมาชิกในครอบครัวได้เข้าร่วมงานพิธีกรรมต่าง ๆ อยู่เสมอ  
ทุกปี

ดังนั้นจึงสรุปได้ว่า ปัจจัยด้านชุมชนทำให้ความเชื่อและพิธีกรรมของศาลเจ้าเกิดการ  
เปลี่ยนแปลงด้วย มีผู้ศรัทธามาถวายเจ้าพ่อพระเพลิงที่ศาลเจ้าย่านบุคคลโลและย่านตลาดพลูลดน้อยลง  
เนื่องจากชาวจีนที่แต่เดิมเคยอาศัยอยู่บริเวณย่านบุคคลโลและย่านตลาดพลูได้มีการย้ายถิ่นไปอาศัยยัง  
พื้นที่อื่น จึงทำให้ผู้ศรัทธาเจ้าพ่อพระเพลิงลดน้อยลงและทำให้ความเชื่อที่เกี่ยวข้องกับเจ้าพ่อ  
พระเพลิงลดลงในปัจจุบัน

### 3.4.2 สภาพเศรษฐกิจ

เนื่องจากสภาพเศรษฐกิจและสังคมได้มีการเปลี่ยนแปลงไปอย่างรวดเร็ว ราคาของ  
สินค้าต่าง ๆ ที่ใช้ในชีวิตประจำวันเพิ่มสูงขึ้นกว่าในอดีต เช่น ค่าอาหาร ค่าเดินทาง เป็นต้นและยัง  
รวมถึงสิ่งของเช่นไหว้ต่าง ๆ ซึ่งทำให้ค่าใช้จ่ายในชีวิตประจำวันของชาวบ้านค่อนข้างสูงขึ้น ทำให้พวก  
เขาต้องประหยัดค่าใช้จ่ายมากขึ้น ดังนั้นจึงมีชาวบ้านในชุมชนบางคนจึงไม่ได้ร่วมทำบุญ หรือเข้าร่วม  
กิจกรรมต่าง ๆ ของศาลเจ้า ทั้งนี้ก็เพื่อเป็นการประหยัดค่าใช้จ่ายต่าง ๆ และรวมถึงปัจจุบันก็ได้เกิด  
โรคระบาดขึ้นมาด้วย จึงทำให้ศาลเจ้าได้ปิดห้ามไม่ชาวบ้านเข้ามาสักการะเจ้าพ่อพระเพลิง รวมถึง  
ชุมชนและตลาดก็ได้ปิดการให้บริการด้วย ดังนั้นจึงยิ่งส่งผลกระทบต่อผู้ศรัทธาต่าง ๆ ที่ไม่สามารถเข้า

ไปสักการะเจ้าพ่อพระเพลิง และศาลเจ้าก็ไม่สามารถที่จะจัดพิธีกรรมต่าง ๆ ได้ในช่วงการเกิดโรคระบาดโควิด-19 ด้วย ดังภาพที่ 39 จึงทำให้ศาลเจ้าพ่อพระเพลิงย่านบुकคโกลและย่านตลาดพลูทั้ง 2 แห่งนี้ไม่มีรายได้จากการทำบุญของผู้ศรัทธาอื่น ๆ และยังส่งผลกระทบต่อชาวบ้านบริเวณศาลเจ้าที่เปิดร้านค้าขายสิ่งของต่าง ๆ ตามไปด้วย ทำให้ในส่วนของประกอบพิธีกรรมภายในศาลเจ้าพ่อพระเพลิงทั้ง 2 แห่งได้เกิดการเปลี่ยนแปลงและลดขั้นตอนของพิธีกรรมลงไปด้วย

**ภาพที่ 39** ผู้ขายของในย่านตลาดพลูหยุดบริการชั่วคราวในช่วงโรคระบาดโควิด-19



**ที่มา:** LIAO CAICHUN (อรนรินทร์) ถ่ายเมื่อวันที่ 11 กันยายน 2564

ดังนั้นจึงสรุปได้ว่า ปัจจุบันได้เกิดการเปลี่ยนแปลงด้านพิธีกรรมของศาลเจ้า ทั้งศาลเจ้าพ่อพระเพลิงย่านบुकคโกลและย่านตลาดพลู เนื่องจากประเทศไทยเกิดการเปลี่ยนแปลงทางด้านเศรษฐกิจไปอย่างรวดเร็วทำให้ค่าใช้จ่ายในชีวิตประจำวันของผู้ศรัทธาสูงขึ้น ดังนั้นผู้ศรัทธาต่อเจ้าพ่อพระเพลิงจึงจำเป็นต้องประหยัดเงินทำบุญที่ศาลเจ้าเพื่อนำไปเลี้ยงครอบครัว อีกทั้งยังมีการเกิดโรคระบาดโควิด-19 ขึ้นด้วย ทำให้ชาวบ้านที่อาศัยอยู่ในชุมชนย่านบुकคโกลและย่านตลาดพลูต่างมีรายได้ลดลง จำเป็นต้องประหยัดมากขึ้น ผู้คนเข้ามาศาลเจ้าทำบุญน้อยลงไปและรายได้ของศาลเจ้าก็น้อยลง เพราะไม่มีผู้ศรัทธามาทำบุญในศาลเจ้า จากการประหยัดค่าใช้จ่ายของศาลเจ้า จึงทำให้พิธีกรรมต้องลดขั้นตอนเพื่อลดค่าใช้จ่ายลง จึงสะท้อนให้เห็นถึงการเปลี่ยนแปลงด้านพิธีกรรมของศาลเจ้า

### 3.4.3 ความเจริญทางสังคม

ด้วยความเจริญก้าวหน้าทางสังคมจึงทำให้ชาวบ้านในชุมชนมีวิถีชีวิตที่สะดวกสบายมากขึ้น ดังนั้นจึงทำให้ความเชื่อและพิธีกรรมเกิดการเปลี่ยนแปลงไป ปัจจุบันชุมชนย่านบुकคโกลและย่านตลาดพลูได้มีความเจริญทางสังคมมากขึ้นกว่าในอดีต จึงทำให้ลูกหลานของชาวจีนได้มีการศึกษาที่สูงขึ้น ดังนั้นจึงทำให้มีความเชื่อเรื่องเทพเจ้าน้อยลงตามไปด้วย

ตั้งที่ นายหลินเทียน (林天) ผู้ศรัทธาที่มาจากเขาพ่อพระเพลิงที่ย่านบุคคโล ท่านนั้น  
กล่าวว่า

“สมัยก่อนผู้ศรัทธาเจ้าพ่อมีเยอะมาก แต่ตอนนี้เริ่มน้อยลงก็  
สมเหตุสมผลแหละ สมัยนี้เด็กโตขึ้น ได้เรียนหนังสือสูงขึ้น เขาก็มี  
ความคิดของตนเองบอกว่าอย่าไปหลงเชื่อมันมาก ส่วนมากก็ไม่ค่อยเชื่อ  
แล้ว อย่างลูกชายของผมก็เป็นแบบนี้ ตอนเด็กก็เชื่ออย่างเรา แต่ตอนนี้  
ก็ไม่ค่อยอยากมาแล้ว ไม่เป็นไร ช่างมันเถอะ”

(นายหลินเทียน, สัมภาษณ์, 7 ธันวาคม 2564)

จากตัวอย่างการสัมภาษณ์จึงทำให้ทราบว่า เนื่องจากชาวบ้านได้มีการศึกษาสูงขึ้นจึง  
ทำให้มีความเชื่อต่อเทพเจ้าน้อยลง เนื่องจากคนในปัจจุบันต่างมีความเชื่อมั่นในการใช้ชีวิตของตนเอง  
มากขึ้น ซึ่งสัมพันธ์กับผู้ศรัทธาเจ้าพ่อพระเพลิงย่านตลาดพลู นางกัวเหมย (郭梅) อายุ 43 ปี กล่าวว่า

“ที่เป็นพนักงานบริษัทคะ บ้านที่เนี่ย พ่อแม่รวมถึงปู่ย่ามีความ  
เชื่อกับเจ้าพ่อพระเพลิงค่อนข้างมาก เด็ก ๆ พี่ก็มาไหว้เจ้ากับครอบครัว  
ที่จริงแล้วพี่เองก็ไม่ค่อยอินกับเรื่องนี้ละ เรื่องความเชื่อมั่นไม่มีเหตุผล  
ใครมีความเชื่ออย่างไรเราไม่พูดกัน อย่างบางทีพี่ว่างก็ไปทำบุญกับ  
ครอบครัวได้ถือว่าเปลี่ยนบรรยากาศ พี่เป็นคนแบบไม่ได้นับถือศาสนา  
อะไรทั้งสิ้น แม้ว่าในบัตรประชาชนก็ระบุไว้พี่น้องถือศาสนาพุทธ พี่ยึด  
มั่นในหลักความดีรู้สึกว่าจะไม่ต้องเข้าหาศาสนาอะไรนะ แต่ก่อนพ่อแม่  
คือต้องมาทุกเดือนเลย มาไหว้ตามวันที่ 1 ปฏิทินจันทรคติจีน พ่อแม่มี  
ความเชื่อนี้ก็ยากให้ลูกหลานสืบทอดกันไป อันนี้ก็พอเข้าใจคะ แต่  
ช่วงนี้โรคระบาดแบบนี้ ทุกคนทำงานที่บ้าน ลูกพี่ก็ต้องเรียนที่บ้าน ซึ่ง  
มันก็วุ่นวายมากพออยู่แล้ว อีกทั้งบ้านพี่ก็อยู่ไกล เดินทางไม่สะดวก  
เดี๋ยวนี้เลยไม่ค่อยได้มาคะ แต่วันนี้งานแห่งของเจ้าพ่อ พ่อแม่อยากมา  
ทำบุญ พี่ก็ขับรถมาส่ง”

(นางกัวเหมย, สัมภาษณ์, 12 ธันวาคม 2564)

จากตัวอย่างการสัมภาษณ์พบว่า เนื่องจากสังคมปัจจุบันได้พัฒนาไปอย่างรวดเร็ว และ  
ยังมีการแข่งขันต่าง ๆ สูงขึ้นด้วย จึงทำให้ผู้คนต่างมีความกดดันในการใช้ชีวิตสูงขึ้น โดยเฉพาะผู้คนที่  
กำลังทำงานอยู่ตามองค์กรต่าง ๆ ทำให้กลุ่มคนเหล่านี้จำเป็นต้องให้ความสำคัญกับชีวิตและครอบครัว  
ของตนเองก่อน ด้วยเหตุนี้จึงได้ส่งผลกระทบต่อความเชื่อและการประกอบพิธีกรรม การเดินทางมา  
สักการบูชาเจ้าพ่อพระเพลิงน้อยลง จึงทำให้เกิดการเปลี่ยนแปลงด้านความเชื่อต่อเทพเจ้าน้อยลง



ตั้งที่ผู้ศรัทธาเจ้าพ่อพระเพลิงย่านตลาดพลู นางหวงมิ่งหยิง (王梦莹) อายุ 25 ปี ท่านนั้นกล่าวว่า

“ฉันเชื่อนะ คนที่มากกราบบูชาเจ้าพ่อพระเพลิงที่นี่ ต้องมีความเชื่ออื่น ๆ แน่นนอน เช่น พ่อแม่ฉันนอกจากนับถือเจ้าพ่อพระเพลิงแล้วยังนับถือศาสนาพุทธด้วยค่ะ ก็ไม่มีใครออกมากำหนดว่า ต้องนับถืออันนี้ถึงจะถูก หรือว่ามีความเชื่อนี้แล้วไปนับถืออย่างอื่นก็คือผิด แต่เราไม่ได้นับถือเจ้าพ่อพระเพลิง ฉันก็ไม่ได้นับถือศาสนาพุทธอันนี้เท่าไร ฉันจะนับถือวิทยาศาสตร์หรือเรียกว่าเชื่อในวิทยาศาสตร์อย่างนี้ดีกว่า ชีวิตมนุษย์เราเกิดมาก็มีเพียงแค่นี้แหละ ถือเป็นการแสดงความเห็นต่างก็แล้วกัน แม้ว่าฉันไม่ได้เชื่อเหมือนอย่างที่คุณแม่ แต่ฉันก็มีสิ่งที่ยึดเหนี่ยวเช่นกันค่ะ”

(นางหวงมิ่งหยิง, สัมภาษณ์, 12 ธันวาคม 2564)

จากตัวอย่างการสัมภาษณ์พบว่า ความเจริญทางสังคมทำให้ชีวิตของผู้คนสบายมากขึ้นจากนั้นทำให้ผู้คนได้เกิดความคิดที่ทันสมัยมากขึ้น จึงทำให้มีการนับถือสิ่งศักดิ์สิทธิ์หรือนับถือเทพเจ้าเปลี่ยนแปลงไป ซึ่งแตกต่างจากในอดีตที่สังคมสมัยก่อน มีเทคโนโลยีที่ยังไม่มีการพัฒนามากนัก ผู้ศรัทธาหลายคนฝากความหวังกับเทพเจ้าอย่างมาก โดยเชื่อว่าเทพเจ้าเป็นผู้ประทานพรเพื่อให้เกิดความสมหวังและความสำเร็จได้ แต่ปัจจุบันสังคมได้เกิดการเปลี่ยนแปลงไปด้วยปัจจัยต่าง ๆ ของสังคม จึงทำให้ผู้ศรัทธาไม่จำเป็นต้องมีความเชื่อที่เกี่ยวข้องกับเทพเจ้าอื่น ๆ ดังเช่นในอดีต เนื่องจากสาเหตุนี้จึงเป็นอีกเหตุผลหนึ่งที่ทำให้ผู้ศรัทธาเจ้าพ่อพระเพลิงลดลง

ดังนั้นจึงสรุปได้ว่า เมื่อยุคสมัยเปลี่ยนไปสังคมมีความเจริญก้าวหน้าทั้งด้านการศึกษาและเทคโนโลยีจึงทำให้ชาวบ้านในชุมชนย่านบุดโคโลและย่านตลาดพลูได้มีความเจริญไปด้วย อีกทั้งลูกหลานได้มีการศึกษาที่สูงขึ้น จึงสนใจชีวิตของตนเองมากกว่าการขอพรจากเทพเจ้า อีกทั้งเหตุปัจจัยการย้ายไปพื้นที่อื่นมากขึ้น เช่น การทำงาน หรือการค้าขายเพื่อเลี้ยงปากเลี้ยงท้องเป็นหลัก ปัจจัยดังกล่าวจึงเป็นสาเหตุที่ทำให้ผู้ศรัทธาต่อเทพเจ้า ดังเช่น เจ้าพ่อพระเพลิง ได้มีความเชื่อที่เปลี่ยนแปลงไปตามสังคม

#### 3.4.4 การเปลี่ยนกรรมกรในศาลเจ้า

การเปลี่ยนกรรมกรในศาลเจ้าถือเป็นจุดสำคัญที่ทำให้ความเชื่อและพิธีกรรมในศาลเจ้าพ่อพระเพลิงเปลี่ยนแปลงไป ซึ่งจากสาเหตุของการเปลี่ยนกรรมกรในศาลเจ้านั้น เนื่องจากกรรมกรของศาลเจ้าคนเดิมเป็นผู้สูงอายุ ดังนั้นจึงได้เปลี่ยนกรรมกรศาลเจ้าเป็นคนรุ่นใหม่ จึงเป็นสาเหตุที่ทำให้มีการเปลี่ยนแปลงไปทั้งด้านความเชื่อและพิธีกรรมตามไปด้วย

แต่เดิมสมาชิกผู้สูงอายุในยุคแรก ๆ ถือเป็นกลุ่มคนมีความเชื่อและสืบทอดพิธีกรรมต่าง ๆ ได้อย่างเข้มแข็ง อีกทั้งยังเป็นผู้ที่นำความเชื่อของเจ้าพ่อพระเพลิงมาสู่ประเทศไทย พวกเขาเป็นผู้คนที่สืบทอดความเชื่อที่มีต่อเจ้าพ่อพระเพลิงให้มากที่สุด อีกทั้งยังมีความรู้ความเข้าใจอย่างละเอียดต่อประวัติความเป็นมาของศาลเจ้าและประวัติของเทพเจ้าองค์ต่าง ๆ ด้วย สมาชิกผู้สูงอายุยังเป็นบุคคลที่มีความเชี่ยวชาญต่อการประกอบพิธีกรรมที่เกี่ยวกับเจ้าพ่อพระเพลิงและศาลเจ้าพ่อพระเพลิง ดังนั้นสมาชิกผู้สูงอายุจึงถือเป็นบุคคลสำคัญ เป็นจุดเริ่มต้นของความเชื่อที่ได้สืบทอดมาจากประเทศจีนและอยู่ในสังคมไทยมาจนถึงปัจจุบัน

จากการลงพื้นที่ผู้วิจัยพบว่า มีการบอกเล่าที่เกี่ยวข้องข้อมูลเกี่ยวกับเรื่องราวประวัติความเป็นมาต่าง ๆ ที่เกี่ยวกับเจ้าพ่อพระเพลิงให้กับลูกหลานได้ฟัง และยังมีการจัดพิธีกรรมต่าง ๆ ขึ้นพร้อมกับได้เชิญชวนให้ผู้คนในชุมชนให้เข้ามาร่วมพิธีกรรมภายในศาลเจ้าเสมอมา แต่เมื่อกาลเวลาผ่านไปสังคมก็เปลี่ยนแปลงตามไปด้วย สังคมได้มีความก้าวหน้า จึงทำให้ผู้คนในชุมชนได้มีการศึกษาที่สูงขึ้น จึงทำให้พวกเขาได้รับอิทธิพลจากการศึกษาและมีความเชื่อในการดำรงชีวิตของตนเอง จึงทำให้ความเชื่อที่มีต่อเจ้าพ่อพระเพลิงได้ลดบทบาทลงไปจากชีวิตของชาวบ้านและผู้ศรัทธา อีกทั้งศาลเจ้าเองก็ได้รับอิทธิพลจากวัฒนธรรมไทยและศาสนาพุทธด้วย จึงทำให้ความเชื่อและพิธีกรรมที่มีต่อเทพเจ้าลดลงตามไปด้วย

การเปลี่ยนกรรมการศาลเจ้า เป็นคนรุ่นใหม่จึงทำให้เกิดมุมมองที่แตกต่างไปจากคนรุ่นเก่า ที่เป็นผู้สูงอายุ เพื่อให้คนในสังคมไทยได้เห็นถึงความเชื่อดั้งเดิมของเจ้าพ่อพระเพลิง จึงมีการปรับพิธีกรรมต่าง ๆ เข้ากับสังคมไทยมากขึ้น ซึ่งได้นำวัฒนธรรมไทยเข้ามาผสมผสานเข้ากับกิจกรรมต่าง ๆ ของศาลเจ้าเพื่อดึงดูดความสนใจจากกลุ่มคนภายนอก จากการลงพื้นที่พบว่า งานแห่เจ้าพ่อพระเพลิงของศาลเจ้าทั้ง 2 แห่ง จะมีขั้นตอนที่ซับซ้อนน้อยลงทั้งยังมีการผสมผสานกับวัฒนธรรมไทย โดยในการแห่จะมีการแสดงรำไทยร่วมในขบวนแห่ด้วย ผู้รำไทยจะเป็นผู้หญิงที่สวมใส่ชุดไทยและเดินรำไทยไปตลอดในเส้นทางงานแห่ซึ่งถือเป็นการผสมผสานกับวัฒนธรรมไทยได้อย่างดี อย่างไรก็ตาม วิธีการประยุกต์นี้ได้ทำให้บุคคลภายนอกสามารถเข้าใจและให้ความสนใจกับความเชื่อจีนโบราณมากขึ้น อีกทั้งก็เป็นการดึงดูดให้บุคคลภายนอกมาเข้าร่วมพิธีต่าง ๆ ของศาลเจ้า ทั้งได้เผยแพร่วัฒนธรรมความเชื่อของชาวจีนและกระตุ้นให้เกิดการพัฒนาเศรษฐกิจในชุมชน จึงถือได้ว่าการเปลี่ยนกรรมการในศาลเจ้าเป็นปัจจัยที่ทำให้พิธีกรรมของศาลเจ้าพ่อพระเพลิงเปลี่ยนไปจากเดิมและดีขึ้นด้วย

การเปลี่ยนแปลงของความเชื่อและพิธีกรรมในศาลเจ้าพ่อพระเพลิงย่านบุคคโลและย่านตลาดพลูจึงสรุปได้ว่า ศาลเจ้าพ่อพระเพลิงย่านบุคคโลและศาลเจ้าพ่อพระเพลิงย่านตลาดพลูยังคงมีการรักษาความเชื่อและพิธีกรรมอยู่ในปัจจุบัน อีกทั้งยังมีการซ่อมแซมศาลเจ้า แต่อย่างไรก็ตามเมื่อยุคสมัยเปลี่ยนแปลงจึงทำให้ความเชื่อและพิธีกรรมเกิดการเปลี่ยนแปลงตามไปด้วยซึ่งเกิดจากสาเหตุปัจจัยหลายประการ ได้แก่ ชุมชน สภาพทางเศรษฐกิจ ความเจริญทางสังคม และการเปลี่ยน

กรรมการในศาลเจ้า ปัจจัยเหล่านี้จะส่งผลต่อความเชื่อของเจ้าพ่อพระเพลิง และทำให้ผู้ศรัทธาเจ้าพ่อพระเพลิงลดน้อยลง อีกทั้งประเทศไทยก็มีความเจริญก้าวหน้าของสังคมและการเปลี่ยนแปลงทางด้านเศรษฐกิจอย่างรวดเร็ว จึงทำให้ผู้คนที่ย้ายอยู่ในชุมชนต้องออกมาทำงานต่างพื้นที่และรวมทั้งชาวบ้านในชุมชนได้มีความเจริญก้าวหน้าทั้งทางด้านการศึกษาและเทคโนโลยีทำให้ชาวบ้านได้หันไปสนใจการดำรงชีวิตมากกว่า เช่น การทำงาน หรือการค้าขายเพื่อเลี้ยงปากเลี้ยงท้อง จึงจะทำให้ผู้ศรัทธาเจ้าพ่อพระเพลิงมีความเชื่อที่เปลี่ยนแปลงไปตามสังคม แต่อย่างไรก็ตาม กรรมการของศาลเจ้าก็ถือเป็นบุคคลสำคัญในการช่วยสืบทอดและเผยแพร่ความเชื่อและพิธีกรรมที่เกี่ยวกับศาลเจ้าพ่อพระเพลิงให้คงอยู่จนถึงปัจจุบัน

จึงสรุปได้ว่า ความเชื่อที่เกี่ยวข้องกับศาลเจ้าพ่อพระเพลิงย่านบุคคลโลและย่านตลาดพลู มี 5 ประการ ได้แก่ ความเชื่อด้านความปลอดภัย ความเชื่อด้านความสำเร็จ ความเชื่อด้านสุขภาพ ความเชื่อด้านครอบครัว และความเชื่อด้านการขอบุตร และพิธีกรรมเกี่ยวกับศาลเจ้าพ่อพระเพลิงก็มี 5 ประการ ได้แก่ พิธีเบิกเนตร พิธีวันไหว้พระจันทร์ เทศกาลกินเจ และงานแห่เจ้าพ่อพระเพลิง และเทศกาลวันตรุษจีน ปัจจุบันในสังคมไทยก็ยังคงมีผู้ศรัทธาที่ได้เข้าร่วมพิธีกรรมต่าง ๆ ของศาลเจ้าพ่อพระเพลิง เพื่อเป็นการขอพรจากเจ้าพ่อพระเพลิง โดยผู้ที่ได้เข้าร่วมพิธีกรรมมีความเชื่อว่าสามารถขอพรจากเจ้าพ่อพระเพลิงโดยตรง ด้วยเหตุนี้จึงทำให้ชุมชนทั้ง 2 แห่งยังคงสืบทอดความเชื่อและพิธีกรรมให้ยังคงอยู่ได้จนถึงปัจจุบันถึงแม้ว่าสังคมจะเกิดการเปลี่ยนแปลงไปโดยปัจจัยด้านต่าง ๆ คือ ชุมชน สภาพเศรษฐกิจ ความเจริญทางสังคม และรวมถึงการเปลี่ยนกรรมการของศาลเจ้า นอกจากนี้ ศาลเจ้าพ่อพระเพลิงทั้ง 2 แห่งนี้ก็ยังคงสะท้อนให้เห็นถึงการผสมผสานระหว่างวัฒนธรรมด้านความเชื่อไทย-จีน ในเขตธนบุรีได้เป็นอย่างดี

## บทที่ 4

### บทบาทของความเชื่อและพิธีกรรมที่เกี่ยวกับศาลเจ้าพ่อพระเพลิงที่มีต่อสังคมไทย

ศาลเจ้าพ่อพระเพลิงเป็นศาลเจ้าที่มีเอกลักษณ์ด้านวัฒนธรรมจีน ความเชื่อและพิธีกรรมต่าง ๆ ที่เกี่ยวกับศาลเจ้าพ่อพระเพลิงได้มีการสืบทอดมาอย่างต่อเนื่อง ปัจจุบันคนไทยเชื้อสายจีนและชาวบ้านในชุมชนยังคงมีความเชื่อบูชาเทพเจ้าภายในศาลด้วยความศรัทธา จากการศึกษาความเชื่อและพิธีกรรมของศาลเจ้าพ่อพระเพลิงในสังคมไทยทำให้ผู้วิจัยเห็นถึงบทบาทของศาลเจ้าที่มีต่อคนในชุมชนและสังคมไทยเป็นอย่างมาก ไม่ว่าจะเป็นบทบาทด้านจิตใจ สังคม เศรษฐกิจและวัฒนธรรม ซึ่งสามารถสะท้อนให้เห็นถึงคติความเชื่อและการสืบทอดของพิธีกรรมอย่างเข้มแข็งของชุมชน ด้วยเหตุนี้จึงทำให้ศาลเจ้าพ่อพระเพลิงยังคงอยู่ได้จนถึงปัจจุบัน ดังนั้นผู้วิจัยจึงได้วิเคราะห์บทบาทของความเชื่อและพิธีกรรมที่เกี่ยวกับศาลเจ้าพ่อพระเพลิงที่มีต่อสังคมไทย มีรายละเอียดดังนี้

#### 4.1 บทบาทด้านจิตใจ

- 4.1.1 เป็นเครื่องยึดเหนี่ยวจิตใจสำหรับผู้ศรัทธา
- 4.1.2 ปลูกฝังคุณธรรมจริยธรรมในการดำเนินชีวิต

#### 4.2 บทบาทด้านสังคม

- 4.2.1 สร้างความสามัคคีในชุมชน
- 4.2.2 ช่วยเหลือสังคม

#### 4.3 บทบาทด้านเศรษฐกิจ

- 4.3.1 สร้างรายได้ให้กับศาลเจ้าและคนในชุมชน
- 4.3.2 ส่งเสริมการท่องเที่ยวเชิงประวัติศาสตร์

#### 4.4 บทบาทด้านวัฒนธรรม

- 4.4.1 สืบทอดวัฒนธรรมความเชื่อของศาลเจ้าพ่อพระเพลิงให้คงอยู่
- 4.4.2 เผยแพร่วัฒนธรรมจีนผ่านศาลเจ้าพ่อพระเพลิง
- 4.4.3 ผสมผสานระหว่างวัฒนธรรมไทย-จีน

มีรายละเอียดดังนี้

#### 4.1 บทบาทด้านจิตใจ

จากการศึกษาบทบาทของความเชื่อและพิธีกรรมที่เกี่ยวกับศาลเจ้าพ่อพระเพลิงที่มีต่อสังคมไทย ทำให้ผู้วิจัยเห็นว่า ศาลเจ้าพ่อพระเพลิงถือเป็นศาสนสถานที่สำคัญของคนในชุมชน เนื่องจากความเชื่อและพิธีกรรมต่าง ๆ ที่เกี่ยวกับศาลเจ้าทั้งหมดนี้ ได้เป็นเครื่องยึดเหนี่ยวจิตใจสำหรับผู้ศรัทธา ซึ่งพวกเขามีความเชื่อที่ดีต่อเจ้าพ่อพระเพลิง และยังสามารถเข้าร่วมพิธีกรรมต่าง ๆ ของศาลเจ้าด้วย ทั้งนี้ก็เพื่อให้ตนเองเกิดความสบายใจ ชีวิตที่ดีและมีความสุข จึงแสดงให้เห็นว่าศาลเจ้าพ่อพระเพลิงได้มีบทบาทต่อจิตใจของผู้ศรัทธาเป็นอย่างมาก ซึ่งบทบาทด้านจิตใจสามารถแบ่งออกเป็น 2 ด้านคือ เป็นเครื่องยึดเหนี่ยวจิตใจสำหรับผู้ศรัทธา และเป็นการปลูกฝังคุณธรรมจริยธรรมในการดำเนินชีวิต โดยมีรายละเอียดดังนี้

##### 4.1.1 เป็นเครื่องยึดเหนี่ยวจิตใจสำหรับผู้ศรัทธา

ความเชื่อและการปฏิบัติพิธีกรรมต่าง ๆ ที่เกี่ยวกับเจ้าพ่อพระเพลิงเพื่อให้เกิดความเป็นสิริมงคลของผู้ศรัทธาและยังทำให้ผู้ศรัทธาเกิดความสบายใจ ถือเป็นเครื่องยึดเหนี่ยวจิตใจ จึงทำให้มีผู้ศรัทธาได้เดินทางเข้าไปสักการะและทำบุญที่ศาลเจ้าพ่อพระเพลิงย่านบुकคโกลและย่านตลาดพลูเสมอ ซึ่งผู้ศรัทธาที่เข้ามาสักการะเทพเจ้าส่วนใหญ่ จะเป็นชาวบ้านที่อาศัยอยู่ในย่านบुकคโกลและย่านตลาดพลู ศาลเจ้าพ่อพระเพลิงทั้ง 2 แห่งถือเป็นศูนย์รวมใจของชุมชนเป็นอย่างมาก มีความเชื่อว่าศาลเจ้าพ่อพระเพลิงเป็นสถานที่ศักดิ์สิทธิ์ที่ได้มีการสืบทอดความเชื่อและการประกอบพิธีกรรมให้คงอยู่ได้จนถึงปัจจุบัน อีกทั้งยังทำให้ผู้ศรัทธาได้มีกำลังใจ เกิดความสบายใจ และมีความมุ่งมั่นในการดำรงชีวิตเนื่องจากความเชื่อที่มีต่อเจ้าพ่อพระเพลิง

ตั้งที่ นางอนงค์ (แซ่ถัง 唐) คนไทยเชื้อสายจีนที่อาศัยอยู่ย่านบुकคโกล อายุ 58 ปี ท่านนั้นกล่าวว่า

“เรามาไหว้ขอพรกับเจ้าพ่อพระเพลิงนานมาแล้ว ไหว้แล้วเราก็อธิษฐานแบบมีพลังมากขึ้น เวลาเรากลับไปทำงาน มันก็ทำให้เรารู้สึกสดชื่นมากขึ้น เพราะมีสิ่งยึดเหนี่ยวจิตใจ นั่นก็คือเจ้าพ่อพระเพลิงของเราแหละ สมัยก่อนคนจีนย้ายมาตรงนี้เยอะมาก แล้วได้ไปอัญเชิญท่านมาอยู่ด้วย หลายปีผ่านไป มีทั้งคนไทยกับคนจีนในแถวนี้ก็อยู่ในพื้นที่เดียวกัน ไม่ว่าจะเป็ศาสนา หรือความศรัทธา แต่ละคนมีความมุ่งมั่น มีความศรัทธาที่ไม่เหมือนกัน วันนี้ใครมาขอพรด้านไหน อะไร ยังไง มันก็คือความตั้งใจด้วยจิตใจของเขา ศาลเจ้านี้เป็นที่ยึดเหนี่ยวจิตใจของทุกคนในย่านนี้ด้วย ไม่ใช่แค่คนจีนฝ่ายเดียวนะคะ”

(นางอนงค์, สัมภาษณ์, 11 กันยายน 2564)

จากตัวอย่างการสัมภาษณ์แสดงให้เห็นว่า ผู้ศรัทธาที่เข้ามาสักการะเจ้าพ่อพระเพลิง นอกจากจะเป็นคนไทยเชื้อสายจีนแล้วยังมีคนไทยด้วย ซึ่งพวกเขาได้อาศัยอยู่บริเวณใกล้เคียงกับศาลเจ้า และจากความเชื่อความศรัทธาที่มีต่อเจ้าพ่อพระเพลิงจะทำให้ผู้ศรัทธาเกิดความเชื่อมั่นว่า เจ้าพ่อพระเพลิงเป็นเทพเจ้าที่สามารถอำนวยการพรให้ผู้ที่เราพบไหว้มีชีวิตที่ดี มีกิจการงานที่ดี ดังนั้นจึงทำให้ผู้ศรัทธานิยมมากราบไหว้เจ้าพ่อพระเพลิงเสมอ

ตั้งที่ ชาวบ้านตลาดพลู นายธนัญญฤตย์ ระวังชัย เป็นลูกศิษย์ของเจ้าพ่อพระเพลิง และผู้ประกอบพิธีกรรมอยู่ในศาลเจ้าพ่อพระเพลิงย่านตลาดพลู ได้กล่าวว่า

“ลูกศิษย์ของเจ้าพ่อพระเพลิงมีเยอะมาก มีทั้งคนรวยและคนยากจน บางคนก็เปิดบริษัท บางคนก็ขี่มอเตอร์ไซด์วิ่งอยู่แถวนี้ก็มี จะทำงานอะไร รวยอย่างไรก็ตาม ชาวชุมชนตลาดพลูเมื่อครบกำหนดวันไหว้เจ้าพ่อพระเพลิง ซึ่งพวกเราทุกคน ถ้าใครติดงานเดี๋ยวก็น่าจะลา งานมาทำ เพราะว่าทำอย่างนี้แล้วทุกคนก็จะรู้สึกสบายใจขึ้น รู้สึกสบายใจเพราะเราได้ตอบแทนเจ้าพ่อท่านที่ดูแลพวกเราชาวตลาดพลูมาใน 1 ปี ยินดีมาก ๆ ที่เราได้กลับมาร่วมงานกับชาวบ้านย่านนี้ใน 1 ปี”

(นายธนัญญฤตย์ ระวังชัย, สัมภาษณ์, 11 ธันวาคม 2564)

จากตัวอย่างการสัมภาษณ์แสดงให้เห็นว่า ชาวบ้านย่านตลาดพลูมีความเชื่อความศรัทธาต่อเจ้าพ่อพระเพลิงเป็นอย่างมาก โดยเชื่อว่าเจ้าพ่อพระเพลิงนั้นสามารถทำให้ตนเองและคนในครอบครัวรู้สึกจิตใจสงบ และยังเชื่อว่าเจ้าพ่อพระเพลิงจะประทานพรให้กับผู้ศรัทธาที่ลำบากยากจน เพื่อให้มีชีวิตที่ดีขึ้น รวมถึงชาวบ้านยังเชื่อกันว่าการที่ได้เข้าร่วมงานพิธีกรรมของศาลเจ้าถือเป็นการขอบคุณและตอบแทนบุญคุณของเจ้าพ่อพระเพลิง ดังนั้นการที่ผู้ศรัทธาได้เข้าร่วมพิธีกรรมต่าง ๆ ภายในศาลเจ้าจะทำให้ผู้เข้าร่วมเกิดความสบายใจขึ้นและรู้สึกมีความสุข

ตั้งที่ นางกุ (แซ่กุ 古) เป็นคนจีนที่อพยพมาจากฮ่องกงมานานกว่า 20 ปี ปัจจุบันมีอายุ 68 ปีแล้ว ประกอบอาชีพธุรกิจส่วนตัว กล่าวว่า

“ฉันรู้จักศาลเจ้านี้มาเกือบประมาณ 20 กว่าปีแล้ว ถ้าว่างเมื่อไหร่ก็ไปซื้อผลไม้ หรือขนมต่าง ๆ มาถวายเจ้าพ่อพระเพลิงที่นี้เท่าที่รู้นะ ท่านมีความสามารถที่ดูแลด้านค้าขาย ไม่ว่ามันจะมีจริงหรือไม่ ถ้าเราได้มีความเชื่อมั่นในสิ่งใดสิ่งหนึ่ง ก็มักจะสามารถทำให้เรามีกำลังใจมากขึ้นในการเผชิญกับสิ่งเลวร้ายนั้น เราเชื่อว่าท่านจะมาช่วยเราแน่นอน คิดอย่างนี้ไปก็หายเครียดเลย หลังจากนั้นทุกอย่างก็ดีขึ้นเรื่อย ๆ ”

(นางกุ, สัมภาษณ์, 11 ธันวาคม 2564)

จากตัวอย่างการสัมภาษณ์แสดงให้เห็นว่า ผู้ที่นับถือเจ้าพ่อพระเพลิงด้วยความศรัทธา จะทำให้ตนเองมีกำลังใจในการดำรงชีวิตต่าง ๆ เพราะเชื่อว่าเจ้าพ่อพระเพลิงได้ปกป้องคุ้มครองให้รอดพ้นจากภัยอันตราย และยังเชื่อว่าเจ้าพ่อพระเพลิงเป็นเทพเจ้าที่มีความศักดิ์สิทธิ์ สามารถช่วยประทานพรให้มนุษย์ได้แก้ไขปัญหาคือ ด้วยเหตุผลนี้เจ้าพ่อพระเพลิงจึงเป็นเทพเจ้าที่ยึดเหนี่ยวจิตใจสำหรับผู้ศรัทธา

สรุปได้ว่า เจ้าพ่อพระเพลิงถือเป็นเครื่องยึดเหนี่ยวจิตใจสำหรับผู้ศรัทธา การนับถือเจ้าพ่อพระเพลิงที่ศาลเจ้าทั้ง 2 แห่งนี้สามารถส่งผลที่ดีแก่ผู้ศรัทธา เช่น ช่วยให้มีกำลังใจในการดำรงชีวิต ทำให้ผู้ศรัทธามีจิตใจสงบสุข เมื่อผู้ศรัทธาได้พบเจอกับปัญหาต่าง ๆ ที่ตนเองแก้ไขไม่ได้ก็จะมาขอพร และสักการะเจ้าพ่อพระเพลิง อีกทั้งยังได้เข้าร่วมพิธีกรรมต่าง ๆ ของศาลเจ้า เพื่อเป็นการได้รับพรจากเจ้าพ่อพระเพลิง เพื่อให้แก้ไขปัญหาล้วนผ่านพ้นอุปสรรคต่าง ๆ ไปได้

#### 4.1.2 การปลูกฝังคุณธรรมจริยธรรมในการดำเนินชีวิต

จริยธรรม ถือเป็นสิ่งสำคัญบุคคลต้องพึงมี คำว่า คุณธรรม หมายถึง ความดีงาม เป็นลักษณะหรือคุณสมบัติทางบวกที่ถือกันว่าเป็นสิ่งที่ดีงามทางศีลธรรม สามารถสร้างประโยชน์ที่ดีต่อคนอื่นหรือสังคม และคำว่า จริยธรรม หมายถึง ความประพฤติที่เป็นธรรมชาติ เกิดจากคุณธรรมในตัวเอง สามารถก่อให้เกิดความสงบเรียบร้อยในสังคม

เจ้าพ่อพระเพลิงมาจากแนวคิดของศาสนาเต๋า ศาสนาเต๋ามีความเชื่อว่าเทพเจ้าที่อยู่สวรรค์ล้วนมีตัวตนเคยเป็นมนุษย์มาก่อน การสะสมคุณธรรมและการทำความดีเป็นรากฐานของศาสนาเต๋า ศาสนาเต๋ามีความคุณธรรมเชื่อว่า หากได้มีการสะสมคุณธรรมและการทำความดีที่เพียงพอก็สามารถเปลี่ยนตัวตนไปเป็นเทพเจ้าได้ จากตำนานที่ชาวบ้านย่านบुकโคลและย่านตลาดพลูได้กล่าวถึง เทพเจ้าเจ้าพ่อพระเพลิงตัวตนเป็นมนุษย์ ท่านเป็นคนกล้าหาญ มีความสามารถเก่ง ซึ่งยังได้ช่วยเหลือคนยากไร้และทำความดีต่อสังคม จึงทำให้ท่านได้เลื่อนฐานะไปเป็นเทพเจ้าบนสวรรค์ นอกจากนี้ท่านได้ทำความดีต่อสังคมและยังกลายเป็นแบบอย่างที่ดีต่อมนุษย์ ซึ่งความเชื่อและพิธีกรรมที่เกี่ยวกับศาลเจ้าพ่อพระเพลิงมีบทบาทต่อผู้ศรัทธาในการปลูกฝังคุณธรรมจริยธรรมในการดำเนินชีวิต โดยเชื่อกันว่าเจ้าพ่อพระเพลิงเป็นเทพเจ้าที่มีความกล้าหาญ ต่อสู้กับสิ่งชั่วร้าย ขับไล่ปีศาจ อีกทั้งยังมีความเมตตาอ่อนโยน คอยช่วยเหลืออวยพรและทำให้มีผู้ศรัทธายังคงได้นับถือเจ้าพ่อพระเพลิงจนถึงปัจจุบัน

ดังที่ นายวา (แซ่หือ 何) เป็นลูกศิษย์คนไทยเชื้อสายจีนของเจ้าพ่อพระเพลิงและเป็นผู้ประกอบพิธีกรรมของศาลเจ้าพ่อพระเพลิงย่านบुकโคล ท่านนี้กล่าวว่า

“เราเป็นลูกศิษย์ของเจ้าพ่อพระเพลิง เวลาเรานับถือเจ้าพ่อแล้ว เราก็จะรู้สึกอบอุ่นสบายใจมาก ๆ เพราะรู้สึกว่างอกคุ้มครองเราอยู่ แต่ในขณะที่เดียวกันทุกสิ่งทุกอย่างที่เราขอต้องเป็นสิ่งที่ดี

ห้ามทำลายคนอื่นเด็ดขาด โดยเฉพาะต้องเป็นคนดี ถ้าไม่เป็นคนดีท่านก็ไม่ช่วย เทพที่ไหนก็ไม่มาดูแลคนเลวหรอก ฉะนั้นถ้าเราเป็นคนดีเราขอพรหรืออะไรท่านก็มักจะช่วยเราตลอด การที่เราจะตอบแทนท่านดูแลเรา ไม่ใช่ตอบแทนด้วยเงินด้วยทองนะ แต่จะตอบแทนท่านสิ่งเดียวก็คือทำตัวให้เป็นคนดี แบบนี้ถือว่าดีที่สุดแล้ว”

(นายวา, สัมภาษณ์, 10 ตุลาคม 2564)

จากตัวอย่างการสัมภาษณ์แสดงให้เห็นว่า ผู้ศรัทธาที่นับถือเจ้าพ่อพระเพลิงมีความเชื่อว่าตนเองต้องทำความดี เพราะด้านทำความดีแล้วจึงจะได้รับพรจากเจ้าพ่อพระเพลิง ถือเป็นการปฏิบัติตนให้เป็นผู้มีคุณธรรมจริยธรรมตามประวัติของเจ้าพ่อพระเพลิงด้วย

ดังที่ นายชาน (แซ่ชาน 单) เป็นลูกศิษย์คนไทยเชื้อสายจีน ที่มากราบไหว้เจ้าพ่อพระเพลิงในศาลเจ้าพ่อพระเพลิงย่านบुकคโโล ท่านนี้กล่าวว่า

“เจ้าพ่อพระเพลิงเป็นเทพเจ้าที่ศักดิ์สิทธิ์ ท่านเมตตา และมี  
ความสามารถในการปกป้องคุ้มครองชาวบ้าน คอยช่วยเหลือสังคม  
เราเป็นลูกศิษย์ของเจ้าพ่อพระเพลิง เวลาเรานับถือเจ้าพ่อแล้ว เราก็ควร  
เรียนรู้กับท่านว่าท่านเป็นอย่างไร ความเชื่อที่ดีจะไม่ทำให้เราไปหลงเชื่อ  
อะไรมาก แต่จะทำให้เราใกล้ชิดกับความเชื่อของตัวเองมากขึ้น และดี  
ขึ้นเรื่อย ๆ ถึงแม้คนเราสู้เทพเจ้าไม่ได้ แต่เราก็สามารถทำให้สภาพของ  
เราดีขึ้นโดยอ่านหนังสือหรือออกกำลังกาย จากนั้นจึงได้พัฒนาตัวเอง  
ต่อไปเรื่อย ๆ ช่วยคนอื่นไม่ได้แต่ช่วยตัวเองได้แน่ ๆ”

(นายชาน, สัมภาษณ์, 10 ตุลาคม 2564)

จากตัวอย่างการสัมภาษณ์แสดงให้เห็นว่า ผู้ที่ศรัทธา นับถือเจ้าพ่อพระเพลิง ได้มีการเรียนรู้ประวัติของเทพเจ้าองค์นี้ จึงทำให้ผู้ศรัทธาได้ยึดถือความดีงามที่ประกอบอยู่ในตัวตนของเจ้าพ่อพระเพลิง ซึ่งผู้ศรัทธาต่างมีการปรับตนเองให้มีความดีงามตามเจ้าพ่อพระเพลิง ซึ่งถือเป็นการปลูกฝังให้ผู้ศรัทธามีคุณธรรมจริยธรรมที่ดีในการดำเนินชีวิต

บทบาทการปลูกฝังคุณธรรมจริยธรรมในการดำเนินชีวิตผู้วิจัยสรุปได้ว่า เจ้าพ่อพระเพลิงมีความสำคัญต่อการปลูกฝังคุณธรรมจริยธรรมในการดำเนินชีวิตของผู้ศรัทธา ความเชื่อที่เกี่ยวข้องกับเจ้าพ่อพระเพลิงที่ศาลเจ้าทั้ง 2 แห่งนี้มีส่วนสามารถช่วยในการปลูกฝังคุณธรรมจริยธรรมในการดำเนินชีวิต เพราะเทพเจ้าที่ประดิษฐานภายในศาลเจ้าถือเป็นเทพที่มีความดีงาม และมีคุณธรรมจริยธรรมที่เป็นแบบอย่างให้ผู้ศรัทธาได้ยึดถือปฏิบัติตามมาอย่างต่อเนื่อง

จากการศึกษาบทบาทด้านจิตใจจากความเชื่อและพิธีกรรมที่เกี่ยวกับศาลเจ้าพ่อพระเพลิงที่มีต่อสังคมไทยสรุปได้ว่า เจ้าพ่อพระเพลิงที่ประดิษฐานอยู่ในศาลเจ้าที่ย่านบुकคโโลและ



ย่านตลาดพลูมีความสำคัญต่อจิตใจของผู้ศรัทธาอย่างมาก เพราะถือเป็นเครื่องยึดเหนี่ยวจิตใจสำหรับผู้ศรัทธา ดังนั้นการปฏิบัตินับถือเจ้าพ่อพระเพลิงและการได้เข้าร่วมพิธีกรรมต่าง ๆ ภายในศาลเจ้าจึงจะทำให้ผู้ศรัทธาเกิดความสบายใจ มีจิตใจสงบสุข แล้วเกิดความหวังและความมั่นใจในการดำรงชีวิต อีกทั้งศาลเจ้าทั้ง 2 แห่ง ยังมีการปลุกฝังให้มีคุณธรรมจริยธรรมในการดำเนินชีวิตด้วย เนื่องจากผู้ศรัทธาที่นับถือเจ้าพ่อพระเพลิงเชื่อว่าท่านเป็นเทพเจ้าที่มีความกล้าหาญ คอยปกป้องคุ้มครองมนุษย์ ซึ่งถือเป็นคุณธรรมจริยธรรมที่มีความดีงามทั้งที่ผู้ศรัทธาสามารถนำมาเป็นแนวทางปฏิบัติที่ดีตามคติความเชื่อที่ได้สืบทอดมาจากเจ้าพ่อพระเพลิง และสามารถนำไปอบรมสั่งสอนลูกหลานให้เป็นคนดีต่อไปได้

## 4.2 บทบาทด้านสังคม

จากการศึกษาบทบาทด้านสังคมพบว่าศาลเจ้าพ่อพระเพลิงทั้งย่านบุคคโลและย่านตลาดพลู เขตธนบุรี ได้มีบทบาทต่อสังคมเป็นอย่างมาก เนื่องจากความเชื่อและพิธีกรรมของศาลเจ้าพ่อพระเพลิงทำให้ผู้ศรัทธาได้รวมตัวกันและช่วยกันประกอบพิธีกรรมต่าง ๆ ของศาลเจ้า ซึ่งบทบาทด้านสังคมของศาลเจ้า 2 แห่งนี้ สามารถแบ่งออกเป็น 2 ด้านคือ การสร้างความสามัคคีทั้งภายในและภายนอกชุมชน และการช่วยเหลือสังคม โดยมีรายละเอียดดังนี้

### 4.2.1 การสร้างความสามัคคีทั้งภายในและภายนอกชุมชน

สามัคคี หมายถึง ความพร้อมเพรียงกันหรือความปรองดองกัน ร่วมมือร่วมใจกัน ปฏิบัติงานให้บรรลุผลตามที่ต้องการ ดังชาวบ้านในชุมชนคนไทยเชื้อสายจีนที่อาศัยอยู่บริเวณย่านบุคคโลและย่านตลาดพลู ถือเป็นชุมชนที่ได้รับความประเพณีและความเชื่อโบราณของตนเองไว้เป็นอย่างดี จากการที่ชาวบ้านได้สร้างศาลเจ้าพ่อพระเพลิงขึ้นมา จึงทำให้มีผู้ศรัทธาได้มากกราบไหว้บูชาเจ้าพ่อพระเพลิงตั้งแต่อดีตมาความจนถึงปัจจุบัน จนทำให้ศาลเจ้าพ่อพระเพลิงได้กลายเป็นศูนย์รวมใจของชุมชนคนไทยเชื้อสายจีน อีกทั้งทางศาลเจ้าพ่อพระเพลิงยังมีการประกอบพิธีกรรมต่าง ๆ ที่เกี่ยวข้องกับคนไทยเชื้อสายจีนด้วยดังภาพที่ 40 เป็นพิธีกรรมการแห่เจ้าพ่อพระเพลิงที่ได้มีผู้ศรัทธาได้มารวมตัวกันและช่วยกันปฏิบัติพิธีกรรมของศาลเจ้า ซึ่งแสดงให้เห็นถึงความสามัคคีของคนในชุมชนได้อย่างดี

ภาพที่ 40 งานแห่เจ้าพ่อพระเพลิงที่ย่านบุคคโล



ที่มา: LIAO CAICHUN (อรนรินทร์) ถ่ายเมื่อวันที่ 5 ธันวาคม 2564

ดั่งที่ นายประพันธ์ เป็นลูกศิษย์ของเจ้าพ่อพระเพลิงที่มากرابไหว้เจ้าพ่อพระเพลิงในศาลเจ้าพ่อพระเพลิงย่านบุคคโล อายุ 72 ท่านนี้กล่าวว่า

“วันนี้เป็นงานแห่ของศาลเจ้า คนมาเต็มเลย คนที่มาในวันนี้จะเป็นลูกศิษย์ของอากงทั้งหมด พวกเขาพากันตั้งแต่เช้าแล้ว มีทั้งคนแก่ ๆ และหนุ่มสาว ก็มีบางส่วนมาเป็นครอบครัว จะมาช่วยงานของศาลเจ้า ตอนนี้ทุกคนยังกินข้าวกันอยู่ เดี่ยวกินข้าวเสร็จ พวกเขาจะไปช่วยจัดธง ตอนเดินแห่ ทางศาลเขาก็จะแบ่งให้ผู้หญิงไปจับธง ผู้ชายให้ไปยกอากง ทุกคนช่วยกันทำ”

(นายประพันธ์, สัมภาษณ์, 5 ธันวาคม 2564)

จากตัวอย่างการสัมภาษณ์แสดงให้เห็นว่า ผู้ศรัทธาเจ้าพ่อพระเพลิงต่างร่วมใจกันมาเข้าร่วมพิธีกรรมของศาลเจ้าเป็นจำนวนมาก รวมถึงยังได้เชิญชวนเพื่อนฝูงและครอบครัวมาร่วมงานพิธีกรรมด้วย ซึ่งถือได้ว่าเป็นการช่วยกันสืบทอดความเชื่อและพิธีกรรมที่เกี่ยวข้องกับศาลเจ้าเป็นอย่างดี เพราะเป็นการทำให้ผู้ศรัทธาได้มีโอกาสมารวมตัวกัน แสดงให้เห็นถึงความสามัคคีระหว่างบุคคลและความสามัคคีระหว่างครอบครัว อีกทั้งยังทำให้ผู้คนที่ไม่รู้จักแต่เนื่องจากมีความเชื่อเดียวกัน จึงได้รวมตัวกันเพื่อสร้างความสามัคคีได้อย่างดีและรวมถึงยังได้สร้างความสามัคคีในชุมชนด้วย

ดั่งที่ นายอู๋ (แซ่อู๋ 吳) เป็นลูกศิษย์คนไทยเชื้อสายจีนของเจ้าพ่อพระเพลิงและเป็นประธานคณะกรรมการของศาลเจ้าพ่อพระเพลิงย่านตลาดพลู อายุ 74 ปี ท่านนี้กล่าวว่า

“พิธีกรรมต่าง ๆ ของศาลเจ้าส่วนมากจัดขึ้นในวันหยุด เช่น วันเสาร์กับวันอาทิตย์ ทั้งนี้เพื่อความสะดวกของชาวบ้านย่านตลาดพลูของเรา และเพื่อความสะดวกของผู้ประกอบพิธีกรรมและผู้ศรัทธา โดยมีทั้งชาวบ้านในชุมชนและภายนอกชุมชน ต่างคนต่างมีงานของ

ตัวเอง ถ้าเลือกวันธรรมดา เดี่ยวทุกคนก็ต้องลางานมาช่วย มันไม่ดี  
แค่เขาได้มาช่วยงานเราก็ดีใจมากแล้ว เราเป็นลูกศิษย์อาจจะต้องช่วยกัน  
ตั้งนั้นกรรมการของศาลเจ้าเราจึงจำเป็นต้องจัดเวลาให้เหมาะสมกับ  
คนทำงาน”

(นายอู๋, สัมภาษณ์, 12 ธันวาคม 2564)

จากตัวอย่างการสัมภาษณ์แสดงให้เห็นว่า พิธีกรรมของศาลเจ้าพ่อพระเพลิงถือเป็นโอกาสที่ดีที่ทำให้ผู้ศรัทธาและรวมถึงลูกศิษย์ของศาลเจ้าพ่อพระเพลิงได้มารวมตัวกันเพื่อช่วยเหลือในพิธีกรรมของศาลเจ้า อีกทั้งยังถือว่าเป็นการขอพรให้ตนเองและครอบครัว โดยคณะกรรมการของศาลเจ้าจะเป็นฝ่ายร่วมกันเลือกวันจัดพิธีกรรม ซึ่งจะต้องจัดวันเวลาให้เหมาะสมกับคนที่เข้าร่วมงาน ดังนั้นเพื่อความสะดวกในการเข้าร่วมงานของผู้ประกอบพิธีกรรมและผู้ศรัทธาโดยมีทั้งชาวบ้านในชุมชนทั้งภายในและภายนอกชุมชน จึงทำให้ฝ่ายคณะกรรมการจะเน้นเลือกวันให้ตรงกับวันหยุด ดังนั้นจึงทำให้ผู้ศรัทธามีเวลามาเข้าร่วมพิธีกรรมที่ได้จัดขึ้นร่วมกัน ซึ่งส่งผลที่ดีต่อความสัมพันธ์ระหว่างบุคคลและศาลเจ้า ทำให้มีความสามัคคีกันด้วย

ดังที่ นายเจ็ตโต เป็นลูกศิษย์คนไทยเชื้อสายจีนของเจ้าพ่อพระเพลิงและเป็นผู้ประกอบพิธีกรรมของศาลเจ้าพ่อพระเพลิงย่านตลาดพลู ท่านนี้กล่าวว่า

“เจ้าพ่อพระเพลิงที่ประดิษฐานอยู่ในศาลเจ้าพ่อพระเพลิงย่านตลาดพลูนี้ได้ฉันเชิญมาจากศาลเจ้าพ่อพระเพลิงที่ย่านบุคคลโล เราเป็นพี่น้องกัน ที่ผ่านมามากหลาย ๆ ปี เวลาที่ย่านบุคคลโลมีงานอะไรเราก็ไปช่วยอย่างเช่นงานแห่ของศาลเจ้า คณะกรรมการของศาลเจ้าเราก็ออกทีมงานเซดสิงโต มังกรไปช่วยอย่างนี้”

(นายเจ็ตโต, สัมภาษณ์, 10 กันยายน 2564)

จากตัวอย่างการสัมภาษณ์แสดงให้เห็นว่า เจ้าหน้าที่ของศาลเจ้าพ่อพระเพลิงทั้ง 2 แห่งนี้ได้มีการพูดคุยสื่อสารกัน คอยช่วยเหลือกัน เนื่องจากเจ้าพ่อพระเพลิงที่ย่านตลาดพลูได้เชิญเชิญมาจากศาลเจ้าพ่อพระเพลิงที่ย่านบุคคลโล ซึ่งถือว่าชาวบ้านมีความเชื่ออันเดียวกัน เนื่องจากทั้ง 2 ศาลเจ้าได้มีความสัมพันธ์อันดีต่อกันอย่างยาวนานระยะเวลา 30 ปี ถือได้ว่าเป็นพี่น้องคนไทยเชื้อสายจีนด้วยกัน

ดังนั้นคณะกรรมการของศาลเจ้าพ่อพระเพลิงย่านบุคคลโลรวมถึงชาวบ้านในชุมชนบุคคลโลก็ได้มีโอกาสเดินทางไปเข้าร่วมพิธีกรรมที่ศาลเจ้าพ่อพระเพลิงย่านตลาดพลูด้วย และคณะกรรมการของศาลเจ้าพ่อพระเพลิงย่านตลาดพลูรวมถึงชาวบ้านย่านตลาดพลูก็ได้ไปช่วยงานพิธีกรรมและเข้าร่วมงานของศาลเจ้าพ่อพระเพลิงย่านบุคคลโลเช่นเดียวกัน ซึ่งถือได้ว่าเป็นการรักษาความสัมพันธ์ระหว่าง 2 ศาลเจ้าที่มีความเชื่อเดียวกัน และยังเป็นการรักษาความสัมพันธ์ระหว่าง 2

ชุมชนด้วย จึงกล่าวว่าความเชื่อและพิธีกรรมที่เกี่ยวกับศาลเจ้าพ่อพระเพลิงในสังคมไทยได้สามารถสร้างความสามัคคีที่ดีทั้งชาวบ้านภายในชุมชนและภายนอกชุมชนด้วย

จึงสรุปได้ว่า การดำรงอยู่ของความเชื่อและพิธีกรรมที่เกี่ยวกับศาลเจ้าพ่อพระเพลิงสามารถทำให้ผู้ศรัทธาในเจ้าพ่อพระเพลิงได้มารวมตัวกัน เพื่อขอพรและเข้าร่วมในการประกอบพิธีกรรมของศาลเจ้าร่วมกัน ซึ่งทำให้เห็นถึงความสามัคคีที่ดี โดยคณะกรรมการของศาลเจ้าถือเป็นองค์ประกอบที่สำคัญในการสร้างความสามัคคีและทำให้ชาวบ้านในชุมชนได้มีส่วนร่วมในพิธีกรรมของศาลเจ้า เพราะเมื่อมีการจัดงานพิธีกรรมต่าง ๆ ได้มีการประชาสัมพันธ์เพื่อเชิญชวนให้ผู้ที่ศรัทธาทั้งภายในและภายนอกชุมชนได้เข้าไปร่วมงานด้วย และยังได้ร่วมใจสามัคคีช่วยเหลือเพื่อทำให้การจัดงานของศาลเจ้าได้เป็นไปอย่างราบรื่น ดังนั้นศาลเจ้าพ่อพระเพลิงทั้ง 2 แห่งต่างมีบทบาทสำคัญที่สุดในการสร้างความสามัคคีต่อชาวบ้านภายในชุมชนและภายนอกชุมชน

#### 4.2.2 การช่วยเหลือสังคม

ศาลเจ้าพ่อพระเพลิงเป็นศาลเจ้าที่คอยช่วยเหลือสังคม ซึ่งศาลเจ้าพ่อพระเพลิงย่านบุคคลโลและศาลเจ้าพ่อพระเพลิงย่านตลาดพลูทั้ง 2 แห่งนี้ได้มีบทบาทช่วยเหลือสังคม เนื่องจากศาลเจ้าพ่อพระเพลิงย่านบุคคลโลได้มีงานประเพณีทั้งกระจาดเพื่อแจกสิ่งของต่าง ๆ ให้ผู้ยากไร้ อีกทั้งศาลเจ้าพ่อพระเพลิงย่านตลาดพลูได้มีความสัมพันธ์และร่วมมือกับมูลนิธิป่อเต็กตึ๊งเพื่อร่วมกันทำความดีช่วยเหลือสังคมด้วย

ศาลเจ้าพ่อพระเพลิงย่านบุคคลโลเป็นศาลเจ้าที่ได้จัดงานประเพณีทั้งกระจาด ซึ่งงานประเพณีทั้งกระจาดเป็นประเพณีจัดขึ้นเพื่อเน้นกิจกรรมระลึกถึงบรรพชนผู้ล่วงลับ และเพื่อเป็นการทำบุญอุทิศส่วนกุศลให้แก่ดวงวิญญาณที่ล่วงลับ รวมถึงอุทิศบุญให้แก่ดวงวิญญาณไร้ญาติ จึงทำให้ผู้ศรัทธาได้มาทำบุญที่ศาลเจ้าพ่อพระเพลิงย่านบุคคลโลเป็นจำนวนมาก และเมื่อถึงวันทั้งกระจาดก็จะมีบริการข้าวสาร อาหารแห้งและรวมถึงบริจาคสิ่งของต่าง ๆ ให้กับผู้ยากไร้ ซึ่งการจัดงานทั้งกระจาดถือเป็นการช่วยเหลือผู้ยากไร้เป็นจำนวนมาก ซึ่งผู้ศรัทธาที่ได้เข้าร่วมงานนี้ก็จะได้ทำความดีร่วมกัน ดังนั้นประเพณีทั้งกระจาดของศาลเจ้าพ่อพระเพลิงย่านบุคคลโลนี้ถือเป็นกิจกรรมได้ช่วยเหลือสังคมช่วยเหลือผู้ยากไร้เป็นอย่างมาก แต่เนื่องจากสถานการณ์เศรษฐกิจในปัจจุบันจึงทำให้คณะกรรมการของศาลเจ้าได้ตัดสินใจยกเลิกประเพณีทั้งกระจาดไปในปัจจุบัน

มูลนิธิป่อเต็กตึ๊ง (ภาษาจีนเรียกว่า 华侨报德善堂) เป็นมูลนิธิที่ได้ดำเนินงานสาธารณณะและได้สงเคราะห์บรรเทาสาธารณภัย ในปัจจุบันตั้งอยู่ที่เลขที่ 326 ถนนเจ้าคำรบ แขวงป้อมปราบ เขตป้อมปราบศัตรูพ่าย กรุงเทพมหานคร ศาลเจ้าพ่อพระเพลิงย่านตลาดพลูเป็นศาลเจ้าที่ได้ร่วมมือกับมูลนิธิป่อเต็กตึ๊ง ดังนั้นจึงทำให้ผู้ศรัทธาเจ้าพ่อพระเพลิงได้ไปเข้าร่วมกับทีมงานมูลนิธิ ป่อเต็กตึ๊งในการเก็บศพไร้ญาติ บรรเทาสาธารณภัยต่าง ๆ ไม่ว่าจะเป็นอัคคีภัย ภัยแล้ง ภัยหนาว หรืออุทกภัย รวมไปถึงช่วยเหลือผู้ยากไร้ด้วย ดังภาพที่ 41 ภาพที่ 42 สมาคมศาลเจ้าพ่อ

พระเพลิงย่านตลาดพลูได้นำข้าวสาร อาหารแห้งไปร่วมงานกับมูลนิธิป่อเต็กตึ๊ง เพื่อส่งมอบและแจกจ่ายให้กับประชาชนที่เดือดร้อนจากภัยน้ำท่วมที่อำเภอบางปลาม้า จังหวัดสุพรรณบุรี และในปัจจุบันได้เกิดโรคระบาดโควิด-19 ทางสมาคมศาลเจ้าพ่อพระเพลิงย่านตลาดพลูได้ออกมาช่วยเหลือผู้คนที่ได้รับความเดือดร้อน เช่น ช่วยส่งผู้ป่วยที่ติดเชื้อโควิด-19 ไปโรงพยาบาล ช่วยขนส่งศพผู้เสียชีวิตบางส่วนจากโรคระบาดโควิด-19 ไปเผาศพที่วัดต่าง ๆ เป็นต้น ถือเป็นความร่วมมือกันทำความดีเพื่อให้สังคมมีความเอื้อเฟื้อเผื่อแผ่กันได้อย่างดี

ภาพที่ 41 สมาคมศาลเจ้าพ่อพระเพลิงย่านตลาดพลูได้ร่วมงานกับทีมงานมูลนิธิป่อเต็กตึ๊ง



ที่มา: LIAO CAICHUN (อรนรินทร์) ถ่ายเมื่อวันที่ 12 ธันวาคม 2564

ภาพที่ 42 ทีมงานมูลนิธิป่อเต็กตึ๊งออกเอกสารขอบคุณสมาคมศาลเจ้าพ่อพระเพลิงย่านตลาดพลู

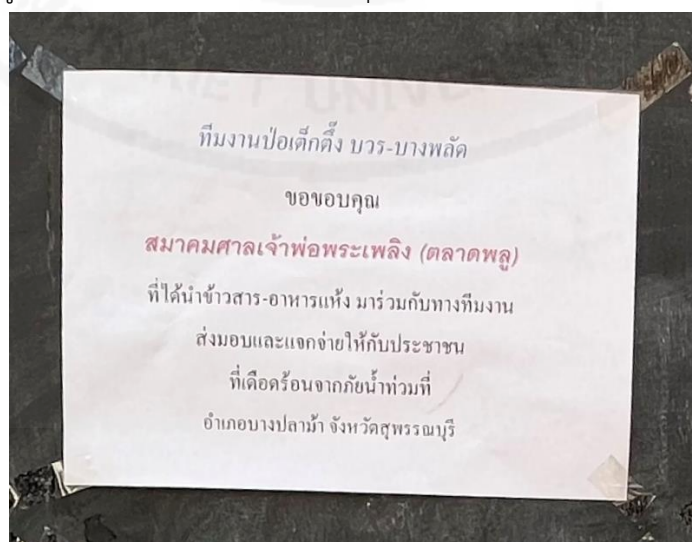

ที่มา: LIAO CAICHUN (อรนรินทร์) ถ่ายเมื่อวันที่ 12 ธันวาคม 2564

ดังนั้นการมีบทบาทการช่วยเหลือสังคมจึงสรุปได้ว่า ศาลเจ้าพ่อพระเพลิงย่านบุคคโล และย่านตลาดพลูต่างได้มีบทบาทในการช่วยเหลือสังคมด้วย จากตำนานของเจ้าพ่อพระเพลิงที่ท่านเป็นเทพเจ้าที่ดีจึงทำให้ผู้ศรัทธาได้ปฏิบัติตนให้เป็นคนดีและทำความดีตามเทพเจ้าที่ตนเองได้นับถือ ประเพณีที่กระจัดกระจายของศาลเจ้าพ่อพระเพลิงย่านบุคคโล และความร่วมมือระหว่างสมาคมศาลเจ้าพ่อพระเพลิงย่านตลาดพลูกับมูลนิธิป่อเต็กตึ๊ง เป็นการแสดงให้เห็นว่าผู้ศรัทธาต่างยึดถือและปฏิบัติตนตามเทพเจ้าที่นับถือ ซึ่งจากการทำความดีช่วยเหลือผู้อื่น จึงทำให้สังคมเกิดความรัก ความสามัคคีและเกิดความสุขได้ในสังคม

จากการศึกษาบทบาทด้านสังคมจึงสรุปได้ว่า ศาลเจ้าพ่อพระเพลิงทั้ง 2 แห่งได้สร้างความสามัคคีในชุมชน และมีการช่วยเหลือสังคม ความเชื่อและพิธีกรรมที่เกี่ยวกับศาลเจ้าพ่อพระเพลิงสามารถทำให้ผู้ศรัทธาต่าง ๆ ในเจ้าพ่อพระเพลิงได้มารวมตัวกัน เพื่อขอพรและประกอบพิธีกรรมภายในศาลเจ้า จากการที่มีความเชื่อเดียวกันจึงได้ร่วมตัวประกอบพิธีกรรมต่าง ๆ ในศาลเจ้า และทำให้ผู้ศรัทธาเจ้าพ่อพระเพลิงได้มีโอกาสพูดคุยสนทนากันและใกล้ชิดสนิทมากขึ้น จากการที่ผู้คนได้ร่วมมือร่วมใจช่วยประกอบพิธีกรรมต่าง ๆ ของศาลเจ้าทำให้เกิดความสามัคคีกัน อีกทั้งศาลเจ้าพ่อพระเพลิงทั้ง 2 แห่งต่างก็ได้ปฏิบัติทำความดีช่วยเหลือสังคม ดังนั้นจึงทำให้ความเชื่อและพิธีกรรมที่เกี่ยวกับศาลเจ้าพ่อพระเพลิงได้มีการสืบทอดเผยแพร่มาตั้งแต่อดีตจนถึงปัจจุบัน

#### 4.3 บทบาทด้านเศรษฐกิจ

ศาลเจ้าพ่อพระเพลิงย่านบุคคโลและศาลเจ้าพ่อพระเพลิงย่านตลาดพลูเป็นศาสนสถานที่มีความศักดิ์สิทธิ์และมีประวัติศาสตร์อันยาวนาน เนื่องจากศาลเจ้าพ่อพระเพลิงย่านบุคคโลเป็นศาลเจ้าที่เก่าแก่ ผู้คนจึงได้รู้จักศาลเจ้านี้มาเป็นระยะเวลายาวนาน ส่วนศาลเจ้าพ่อพระเพลิงย่านตลาดพลูได้สร้างอยู่ในพื้นที่ของตลาดพลู ซึ่งก็มีผู้ศรัทธาต่อเจ้าพ่อพระเพลิงเป็นจำนวนมากเช่นกัน จึงทำให้มีผู้คนมาเช่นไหว้บูชาเจ้าและทำบุญที่ศาลเจ้าทั้ง 2 แห่งนี้ จากการศึกษารายชื่อของศาลเจ้าพ่อพระเพลิงที่เกี่ยวกับศาลเจ้าพ่อพระเพลิงที่มีต่อสังคมไทย ทำให้ผู้วิจัยได้เห็นว่าศาลเจ้าพ่อพระเพลิงได้มีบทบาทในด้านเศรษฐกิจอย่างเห็นได้ชัดเจน ทั้งได้สร้างรายได้ให้กับคนในชุมชนและส่งเสริมการท่องเที่ยว เนื่องจากได้ดึงดูดนักท่องเที่ยวมากราบไหว้เทพเจ้าที่ศาลเจ้า จึงทำให้เศรษฐกิจที่ชุมชนหรือบริเวณชุมชนมีการพัฒนามากขึ้น ซึ่งบทบาทด้านเศรษฐกิจมีรายละเอียดดังนี้

##### 4.3.1 สร้างรายได้ให้กับคนในชุมชน

ศาลเจ้าพ่อพระเพลิงย่านบุคคโลเป็นศาลเจ้าที่ตั้งอยู่ริมแม่น้ำเจ้าพระยา บริเวณของศาลเจ้าจึงมีร้านอาหารและเครื่องดื่มต่าง ๆ รวมถึงของเช่นไหว้เจ้าพ่อพระเพลิงด้วย ดังนั้นเมื่อมีผู้คนมากราบบูชาเทพเจ้าที่ศาลเจ้าพ่อพระเพลิงจึงทำให้ชาวบ้านและชุมชนบริเวณศาลเจ้าได้มีรายได้เพิ่มมากขึ้น เนื่องจากการมีอยู่ของศาลเจ้าพ่อพระเพลิงจึงทำให้คนในชุมชนได้มาเปิดร้านขายของอยู่

บริเวณใกล้กับศาลเจ้า เช่น ร้านขายของเช่นไหว้ ร้านขายอาหาร เป็นต้น จึงเป็นการสร้างอาชีพให้แก่ชาวบ้านที่อาศัยอยู่ในบริเวณนั้น โดยเฉพาะในช่วงงานเทศกาลต่าง ๆ หรือการจัดพิธีกรรมของศาลเจ้า ก็จะมีผู้คนมาขายของต่าง ๆ ที่บริเวณศาลเจ้า ดังภาพที่ 40 ภาพที่ 41 เป็นวันเทศกาลกินเจ จึงทำให้มีร้านขายอาหารเจมาเปิดอยู่บริเวณรอบศาลเจ้าพ่อพระเพลิงย่านบুদ্ধโคโล ซึ่งถือเป็นการช่วยสร้างรายได้ให้กับชาวบ้านในชุมชนได้เป็นอย่างดี ส่งเสริมเศรษฐกิจของชุมชน

ภาพที่ 43 ร้านขายอาหารเจบริเวณรอบศาลเจ้าพ่อพระเพลิงย่านบুদ্ধโคโล



ที่มา: LIAO CAICHUN (อรนรินทร์) ถ่ายเมื่อวันที่ 10 ตุลาคม 2564

ภาพที่ 44 ร้านขายอาหารเจบริเวณรอบศาลเจ้าพ่อพระเพลิงย่านบুদ্ধโคโล



ที่มา: LIAO CAICHUN (อรนรินทร์) ถ่ายเมื่อวันที่ 10 ตุลาคม 2564

ดังตัวอย่างการสัมภาษณ์จากคนขายอาหารเจที่บริเวณรอบศาลเจ้าพ่อพระเพลิง ย่านบুদ্ধโคโล ท่านนั้นกล่าวว่า

“ปกติฉันก็จะขายอาหารทุกอย่าง แต่ในวันเทศกาลกินเจเราจะ  
ปรับมันให้เป็นโรงเจ ขายแต่อาหารเจเท่านั้น คนที่ไปถวายเจ้าเสร็จ  
ส่วนมากจะมากินอาหารเจที่นี่ด้วย”

(เจ้าของร้านขายอาหารเจ, สัมภาษณ์, 11 ตุลาคม 2564)

จากตัวอย่างการสัมภาษณ์แสดงให้เห็นว่า การมีอยู่ของศาลเจ้าพ่อพระเพลิง และการประกอบพิธีกรรมต่าง ๆ ภายในศาลเจ้า เช่น เทศกาลกินเจนี้ถือว่าเป็นการสร้างอาชีพให้กับชาวบ้าน เนื่องจากชาวบ้านได้มีการเปิดร้านขายอาหารเจให้กับชาวบ้านในชุมชนบริเวณศาลเจ้า เนื่องจากผู้ศรัทธาที่มากกราบไหว้เทพเจ้าในศาลเจ้า เมื่อได้สักการะบูชาเทพเจ้าเรียบร้อยแล้วก็จะมารับประทานอาหารอยู่ใกล้บริเวณศาลเจ้า จึงทำให้ชาวบ้านในชุมชนย่านบุคโคโล่ได้มีรายได้เสริมขึ้นด้วย

ย่านตลาดพลูเป็นชุมชนที่มีขนาดใหญ่และยังเป็นพื้นที่ที่มีคนไทยเชื้อสายจีนอาศัยอยู่เป็นจำนวนมาก อีกทั้งตลาดพลูยังเป็นตลาดที่มีชื่อเสียงและเป็นสถานที่ท่องเที่ยวของฝั่งธนบุรีด้วย เนื่องจากตลาดแห่งนี้มีการขายอาหารที่อร่อยหลายอย่าง เช่น ขนมเบื้องไทย หมี่กรอบจีนหลี ข้าวขาหมู กระจ่างปลา เป็นต้น จึงทำให้ชุมชนย่านตลาดพลูเป็นตลาดที่มีชื่อเสียงด้านอาหารอร่อย ดังภาพที่ 45 เป็นร้านขายขนมไหว้พระจันทร์ที่ตั้งอยู่ในย่านตลาดพลู และย่านตลาดพลูยังสามารถดึงดูดผู้คนให้เดินทางมาท่องเที่ยวที่นี่ อีกทั้งในตลาดพลูมีศาลเจ้าเงินที่สวยงามหลายแห่ง โดยเฉพาะศาลเจ้าพ่อพระเพลิงย่านตลาดพลู ที่ได้ดึงดูดผู้คนให้เข้าไปชมศิลปะแบบจีนและกราบไหว้เทพเจ้าที่ประดิษฐานอยู่ในศาลเจ้าด้วย การมีศาลเจ้าพ่อพระเพลิงทำให้ชุมชนได้รับประโยชน์อย่างมาก เพราะบริเวณด้านหน้าศาลเจ้าได้มีชาวบ้านมาเปิดร้านขายสินค้าและของไหว้ต่าง ๆ ด้วย

ภาพที่ 45 ร้านขายขนมไหว้พระจันทร์ในย่านตลาดพลู



ที่มา: LIAO CAICHUN (อรนรินทร์) ถ่ายเมื่อวันที่ 2 กุมภาพันธ์ 2565

ผู้ที่ได้เดินทางมาศาลเจ้าพ่อพระเพลิงย่านตลาดพลูถือเป็นผู้ที่มีความสำคัญต่อการสร้างรายได้ให้กับชุมชนอย่างมาก เพราะสามารถทำให้ชีวิตและความเป็นอยู่ของชาวบ้านในชุมชนบริเวณนี้ดีขึ้น เนื่องจากผู้ที่มาสักการะที่ศาลเจ้าส่วนใหญ่จะต้องเตรียมของเซ่นไหว้ต่าง ๆ เช่น ผลไม้ และอาหาร เป็นต้น ซึ่งสามารถหาซื้อได้จากย่านตลาดพลูแห่งนี้ ดังที่ภาพ 43 สามารถหาซื้อของเซ่นไหว้ เช่น พวงมาลัยที่ขายอยู่บริเวณศาลเจ้า และร้านขายของเซ่นไหว้ต่าง ๆ ที่อยู่ในย่านนี้ด้วย ผู้ที่ได้มากราบไหว้เจ้าพ่อพระเพลิงที่ย่านตลาดพลูนี้ เมื่อได้สักการะเสร็จเรียบร้อยแล้ว บางคนก็จะรับประทานอาหารบริเวณศาลเจ้า ด้วยเหตุนี้จึงทำให้ชุมชนในบริเวณนี้มีรายได้จากผู้มาสักการะศาลเจ้าพ่อพระเพลิงมากขึ้น และยังช่วยพัฒนาเศรษฐกิจของชาวบ้านในย่านนี้เป็นอย่างดี



ภาพที่ 46 คนขายของเซ่นไหว้พวงมาลัยบริเวณศาลเจ้า



ที่มา: LIAO CAICHUN (อรนรินทร์) ถ่ายเมื่อวันที่ 2 กุมภาพันธ์ 2565

จากตัวอย่างการสัมภาษณ์จากคนขายของเซ่นไหว้ที่บริเวณรอบศาลเจ้าพ่อพระเพลิง ย่านบुकโคล ท่านนั้นกล่าวว่า

“ฉันได้มาขายขนมที่นี้มานานมากแล้ว ทางร้านมีทั้งหมด 3 แบบ ของหวานที่ร้านมี 2 แบบ คือ ไข่แดงเปิดจานใหญ่ และ สูตรดั้งเดิมที่ไม่ใส่ครีม ปกติก็มีคนมาซื้อเยอะแยะ แต่ถ้ามีเทศกาลอะไรขึ้นมา คนต่าง ๆ นี้ก็มาเยอะ ไม่ว่าจะเป็นคนธรรมดาหรือคนที่มาไหว้เจ้า เขาก็นิยมมาซื้อกิน เพราะอร่อย แล้วขายราคาถูก แต่อย่างไรก็พอได้อยู่”

(เจ้าของร้านขายขนมหวาน, สัมภาษณ์, 11 ตุลาคม 2564)

จากตัวอย่างการสัมภาษณ์แสดงให้เห็นว่า การสร้างศาลเจ้าในย่านตลาดพลูและการจัดพิธีกรรมของศาลเจ้าสามารถสร้างรายได้ให้กับชาวบ้านในชุมชนบริเวณศาลเจ้า เนื่องจากมีผู้ศรัทธาได้มากرابไหว้เทพเจ้า ผู้ศรัทธาที่มาเข้าร่วมพิธีต่าง ๆ จะถวายสิ่งของต่าง ๆ เพื่อขอพรจากเจ้าพ่อพระเพลิง เมื่อไหว้เสร็จก็จะมีการซื้อสิ่งของหรืออาหารต่าง ๆ ที่ย่านนี้ ซึ่งการมีอยู่ของศาลเจ้านอกจากจะช่วยทำให้ผู้ศรัทธาเดินทางเข้ามาสักกระที่ศาลเจ้าแห่งนี้ ยังทำให้ชาวบ้านมีรายได้ที่มั่นคงและส่งเสริมเศรษฐกิจให้กับศาลเจ้าตลาดพลูแห่งนี้

ตั้งที่ คุณวา (แซ่หือ 何) เป็นลูกศิษย์คนไทยเชื้อสายจีนของเจ้าพ่อพระเพลิงและเป็นผู้ประกอบพิธีกรรมของศาลเจ้าพ่อพระเพลิงย่านบुकโคล ท่านนั้นกล่าวว่า

“ไม่ว่าจะเป็นกิจกรรมอะไรก็ตาม ทางศาลเจ้าของเราก็มักจะจัดโต๊ะขายของเซ่นไหว้ไว้ที่หน้าประตูทางเข้าของศาลเจ้า ให้กับลูกศิษย์ อากง อย่างเช่น รูป เทียน กระดาษไหว้ น้ำมัน ศาลเจ้าได้มีรายได้แล้วเอาไปตกแต่งศาลเจ้า”

(นายวา, สัมภาษณ์, 10 ตุลาคม 2564)

จากตัวอย่างการสัมภาษณ์แสดงให้เห็นว่า ปัจจุบันนี้เพื่ออำนวยความสะดวกของผู้ที่มาสักการะที่ศาลเจ้าพ่อพระเพลิง ดังนั้นเจ้าหน้าที่ของศาลเจ้าจึงได้มีการจัดเตรียมของเซ่นไหว้ต่าง ๆ ให้กับผู้ที่มาสักการะไหว้เจ้า ดังนั้นกิจกรรมของศาลเจ้านอกจากจะสร้างรายได้ให้กับชาวบ้านในชุมชนแล้วยังสามารถสร้างรายได้ให้กับศาลเจ้าด้วย โดยเฉพาะในวันเทศกาลต่าง ๆ เพราะมีประชาชนจำนวนมากที่ได้มาเข้าร่วมบูชาเจ้าพ่อพระเพลิงที่ศาลเจ้าย่านตลาดพลูแห่งนี้

บทบาทด้านการสร้างรายได้ให้กับชุมชนบริเวณศาลเจ้า สรุปได้ว่า การมีอยู่ของศาลเจ้าพ่อพระเพลิง รวมถึงการสืบทอดความเชื่อและพิธีกรรมต่าง ๆ ที่เกี่ยวกับศาลเจ้าพ่อพระเพลิง ทำให้มีผู้ศรัทธาจำนวนมากที่ได้เดินทางมาสักการะเจ้าพ่อพระเพลิงที่ศาลเจ้าทั้ง 2 แห่งนี้ ทำให้ชาวบ้านในชุมชนได้มีการสร้างอาชีพสร้างรายได้ โดยเฉพาะได้เปิดร้านค้าอยู่บริเวณใกล้เคียงศาลเจ้า ซึ่งมีทั้งการขายของเซ่นไหว้และอาหาร เป็นต้น จึงถือเป็นการได้ส่งเสริมเศรษฐกิจในชุมชนทั้ง 2 ชุมชนได้อย่างดี และการมีอยู่ของศาลเจ้าพ่อพระเพลิงทั้ง 2 แห่งนี้ ถือเป็นการช่วยสืบทอดความเชื่อและพิธีกรรมต่าง ๆ ที่เกี่ยวกับศาลเจ้า และทำให้ผู้ศรัทธาที่มาราบไหว้เทพเจ้าได้ทำบุญที่ศาลเจ้า ทำให้ศาลเจ้าได้มีรายได้ด้วยเช่นกัน

#### 4.3.2 ส่งเสริมการท่องเที่ยวเชิงประวัติศาสตร์

การท่องเที่ยวเชิงประวัติศาสตร์ หมายถึง การเดินทางท่องเที่ยวไปยังแหล่งท่องเที่ยวทางโบราณคดี และประวัติศาสตร์ เพื่อชื่นชมและเพลิดเพลินในสถานที่ท่องเที่ยวได้ความรู้มีความเข้าใจต่อประวัติศาสตร์และโบราณคดี ปัจจุบันตามชุมชนของชาวจีนมีการตั้งศาลเจ้าจีนตามพื้นที่ต่าง ๆ และได้กลายเป็นสถานที่ท่องเที่ยวเชิงวัฒนธรรมไทยจีนด้วย ศาลเจ้าพ่อพระเพลิงมีอายุมากกว่า 90 ปีขึ้นไป และศาลเจ้าทั้ง 2 แห่งนี้ยังคงเป็นตัวแทนของวัฒนธรรมชาวจีนแต่จิวที่ทำให้ผู้คนภายนอกเกิดความสนใจที่ต้องการชื่นชมและศึกษาถึงศิลปะที่ได้ตกแต่งภายในศาลเจ้าทั้ง 2 แห่งนี้ เช่น ภาพจิตรกรรมฝาผนังที่เกี่ยวข้องกับตำนานของประเทศจีนทั้งภายในและภายนอกศาลเจ้า เทพเจ้าไปิเยียน นิยายเรื่องหงเหลาโม่ง (红楼梦) ที่ได้ถ่ายทอดวิถีชีวิตของชาวจีนในอดีต และเทพเจ้ากวนอู เป็นต้น ดังนั้นถ้าหากมีผู้คนผู้ใดที่ได้มาราบไหว้เกิดความสนใจที่จะศึกษาประวัติความเป็นมาของศาลเจ้า เทพเจ้าและภาพจิตรกรรมฝาผนังต่าง ๆ ก็สามารถเรียนรู้และศึกษาจากข้อมูลในศาลเจ้าได้โดยตรง จึงทำให้มีนักท่องเที่ยวที่เดินทางเข้ามาภายในศาลเจ้า 2 แห่งนี้มีจำนวนเพิ่มขึ้นในปัจจุบัน นอกจากความศักดิ์สิทธิ์ของเทพเจ้าแล้ว ศาลเจ้าพ่อพระเพลิงยังถือเป็นศาลเจ้าหนึ่งที่มีความสวยงามเพราะศาลเจ้าได้แสดงให้เห็นถึงศิลปวัฒนธรรมจีน ที่มีประติมากรรมแสดงถึงความเป็นศาลเจ้าจีน มีสีสันสวยงาม เช่น สัตว์มงคลต่าง ๆ อย่างมังกร กิเลน หงส์ โดยเฉพาะทางศาลเจ้าทั้ง 2 แห่งนี้ได้จัดตั้งประติมากรรมเหล่านี้อยู่บนหลังคา ซึ่งสามารถดึงดูดความสนใจของบุคคลภายนอกที่เดินเข้ามาในศาลเจ้าและศึกษาข้อมูลต่าง ๆ ที่เกี่ยวข้องกับศาลเจ้าหรือชมศิลปวัฒนธรรมจีนอื่น ๆ ที่มีอยู่ในศาลเจ้า อีกทั้ง ศาลเจ้า 2 แห่งนี้ตั้งอยู่ริมแม่น้ำ สามารถเดินทางได้สะดวก จึงทำให้ผู้คนมาสักการะ

เจ้าพ่อพระเพลิงได้ง่าย ดังนั้นการมีอยู่ของศาลเจ้าทั้ง 2 แห่งนี้จึงเป็นการส่งเสริมการท่องเที่ยวเชิงประวัติศาสตร์ได้เป็นอย่างดี

เนื่องจากศาลเจ้าพ่อพระเพลิงย่านบุคคโลตั้งอยู่ริมแม่น้ำเจ้าพระยา ส่วนศาลเจ้าพ่อพระเพลิงย่านตลาดพลูได้ตั้งอยู่ใกล้กับตลาดพลู จึงทำให้มีนักท่องเที่ยวได้เดินทางมาเที่ยวภายในศาลเจ้าและบริเวณใกล้ศาลเจ้า อีกทั้งศาลเจ้าพ่อพระเพลิงทั้ง 2 แห่งนี้ยังได้มีการจัดงานพิธีกรรมต่าง ๆ ในรอบปี จึงทำให้ผู้ศรัทธาได้มารวมตัวกัน เช่น งานแห่เจ้าพ่อพระเพลิง เทศกาลกินเจ เป็นต้น ซึ่งถือเป็นการส่งเสริมการท่องเที่ยวเชิงประวัติศาสตร์

ดังที่ นางเกี้ยว คนไทยเชื้อสายจีนที่มาราบไหว้เจ้าพ่อพระเพลิงที่ศาลเจ้าพ่อพระเพลิงย่านบุคคโล อายุ 62 ปี ท่านนั้นได้กล่าวว่า

*“ป่าไม่ใช่ลูกศิษย์ของเทพเจ้าองค์นี้ละคะ แล้วก็ไม่รู้จักเทพองค์นี้ด้วยเช่นกัน เมื่อกี้อาพึ่งไปถวายเจ้าแม่ทับทิมมา แต่เห็นฝั่งนี้คนเต็มก็เลยเดินมาดู จึงได้เห็นมีศาลเจ้าสวยงามแห่งหนึ่งได้ซ่อนไว้ที่นี่ มีคนบอกว่าเทพองค์นี้เป็นเทพเจ้าแห่งไฟ มีความศักดิ์สิทธิ์มาก สามารถคุ้มครองบ้านเรือน ก็เลยเดินเข้าไปดูแล้วถวายไปด้วย”*

(นางเกี้ยว, สัมภาษณ์, 10 ตุลาคม 2564)

จากตัวอย่างการสัมภาษณ์แสดงให้เห็นว่า นอกจากความศักดิ์สิทธิ์ของเจ้าพ่อพระเพลิง และการจัดพิธีกรรมต่าง ๆ ของศาลเจ้า เช่น เทศกาลกินเจ สามารถดึงดูดความสนใจของบุคคลภายนอกให้เข้ามาศึกษาเรียนรู้ความเชื่อพิธีกรรมภายในศาลเจ้าจีนได้เป็นอย่างดี ถือเป็นการส่งเสริมให้ศาลเจ้าได้เป็นสถานที่ท่องเที่ยวเชิงประวัติศาสตร์ได้เป็นอย่างดี

ศาลเจ้าพ่อพระเพลิงที่ย่านบุคคโลและย่านตลาดพลูได้ตั้งอยู่ในชุมชนที่มีชาวจีน ดังนั้นจึงทำให้ผู้คนที่มาราบไหว้เทพเจ้าส่วนใหญ่จะเป็นลูกหลานชาวจีนที่อาศัยอยู่ในย่านบุคคโลและย่านตลาดพลู แต่เมื่อเวลาที่มีพิธีกรรมใหญ่ของศาลเจ้า จะทำให้มีบุคคลภายนอกเข้ามากราบไหว้เจ้าพ่อพระเพลิงและประกอบพิธีกรรม เช่น งานแห่ประจำปีของศาลเจ้า เป็นพิธีกรรมที่ยิ่งใหญ่ของศาลเจ้า นอกจากจะมีการบูชาของเซ่นไหว้ให้แก่เจ้าพ่อพระเพลิงในศาลเจ้าแล้วยังมีการเดินขบวนแห่รอบชุมชนด้วย ซึ่งคณะกรรมการของศาลเจ้าจะมีการแจ้งข่าวสารไปล่วงหน้า เพื่อให้ผู้ศรัทธาได้วางแผนเพื่อมาเข้าร่วมพิธี ในงานแห่ของศาลเจ้าเป็นพิธีกรรมที่สนุกสนานและมีขั้นตอนหลากหลาย เช่น การแสดงมังกรและเชิดสิงโต การแสดงงิ้วจีน ซึ่งการแสดงสนุกสนานอย่างนี้ได้ดึงดูดความสนใจของผู้คนเข้ามาชมการแสดงต่าง ๆ ดังภาพที่ 47 มีผู้คนได้เดินเข้ามาชมการแสดงมังกรของงานแห่ศาลเจ้าจำนวนมาก และสามารถเรียนรู้วัฒนธรรมความเชื่อผ่านการแสดงและคำอธิบายของเจ้าหน้าที่ได้อีกด้วย

**ภาพที่ 47** ผู้คนเดินเข้ามาชมการแสดงมังกรของงานแห่ศาลเจ้า



**ที่มา:** LIAO CAICHUN (อรนรินทร์) ถ่ายเมื่อวันที่ 6 ธันวาคม 2564

นอกจากนี้ยังมีผู้คนมาถ่ายรูปและถ่ายทำรายการต่าง ๆ ที่เกี่ยวกับงานแห่เจ้าพ่อพระเพลิง ดังภาพที่ 48 และรวมถึงมีผู้ไลฟ์สดลงใน Facebook และ YouTube ด้วย ซึ่งทำให้บุคคลภายนอกหรือผู้ที่ไม่ได้เดินทางมาเข้าร่วมงานแห่เจ้าพ่อพระเพลิง ได้ความรู้ที่เกี่ยวกับพิธีกรรมต่าง ๆ รวมถึงความรู้ด้านวัฒนธรรมของจีนโบราณที่ได้เผยแพร่ความเชื่อเจ้าพ่อพระเพลิงได้เป็นอย่างดี

**ภาพที่ 48** ผู้คนกำลังถ่ายรูปในงานแห่เจ้าพ่อพระเพลิง



**ที่มา:** LIAO CAICHUN (อรนรินทร์) ถ่ายเมื่อวันที่ 12 ธันวาคม 2564

บทบาทด้านส่งเสริมการท่องเที่ยวเชิงประวัติศาสตร์สรุปได้ว่า เนื่องจากศาลเจ้าพ่อพระเพลิงที่ตั้งอยู่ชุมชนย่านบวรและย่านตลาดพลู ถือเป็นตัวแทนวัฒนธรรมของชาวจีนแต้จิ๋วที่มีความโดดเด่นในด้านวัฒนธรรมจีน ซึ่งได้สะท้อนวัฒนธรรมจีนผ่านภาพจิตรกรรมฝาผนังและประติมากรรมต่าง ๆ ที่มีความสวยงาม จึงได้ดึงดูดบุคคลภายนอกให้เข้ามาเรียนรู้และศรัทธาเจ้าพ่อพระเพลิงเพิ่มขึ้น ซึ่งสามารถสร้างรายได้ให้กับชุมชนและยังเป็นการส่งเสริมการท่องเที่ยวเชิงประวัติศาสตร์ด้วย

จากการศึกษาบทบาทด้านเศรษฐกิจจึงสรุปได้ว่า การสร้างศาลเจ้าพ่อพระเพลิงของกลุ่มชาวจีนแต่จิวทั้งย่านบุคคลและย่านตลาดพลูถือเป็นการสร้างรายได้ให้กับชาวบ้านในชุมชนและส่งเสริมการท่องเที่ยวเชิงประวัติศาสตร์ เนื่องจากการมีอยู่ของศาลเจ้าและการจัดพิธีกรรมต่าง ๆ ของศาลเจ้าจึงทำให้ชาวบ้านในชุมชนได้มีการสร้างอาชีพสร้างรายได้ให้กับตนเอง นอกจากนี้ผู้ศรัทธาที่มากราบไหว้เทพเจ้าได้ทำบุญที่ศาลเจ้าก็ทำให้ศาลเจ้าได้มีรายได้ด้วยเช่นกัน อีกทั้งศาลเจ้าพ่อพระเพลิงที่ย่านบุคคลและย่านตลาดพลูยังเป็นตัวแทนวัฒนธรรมของชาวจีนแต่จิวที่มีความโดดเด่นในด้านวัฒนธรรมจีน ผู้คนที่เดินทางมาสักการะไหว้เจ้าพ่อพระเพลิงในศาลเจ้า และได้เข้าร่วมพิธีกรรมต่าง ๆ ของศาลเจ้า จึงได้ศึกษาเรื่องความเชื่อเจ้าพ่อพระเพลิง ศิลปะและวัฒนธรรมจีน จึงถือเป็นการส่งเสริมการท่องเที่ยวเชิงประวัติศาสตร์

#### 4.4 บทบาทด้านวัฒนธรรม

ประเทศไทยและประเทศจีนเป็นพี่น้องกันที่มีความสัมพันธ์อย่างยาวนาน เมื่อคนจีนอพยพเข้ามาเมืองไทยก็ตั้งถิ่นฐานใช้ชีวิตในสังคมไทย จึงได้นำวัฒนธรรมจีนเข้ามาและเผยแพร่ในสังคมไทยด้วย และบทบาทด้านวัฒนธรรมสามารถแบ่งออกเป็น 3 ด้าน คือ การสืบทอดวัฒนธรรมความเชื่อของศาลเจ้าพ่อพระเพลิงให้คงอยู่ การเผยแพร่วัฒนธรรมจีนผ่านศาลเจ้าพ่อพระเพลิงและการผสมผสานระหว่างวัฒนธรรมไทย-จีน

##### 4.4.1 การสืบทอดวัฒนธรรมความเชื่อของศาลเจ้าพ่อพระเพลิงให้คงอยู่

คนจีนมีความเชื่อต่อเทพเจ้า ศาลเจ้าจึงมีความสัมพันธ์อย่างใกล้ชิดกับชีวิตของคนจีน ดังนั้นเมื่อคนจีนมีการอพยพย้ายถิ่นฐานไปพื้นที่อื่น ก็จะได้สร้างศาลเจ้าเพื่อเป็นที่ประดิษฐานเทพเจ้าตามความเชื่อของตนเอง การมีอยู่ของศาลเจ้าจีนต่าง ๆ ถือได้ว่าเป็นการสืบทอดวัฒนธรรมความเชื่อของชาวจีน รวมถึงโครงสร้างของศาลเจ้า ศิลปะการตกแต่งทั้งภายในและภายนอกของศาลเจ้า ทำให้เห็นถึงลักษณะเฉพาะของศาลเจ้าจีน ดังภาพที่ 49 คือหลังคาทางเข้าของประตูศาลเจ้า ที่ใช้ตัวมังกร 2 ตัว หันหน้าเข้าหากันเป็นเอกลักษณ์ของศาลเจ้าจีน จากการศึกษาความเชื่อและพิธีกรรมที่เกี่ยวกับศาลเจ้าพ่อพระเพลิงย่านบุคคลและย่านตลาดพลูทำให้เห็นว่า ความเชื่อและพิธีกรรมที่เกี่ยวกับศาลเจ้าพ่อพระเพลิงได้สืบทอดจากชาวจีนรุ่นเก่า ที่มาใช้ชีวิตในประเทศไทยเป็นเวลายาวนาน ชาวจีนรุ่นเก่านิยมพาลูกหลานไปสักการะที่ศาลเจ้า ทำให้ลูกหลานคนจีนปัจจุบันยังคงปฏิบัติกรไหว้และพิธีกรรมตามความเชื่อที่สืบทอดกันมา ดังภาพที่ 50 ซึ่งความเชื่อและพิธีกรรมที่เกี่ยวกับศาลเจ้าพ่อพระเพลิงมีบทบาทต่อการสืบทอดวัฒนธรรมจีนเป็นอย่างมาก

ภาพที่ 49 ประตูทางเข้าของศาลเจ้าพ่อพระเพลิงย่านตลาดพลู



ที่มา: LIAO CAICHUN (อรนรินทร์) ถ่ายเมื่อวันที่ 9 พฤศจิกายน 2564

ภาพที่ 50 ลูกหลานคนจีนปัจจุบันยังคงปฏิบัติกรไหว้เจ้าพ่อพระเพลิง (ย่านบุคคโล)



ที่มา: LIAO CAICHUN (อรนรินทร์) ถ่ายเมื่อวันที่ 9 พฤศจิกายน 2564

ตั้งที่ นางหยก (แซ่ถัน 譚) คนไทยเชื้อสายจีนแต่จิวที่มากกราบไหว้เจ้าพ่อพระเพลิงที่ศาลเจ้าพ่อพระเพลิงย่านบุคคโล อายุ 53 ปี ท่านนั้นได้กล่าวว่า

“ตำนานและความเชื่อต่าง ๆ ที่เกี่ยวกับศาลเจ้าพ่อพระเพลิงของเราได้สืบทอดมาจากประเทศจีน ชาวจีนเชื่อกันว่าท่านเป็นเทพเจ้าแห่งไฟ ช่วยดูแลป้องกันไม่ให้เกิดอัคคีภัย สมัยก่อนเมื่อบรรพบุรุษของเราได้อพยพจากจีนเข้ามาใช้ชีวิตที่ประเทศไทย ก็ได้้นำความเชื่อของตนเองเข้ามาด้วย สืบทอดต่อลูกหลานจนถึงทุก ๆ วันนี่ ซึ่งก็ทำให้ชาว

ไทย ชาวไทยเชื้อสายจีนได้สืบทอดต่อเช่นกัน ทำให้ชาวไทย ชาวไทย  
เชื้อสายจีนก็มีความเคารพนับถือต่อเจ้าพ่อพระเพลิงและเทพเจ้าต่าง ๆ  
ของประจักษ์อย่างเห็นได้ชัด”

(นางหยก, สัมภาษณ์, 11 ตุลาคม 2564)

จากตัวอย่างการสัมภาษณ์แสดงให้เห็นว่า ผู้ศรัทธาได้ทำหน้าที่สืบทอดวัฒนธรรม  
ความเชื่อของศาลเจ้าพ่อพระเพลิงให้คงอยู่ โดยได้สร้างศาลเจ้าพ่อพระเพลิงเพื่อเป็นที่ประดิษฐาน  
เจ้าพ่อพระเพลิงตามความเชื่อของชาวจีนแต่จิว อีกทั้งยังมีการปฏิบัติรักษาพิธีกรรมต่าง ๆ ที่เกี่ยวกับ  
เทพเจ้าหรือศาลเจ้า ซึ่งมีการสืบทอดให้กับลูกหลานของตน จึงทำให้วัฒนธรรมความเชื่อเรื่องเจ้าพ่อ  
พระเพลิงยังคงเห็นอยู่ในชุมชนย่านบุคคลโลและย่านตลาดพลู ซึ่งสะท้อนให้เห็นว่าศาลเจ้าพ่อพระเพลิง  
มีบทบาทต่อการสืบทอดวัฒนธรรมความเชื่อของศาลเจ้าพ่อพระเพลิงให้คงอยู่จนถึงปัจจุบัน

ตั้งที่ นายซีโร่ เป็นลูกศิษย์ของเจ้าพ่อพระเพลิง และเป็นกรรมการของศาลเจ้าพ่อ  
พระเพลิงย่านตลาดพลู ท่านนั้นได้กล่าวว่า

“ศาลเจ้าที่นี้เปิดทุกวัน เพื่อให้ลูกศิษย์ของเจ้าพ่อพระเพลิงได้  
เข้ามากราบไหว้หรือทำบุญที่ศาลเจ้า และขอพรจากท่านด้วย ให้ท่าน  
คุ้มครองชีวิตของเราให้มีความสุข ในศาลเจ้าของเราก็มีป้ายแนะนำ  
เราก็สามารถอ่านจากตรงนี้ได้ เช่น ไหว้รูปก็ดอก ไหว้ตรงไหนบ้างอย่าง  
นี้ แล้วศาลเจ้ายังมีผู้ดูแลศาลเจ้าอยู่ทุกวัน ถ้าใครไม่เข้าใจตรงไหนก็  
สามารถไปถามเขาได้ คณะกรรมการของศาลเจ้ายังมีการจัดพิธีกรรม  
ต่าง ๆ ในศาลเจ้า ให้คนอื่นเข้ามาไหว้เจ้า เช่น งานแห่เจ้าพ่อ เราจะมี  
การแสดงต่าง ๆ เพื่อเป็นการฉลอง เช่น การเชิดสิงโต มังกร และเล่นจี่  
ยี่สิ่งทีโบราณ ๆ เหล่านี้เราควรอนุรักษ์ไว้ โดยเฉพาะอย่างงานประเพณี  
อย่างนี้เราก็ต้องอนุรักษ์ไว้ เพราะว่ามันเป็นที่รวมจิตใจของคนเรา”

(นายซีโร่, สัมภาษณ์, 10 ตุลาคม 2564)

จากตัวอย่างการสัมภาษณ์แสดงให้เห็นว่า คณะกรรมการของศาลเจ้าได้ช่วยกันสืบทอด  
วัฒนธรรมความเชื่อของศาลเจ้าพ่อพระเพลิงให้คงอยู่จนถึงปัจจุบัน ซึ่งทางศาลเจ้ามีการเปิดบริการให้  
ผู้คนมากราบบูชาเจ้าพ่อพระเพลิงในวันธรรมดา และยังได้จัดพิธีกรรมต่าง ๆ ให้ผู้ศรัทธาเข้ามาร่วม  
และขอพรจากท่านด้วยในทุกปี เช่น งานแห่เจ้าพ่อพระเพลิง ชาวบ้านในชุมชนจึงได้พาลูกหลานมา  
กราบไหว้ที่ศาลเจ้า และรักษาเรื่องเล่าที่เกี่ยวข้องกับประวัติของศาลเจ้า ประวัติของเทพเจ้า หรือเรื่อง  
เล่านิทานต่าง ๆ ของเจ้าพ่อพระเพลิงให้กับลูกหลานได้ฟัง เพราะเรื่องเล่านี้ได้สืบทอดกันมาอย่างรุ่น  
ต่อรุ่น จึงเป็นอีกปัจจัยหนึ่งที่ทำให้มีการสืบทอดวัฒนธรรมความเชื่อของศาลเจ้าพ่อพระเพลิงให้คงอยู่

ตั้งที่ นายธนัญฤกษ์ สุระเรืองชัย เป็นลูกศิษย์ของเจ้าพ่อพระเพลิง และเป็นผู้ประกอบพิธีกรรมของศาลเจ้าพ่อพระเพลิงย่านตลาดพลู ท่านนั้นได้กล่าวว่า

“พวกเราอยู่กันมาตั้งแต่เด็ก สืบสานกันมาหลาย ๆ สิบปี ผมสมัยตั้งแต่เด็กซึ่งอาม่า อากงก็พาผมมาไหว้ที่ศาลเจ้านี้บ่อย จึงทำให้ผมได้รู้จักเจ้าพ่อพระเพลิง ไฉชิงเอี้ยะ และเจ้าแม่กวนอิม อาม่า อากงได้เล่าประวัติความเป็นมาของเทพเจ้าภายในศาลให้บ่อย จึงทำให้ผมได้เกิดความเคารพและนับถือเทพเจ้าในศาล ตอนนี้นำผมก็พาลูกมาไหว้บ้าง โดยเฉพาะในเทศกาลต่าง ๆ ก็มากันทั้งครอบครัว สอนให้ลูกได้รู้จักวัฒนธรรมที่บรรพบุรุษสืบทอดต่อกันมา”

(นายธนัญฤกษ์ สุระเรืองชัย, สัมภาษณ์, 10 ตุลาคม 2564)

จากตัวอย่างการสัมภาษณ์แสดงให้เห็นว่า ความเชื่อและพิธีกรรมต่าง ๆ ที่เกี่ยวกับเทพเจ้าหรือศาลเจ้าพ่อพระเพลิงได้สืบทอดต่อกันอยู่ในครอบครัวชาวไทยเชื้อสายจีนอย่างต่อเนื่อง คนจีนรุ่นเก่าได้เล่าเรื่องที่เกี่ยวข้องกับวัฒนธรรมความเชื่อของเจ้าพ่อพระเพลิงให้ลูกหลานฟัง จึงทำให้ลูกหลานชาวจีนเกิดความเคารพนับถือเทพเจ้าต่าง ๆ ภายในศาลเจ้า ปัจจุบันลูกหลานชาวจีนก็ยังคงได้สักการะไหว้เจ้าพ่อพระเพลิงและเข้าร่วมพิธีกรรมต่าง ๆ ของศาลเจ้า ทำให้วัฒนธรรมความเชื่อและพิธีกรรมของศาลเจ้าพ่อพระเพลิงมีความยั่งยืนในสังคมไทย

ดังนั้นจึงสรุปได้ว่า คณะกรรมการของศาลเจ้าพยายามรักษาสืบทอดวัฒนธรรมความเชื่อและพิธีกรรมที่เกี่ยวกับศาลเจ้าพ่อพระเพลิงด้วยการจัดพิธีกรรมต่าง ๆ และต้อนรับผู้ศรัทธาเข้าไปบูชาเทพเจ้าที่ศาลเจ้า อีกทั้งชาวจีนหรือชาวไทยเชื้อสายจีนรุ่นใหม่รวมทั้งชาวไทยที่ย่านบুদ্ধโคโลและย่านตลาดพลูยังคงมีความเคารพนับถือเจ้าพ่อพระเพลิงอย่างเห็นได้ชัดเจน นอกจากนี้ผู้ศรัทธารุ่นเก่ายังสั่งสอนให้ลูกหลานได้รู้จักวัฒนธรรมความเชื่อที่เกี่ยวกับเจ้าพ่อพระเพลิงและศาลเจ้า ซึ่งทำให้วัฒนธรรมจีนด้านความเชื่อเรื่องเจ้าพ่อพระเพลิงนี้ได้สืบทอดและทำให้วัฒนธรรมความเชื่อและพิธีกรรมของศาลเจ้าพ่อพระเพลิงยังคงปรากฏให้เห็นในปัจจุบัน

#### 4.4.2 การเผยแพร่วัฒนธรรมจีนผ่านศาลเจ้าพ่อพระเพลิง

จากการศึกษาความเชื่อและพิธีกรรมที่เกี่ยวกับศาลเจ้าพ่อพระเพลิงทำให้เห็นว่าศาลเจ้าพ่อพระเพลิงได้มีการช่วยเหลือเผยแพร่วัฒนธรรมจีนให้กับคนในสังคมไทยด้วย และยังทำให้พวกเขาได้รู้จักความเชื่อและพิธีกรรมโบราณต่าง ๆ ของจีน รวมถึงประเพณีจีน และศิลปะวัฒนธรรมจีน เป็นต้น

คนจีนที่อพยพเข้ามาถึงประเทศไทยและตั้งถิ่นฐานที่ชุมชนย่านบুদ্ধโคโล จากนั้นก็สร้างศาลเจ้าพ่อพระเพลิงขึ้นมาเพื่อเป็นที่สักการะเจ้าพ่อพระเพลิง ศาลเจ้าพ่อพระเพลิงย่านบুদ্ধโคโลเป็นศาลเจ้าพ่อพระเพลิงแห่งแรกที่เกิดขึ้นในประเทศไทยโดยมีประวัติยาวนานมากกว่า 90 ปีขึ้นไป



เจ้าพ่อพระเพลิงในศาลเจ้านี้ได้อัญเชิญมาจากหมู่บ้านจางหลิน อำเภอเฉิงไห่ มณฑลกว่างตุง สาธารณรัฐประชาชนจีน (中国广东省澄海区樟林村) เจ้าพ่อพระเพลิงเป็นเทพเจ้าที่มีความศักดิ์สิทธิ์ และยังเชื่อกันว่าท่านได้ประทานพรให้กับผู้ศรัทธาจึงทำให้มีผู้คนเข้ามาบูชาท่าน ด้วยเหตุนี้จึงทำให้ศาลเจ้าพ่อพระเพลิงย่านบุคคลโลเริ่มมีชื่อเสียงมากขึ้น อีกทั้งย่านตลาดพลูก็เป็นชุมชนที่มีลูกหลานชาวจีนอาศัยอยู่เป็นจำนวนมาก ด้วยชื่อเสียงที่เจ้าพ่อพระเพลิงได้ประทานพรให้กับผู้ศรัทธาได้เป็นอย่างดี จึงทำให้ชาวบ้านในย่านตลาดพลูได้อัญเชิญเจ้าพ่อพระเพลิงมาจากย่านบุคคลโลแล้วสร้างศาลเจ้าใหม่ขึ้นมาในชุมชนตนเองเพื่อให้ท่านช่วยปกป้องคุ้มครองคนในย่านนี้ ถือว่าศาลเจ้าพ่อพระเพลิงย่านตลาดพลูเกิดขึ้นโดยชาวบ้านย่านตลาดพลูได้ไปอัญเชิญเจ้าพ่อพระเพลิงจากย่านบุคคลโลแล้วสร้างศาลเจ้าใหม่ขึ้นมาในชุมชนตนเอง ซึ่งเป็นการเผยแพร่วัฒนธรรมความเชื่อและพิธีกรรมต่าง ๆ ที่เกี่ยวข้องกับเจ้าพ่อพระเพลิงให้กับชุมชนย่านตลาดพลู

นอกจากนี้ศาลเจ้าพ่อพระเพลิงย่านบุคคลโลและศาลเจ้าพ่อพระเพลิงย่านตลาดพลูยังมีการเผยแพร่วัฒนธรรมจีนผ่านสื่อโซเชียลต่าง ๆ เช่น Facebook YouTube Instagram เป็นต้น ปัจจุบันศาลเจ้าพ่อพระเพลิงย่านบุคคลโลและศาลเจ้าพ่อพระเพลิงย่านตลาดพลูต่างก็มี Facebook ของศาลเจ้า เพื่อเป็นการบอกเล่าข่าวสาร พิธีกรรม และ กิจกรรมต่าง ๆ ที่เกี่ยวข้องกับศาลเจ้า ดังภาพที่ 51 ภาพที่ 52 และภาพที่ 53 ศาลเจ้าพ่อพระเพลิงย่านตลาดพลูจะมี Facebook ที่สำคัญ 2 Facebook ซึ่ง Facebook เพื่อช่วยในเผยแพร่ข่าวสารต่าง ๆ ที่เกี่ยวข้องกับศาลเจ้า และลงข้อมูลข่าวสารที่เกี่ยวกับงานแห่เจ้าพ่อพระเพลิง เพื่อเป็นการให้ข้อมูลแก่ผู้ศรัทธาที่สนใจศาลเจ้าได้ทราบข่าวสารล่วงหน้าและวางแผนมาเข้าร่วมงานพิธีกรรมของศาลเจ้า

**ภาพที่ 51** ข่าวสารที่เกี่ยวกับงานแห่เจ้าพ่อพระเพลิงของศาลเจ้าพ่อพระเพลิงย่านบุคคลโล

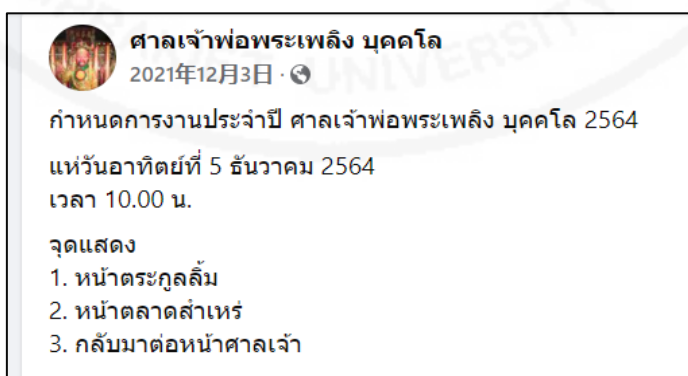

**ที่มา:** สืบค้นจาก Facebook ของศาลเจ้าพ่อพระเพลิงย่านบุคคลโล วันที่ 17 มีนาคม 2565

ภาพที่ 52 Facebook ของศาลเจ้าพ่อพระเพลิงย่านตลาดพลู



ที่มา: สืบค้นจาก Facebook ของศาลเจ้าพ่อพระเพลิงย่านตลาดพลู วันที่ 17 มีนาคม 2565

ภาพที่ 53 ข่าวสารที่เกี่ยวกับงานแห่เจ้าพ่อพระเพลิงของศาลเจ้าพ่อพระเพลิงย่านตลาดพลู



ที่มา: สืบค้นจาก Facebook ของคณะมังกรทองศาลเจ้าพ่อพระเพลิงย่านตลาดพลู วันที่ 17 มีนาคม 2565

จึงเห็นได้ว่า ผู้ดูแลสื่อต่าง ๆ ของศาลเจ้านิยมเผยแพร่ข้อมูลข่าวสารต่าง ๆ ของศาลเจ้าผ่านสื่อโซเชียล ซึ่งทำให้ผู้คนสามารถศึกษาความรู้ที่เกี่ยวข้องกับเจ้าพ่อพระเพลิงหรือศาลเจ้าโดยตรง และยังสามารถสอบถามเจ้าหน้าที่ดูแล Facebook อีกทั้งยังสามารถรับรู้ข้อมูลอย่างทันเวลาด้วย อีกทั้งยังทำให้ผู้คนสามารถเรียนรู้วัฒนธรรมเงินจากการร่วมพิธีกรรมหรือกิจกรรมของศาลเจ้า เช่น วัฒนธรรมความเชื่อของศาลเจ้าพ่อพระเพลิง วิธีการไหว้เทพเจ้า และภาพที่ 54 คือผู้เข้าร่วมงานได้ถ่ายภาพเพื่อนำไปเผยแพร่ตามสื่อต่าง ๆ เช่น YouTube Facebook และ Instagram เป็นต้น ถือว่าเป็นการเผยแพร่ข้อมูลที่เกี่ยวข้องกับศาลเจ้าให้กับบุคคลภายนอกได้อย่างรวดเร็ว

ภาพที่ 54 ผู้เข้าร่วมงานได้ถ่ายภาพเพื่อนำไปเผยแพร่ตามสื่อต่าง ๆ (ศาลเจ้าพ่อพระเพลิงย่านบุคคโล)



ที่มา: LIAO CAICHUN (อรนรินทร์) ถ่ายเมื่อวันที่ 4 ธันวาคม 2564

นอกจากนี้ ศาลเจ้าพ่อพระเพลิงได้มีการจัดพิธีกรรมต่าง ๆ ที่มีความสนุกสนานและยังดึงดูดความสนใจของสังคมภายนอก จึงมีผู้สนใจมาเข้าร่วมพิธีกรรมและมีรายการโทรทัศน์ที่เข้ามาาร่วมนำเสนอพิธีกรรมการแห่เจ้าพ่อพระเพลิง ดังภาพที่ 55 จึงทำให้มีนักท่องเที่ยวได้รู้จักศาลเจ้าพ่อพระเพลิงและยังได้รับความรู้ที่เกี่ยวกับศาลเจ้าผ่านสื่อต่าง ๆ ที่เกี่ยวกับศาลเจ้าด้วย

ภาพที่ 55 ผู้คนกำลังทำรายการข่าวสารที่เกี่ยวกับงานแห่เจ้าพ่อพระเพลิง



ที่มา: สืบค้นจาก <https://www.youtube.com/watch?v=UCfmFHxG2y0> วันที่ 17 มีนาคม 2565

ตั้งที่ นางกุ (แซ่กุ 古) เป็นคนจีนที่อพยพมาจากฮ่องกงมานานกว่า 20 ปี ปัจจุบันมีอายุ 68 ปีแล้ว ประกอบอาชีพธุรกิจส่วนตัว กล่าวว่า

“ฉันเป็นคนไทยเชื้อสายจีนฮ่องกง บ้านอยู่ในตลาดพลู คุณพ่อเป็นคนจีนฮ่องกง ฉันเคยได้ดูจิวแต่จิวมาก่อน สนุกมาก แล้วเจ้าหน้าที่ดูแลศาลเจ้าบอกว่าคืนนี้ศาลเจ้าพ่อพระเพลิงจะมีการแสดงจิวแต่จิว เรา

ก็เลยให้ลูกหลานมาด้วย ที่พูดไปทั้งหมดนี้ฉันก็ไม่ค่อยเข้าใจค่ะ แต่ยังไง ก็ถือว่าน่าสนใจอยู่ แต่งชุดสวยดี”

(นางกุ, สัมภาษณ์, 6 ธันวาคม 2564)

จากตัวอย่างการสัมภาษณ์แสดงให้เห็นว่า ศาลเจ้าพ่อพระเพลิงมีการจัดพิธีกรรมต่าง ๆ ที่สนุกสนานทำให้เป็นที่สนใจของสังคมภายนอก ซึ่งขั้นตอนการประกอบพิธีกรรมได้แสดงถึงความพิเศษคือ ได้เห็นถึงวัฒนธรรมตามแบบโบราณชาวจีน เช่น การแสดงจิวจินแต่จิว จึงทำให้มีผู้สนใจเข้ามาเข้าชมการแสดงต่าง ๆ ที่จัดขึ้นในศาลเจ้า แล้วเรียนรู้ข้อมูลที่เกี่ยวข้องกับศาลเจ้าซึ่งถือว่าได้ช่วยเผยแพร่วัฒนธรรมจีนให้กับบุคคลภายนอกของชุมชน

จากการศึกษาการเผยแพร่วัฒนธรรมจีนผ่านศาลเจ้าพ่อพระเพลิงจึงสรุปได้ว่า ศาลเจ้าพ่อพระเพลิงทั้ง 2 แห่งนี้เผยแพร่วัฒนธรรมจีนด้วยการสร้างศาลเจ้า การจัดพิธีกรรมต่าง ๆ ของศาลเจ้า และสื่อโซเชียลต่าง ๆ เนื่องจากศาลเจ้าพ่อพระเพลิงเป็นศาลเจ้าที่มีลักษณะจีนอย่างโดดเด่นและศาลเจ้ายังได้จัดพิธีกรรมต่าง ๆ ซึ่งทำให้เป็นที่สนใจของสังคมภายนอก จึงทำให้มีผู้สนใจมาเข้าร่วมพิธีกรรม ซึ่งถือว่าเป็นการช่วยเผยแพร่วัฒนธรรมจีนให้คงอยู่ และยังสะท้อนให้เห็นว่าศาลเจ้าพ่อพระเพลิงมีบทบาทต่อการเผยแพร่วัฒนธรรมไทยจีนเป็นอย่างมาก

#### 4.4.3 การผสมผสานระหว่างวัฒนธรรมไทย-จีน

จากการลงพื้นที่เก็บข้อมูลจากศาลเจ้าพ่อพระเพลิงในย่านบुकโคลและย่านตลาดพลูพบว่า ได้มีการผสมผสานทางด้านวัฒนธรรมไทย-จีน ซึ่งเห็นได้จาก การใช้ภาษาในศาลเจ้า และพิธีกรรมต่าง ๆ ของศาลเจ้า ภายในศาลเจ้าได้ประกอบด้วยทั้งภาษาจีนและภาษาไทย ดังภาพที่ 56 ป้ายแนะนำของศาลเจ้าพ่อพระเพลิงย่านตลาดพลู เพื่อให้ผู้คนที่เข้ามาในศาลเจ้าได้รู้ข้อมูลต่าง ๆ ของศาลเจ้า เนื่องจากมีผู้คนที่ไม่เข้าใจภาษาจีนหรือภาษาไทย จึงจำเป็นต้องทำป้ายแนะนำทั้งภาษาจีนและภาษาไทย นอกจากนี้ ภายในศาลเจ้ามีการตั้งชื่อศาลเจ้าด้วยทั้งภาษาจีนและภาษาไทย ดังภาพที่ 57 ซึ่งก็เป็นการบอกเล่าชื่อศาลเจ้าให้กับคนที่เข้ามาบูชาเจ้าพ่อพระเพลิง สามารถสะท้อนให้เห็นศาลเจ้าพ่อพระเพลิงมีวัฒนธรรมไทยเข้ามาผสมผสาน

ภาพที่ 56 ป้ายแนะนำของศาลเจ้าพ่อพระเพลิงย่านตลาดพลู

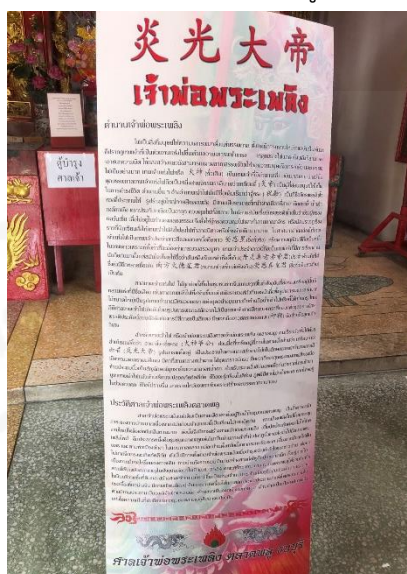

ที่มา: LIAO CAICHUN (อรนรินทร์) ถ่ายเมื่อวันที่ 9 พฤศจิกายน 2564

ภาพที่ 57 ป้ายชื่อของศาลเจ้าพ่อพระเพลิงย่านตลาดพลูประกอบด้วยทั้งภาษาจีนและภาษาไทย



ที่มา: LIAO CAICHUN (อรนรินทร์) ถ่ายเมื่อวันที่ 11 กันยายน 2564

อีกทั้ง เจ้าพ่อพระเพลิงเป็นเทพเจ้าที่อัญเชิญมาจากประเทศจีน ซึ่งพิธีกรรมของศาลเจ้าจีนจะนิยมจัดการแสดงเชิดสิงโต เชิดมังกร ดังภาพที่ 58 และภาพที่ 59 เพราะคนจีนถือสิงโตและมังกรเป็นสิริมงคล แต่ด้วยเวลาที่ผ่านไป พิธีกรรมของศาลเจ้าพ่อพระเพลิงได้รับอิทธิพลจากวัฒนธรรมไทย โดยทำให้พิธีกรรมของศาลเจ้าเริ่มมีลักษณะไทยเข้ามาผสมผสาน เห็นได้จากการแสดงชุดไทยรำไทย ดังภาพที่ 60 จึงทำให้วัฒนธรรมไทยจีนได้ผสมผสานกันอย่างกลมกลืน

ภาพที่ 58 การแสดงเชิดมังกรในงานแห่ศาลเจ้าพ่อพระเพลิงย่านตลาดพลู



ที่มา: LIAO CAICHUN (อรนรินทร์) ถ่ายเมื่อวันที่ 14 ธันวาคม 2564

ภาพที่ 59 การแสดงเชิดสิงโตในงานแห่ศาลเจ้าพ่อพระเพลิงย่านตลาดพลู



ที่มา: LIAO CAICHUN (อรนรินทร์) ถ่ายเมื่อวันที่ 14 ธันวาคม 2564

ภาพที่ 60 การแสดงรำไทยในงานแห่ศาลเจ้าพ่อพระเพลิงย่านบุคคลโล



ที่มา: LIAO CAICHUN (อรนรินทร์) ถ่ายเมื่อวันที่ 14 ธันวาคม 2564

ตั้งนั้นจากการศึกษาบทบาทด้านวัฒนธรรมของศาลเจ้าพ่อพระเพลิงย่านบุคคลโลและ ย่านตลาดพลูจึงสามารถสรุปได้ว่า ศาลเจ้าทั้ง 2 แห่งนี้ยังคงมีการสืบทอดความเชื่อและพิธีกรรมต่าง ๆ ที่เกี่ยวกับศาลเจ้าพ่อพระเพลิง จากการสืบทอดจึงทำให้เห็นวัฒนธรรมไทย-จีนได้ผสมผสานกันอย่างกลมกลืน ซึ่งสะท้อนให้เห็นถึงความสัมพันธ์ที่ใกล้ชิดกันระหว่างไทย-จีน จึงทำให้ได้มีการถ่ายทอด วัฒนธรรมต่าง ๆ เหล่านี้ไปสู่ลูกหลานต่อไป

จากการศึกษาความเชื่อและพิธีกรรมที่เกี่ยวข้องกับศาลเจ้าพ่อพระเพลิงย่านบุคคโล และย่านตลาดพลูทำให้ผู้วิจัยได้เห็นถึงบทบาทของศาลเจ้าที่มีต่อชาวบ้านในชุมชนและสังคม คือ 1) บทบาทด้านจิตใจ เนื่องจากศาลเจ้าพ่อพระเพลิงเป็นเครื่องยึดเหนี่ยวจิตใจสำหรับผู้ศรัทธา ช่วยให้ผู้ศรัทธายึดหลักคุณธรรมจริยธรรมในการดำเนินชีวิต 2) บทบาทด้านสังคม การมีอยู่ของศาลเจ้าได้สร้างความสามัคคีในชุมชนและทำหน้าที่ช่วยเหลือสังคม 3) ด้านเศรษฐกิจ การมีอยู่ของศาลเจ้าพ่อพระเพลิงสร้างรายได้ให้กับคนในชุมชนและส่งเสริมการท่องเที่ยวเชิงประวัติศาสตร์ 4) ด้านวัฒนธรรม ศาลเจ้าพ่อพระเพลิง ช่วยสืบทอดเผยแพร่วัฒนธรรมจีนและทำให้วัฒนธรรมไทยจีนได้ผสมผสานกันอย่างกลมกลืน ซึ่งสามารถสะท้อนให้เห็นถึงคติความเชื่อและการสืบทอดของพิธีกรรมอย่างเข้มแข็งของชุมชน ด้วยเหตุนี้จึงทำให้ศาลเจ้าพ่อพระเพลิงคงอยู่ได้จนถึงปัจจุบัน

## บทที่ 5

### สรุปผลการวิจัย อภิปรายผล และข้อเสนอแนะ

ผลการวิจัยเรื่อง ความเชื่อและพิธีกรรมของศาลเจ้าพ่อพระเพลิงในสังคมไทย: กรณีศึกษาฝั่งธนบุรี มีวัตถุประสงค์ของการวิจัยคือ 1) เพื่อศึกษาความเชื่อและพิธีกรรมของศาลเจ้าพ่อพระเพลิงในเขตธนบุรี จังหวัดกรุงเทพมหานคร 2) เพื่อวิเคราะห์บทบาทของความเชื่อและพิธีกรรมที่เกี่ยวกับศาลเจ้าพ่อพระเพลิงที่มีต่อสังคมไทย งานวิจัยนี้เป็นงานวิจัยเชิงคุณภาพ โดยใช้แบบสัมภาษณ์เป็นเครื่องมือหลักในการเก็บข้อมูลจากกลุ่มบุคคลที่มีส่วนเกี่ยวข้องกับศาลเจ้าพ่อพระเพลิงและผู้มีความเชื่อความศรัทธาเข้ามากราบไหว้บูชาเจ้าพ่อพระเพลิงในศาลเจ้าทั้ง 2 แห่ง โดยเลือกกลุ่มตัวอย่างจำนวนทั้งสิ้น 30 คนจาก 2 ศาลเจ้า รวมทั้งการสังเกตการณ์ การศึกษาข้อมูลเอกสารที่เกี่ยวข้อง และนำเสนอผลการวิจัยแบบพรรณนาวิเคราะห์ พร้อมทั้งสรุปผลการวิจัยอภิปรายผล และข้อเสนอแนะ ดังรายละเอียดต่อไปนี้

#### 5.1 สรุปผลการวิจัย

##### 5.1.1 ความเชื่อและพิธีกรรมของศาลเจ้าพ่อพระเพลิงในเขตธนบุรี จังหวัดกรุงเทพมหานคร

เจ้าพ่อพระเพลิงเป็นเทพเจ้าแห่งไฟ ท่านเป็นเทพเจ้าที่มีความศักดิ์สิทธิ์ ที่ชาวบ้านเชื่อกันว่าท่านสามารถปกป้องคุ้มครองบ้านเรือนให้พ้นจากอัคคีภัยได้ และยังสามารถให้พรในด้านต่าง ๆ แก่ผู้ศรัทธาด้วย เจ้าพ่อพระเพลิงเป็นเทพเจ้าที่คอยประทานพรให้กับผู้ศรัทธา ซึ่งศาลเจ้าพ่อพระเพลิงย่านบुकคโกลและย่านตลาดพลูเป็นศาลเจ้าที่ได้ประดิษฐานเจ้าพ่อพระเพลิงตามคติความเชื่อของชาวจีนแต่จิ๋ว มณฑลกวางตุ้ง ซึ่งชาวจีนและชาวไทยเชื้อสายจีนที่อาศัยอยู่ในย่านบुकคโกลและย่านตลาดพลูต่างมีความเชื่อต่อสิ่งศักดิ์สิทธิ์ที่เป็นรูปเคารพ จึงได้สร้างศาลเจ้า 2 แห่งนี้ขึ้นมาเพื่อสักการะบูชาเทพเจ้าที่ตนได้นับถือคือ เจ้าพ่อพระเพลิง เพื่อให้ได้ช่วยปกป้องคุ้มครองชาวบ้านให้อยู่เย็นเป็นสุข ศาลเจ้าพ่อพระเพลิงย่านบुकคโกล ตั้งอยู่ที่ 328 ถนนเจริญนคร แขวงสำเหร่ เขตธนบุรี กรุงเทพมหานคร ศาลเจ้าพ่อพระเพลิงแห่งนี้เป็นศาลเจ้าพ่อพระเพลิงแห่งแรกที่เกิดขึ้นในประเทศไทย เป็นศาลเจ้าที่มีความเก่าแก่ โดยมีประวัติศาสตร์ยาวนานมากกว่า 90 กว่าปี ภายในของศาลเจ้าแห่งนี้มีเทพเจ้าประดิษฐานอยู่ 3 องค์ ที่ผู้ศรัทธาได้อัญเชิญมาจากหมู่บ้านจางหลิน อำเภอเฉิงไห่ มณฑลกวางตุ้ง ประเทศจีน (中国广东省澄海区樟林村) เทพเจ้าองค์หลักในศาลเจ้าพ่อพระเพลิงย่านบुकคโกลคือ เจ้าพ่อพระเพลิง หรือเรียกกันว่า “เอี้ยมกวงไต่ตี้” (炎光大帝) ส่วนด้านซ้ายคือ เทพเจ้ากิดล็กฉี่เจียงกุง (吉力将军) ด้านขวาคือ เทพเจ้าซำกวงเจียงกุง (三光将军) ซึ่งทั้ง 2 องค์นี้เป็นเทพเจ้าบริวารของเจ้าพ่อพระเพลิง โดยมีความเชื่อว่าหากผู้คนเข้ามาบูชาขอพรจากเทพเจ้าภายในศาลเจ้าบुकคโกลแห่งนี้ก็จะได้รับพรจากเทพเจ้าในเรื่องต่าง เช่น ด้านการค้าขาย ด้านการงานการศึกษา เป็นต้น



ส่วนศาลเจ้าพ่อพระเพลิงย่านตลาดพลู สร้างขึ้นโดยชาวบ้านต่างมีความเชื่อและความศรัทธาในความศักดิ์สิทธิ์ของเจ้าพ่อพระเพลิงย่านบุคคโล ดังนั้นจึงทำให้ชาวบ้านคนไทยเชื้อสายจีนที่อาศัยอยู่ในย่านตลาดพลูได้ไปอัญเชิญเจ้าพ่อพระเพลิงมาจากย่านบุคคโล แล้วได้สร้างศาลใหม่ขึ้นซึ่งสะท้อนให้เห็นถึงเอกลักษณ์ของชาวจีนได้เป็นอย่างดี การอัญเชิญเจ้าพ่อพระเพลิงให้มาประดิษฐานในชุมชนนี้ก็เพื่อต้องการให้ท่านช่วยปกป้องคุ้มครองชาวบ้านให้ปลอดภัยจากภัยอันตรายทั้งปวง ศาลเจ้าพ่อพระเพลิงย่านตลาดพลูนั้น ปัจจุบันตั้งอยู่ที่ 117 ซอยเทอดไท 20 แขวงตลาดพลู เขตธนบุรี กรุงเทพมหานคร ภายในศาลเจ้าจะมีเทพเจ้า 3 องค์ที่ประดิษฐานอยู่โดยเจ้าพ่อพระเพลิงจะเป็นเทพองค์หลัก ส่วนด้านซ้ายเป็นเจ้าแม่กวนอิม และด้านขวาจะเป็นเทพเจ้าไฉ่ซิงเอี้ย ปัจจุบันยังคงมีชาวบ้านได้มากราบไหว้ขอพรในเรื่องต่าง ๆ ไม่ว่าจะเป็นเรื่องความปลอดภัย การงาน หรือการศึกษา เป็นต้น อย่างไรก็ตาม ศาลเจ้าพ่อพระเพลิงทั้ง 2 แห่งนี้ถือว่าเป็นศาลเจ้าที่ได้สร้างตามรูปแบบสถาปัตยกรรมจีนแต่จิ๋วโบราณที่แสดงให้เห็นถึงความเป็นสิริมงคล

จากการที่ผู้วิจัยได้ศึกษาเอกสารที่เกี่ยวข้องและได้ลงพื้นที่สัมภาษณ์กับบุคคลต่างพบว่า ศาลเจ้าพ่อพระเพลิงย่านบุคคโลและย่านตลาดพลูได้เป็นที่ประดิษฐานของเจ้าพ่อพระเพลิงและยังคงสืบทอดคติความเชื่อดั้งเดิมของชาวจีนแต่จิ๋วมาจนทลวงตั่งได้เป็นอย่างดี ซึ่งชาวจีนในอดีตและรวมถึงคนไทยเชื้อสายจีนที่อาศัยอยู่ทั้งในย่านบุคคโลและย่านตลาดพลู ต่างก็มีความเชื่อต่อสิ่งศักดิ์สิทธิ์ที่เป็นรูปเคารพเทพเจ้า ดังนั้นจึงได้สร้างศาลเจ้า 2 แห่งนี้ขึ้นมาเพื่อให้กลุ่มตนเองได้สักการะบูชาของเทพเจ้าที่ตนเองนับถือ คือ เจ้าพ่อพระเพลิง ทั้งนี้ก็เพื่อให้ท่านช่วยคุ้มครองชีวิตอำนวยความสะดวกให้อยู่เย็นเป็นสุข และความเชื่อที่เกี่ยวกับศาลเจ้าพ่อพระเพลิงทั้ง 2 แห่งนี้ที่ปรากฏอยู่ในสังคมไทยประกอบด้วย 5 ประการ ได้แก่ ความเชื่อด้านความปลอดภัย ความเชื่อด้านความสำเร็จ ความเชื่อด้านสุขภาพความเชื่อด้านครอบครัว และความเชื่อด้านการขอบุตร

1) ความเชื่อด้านความปลอดภัย ศาลเจ้าเจ้าพ่อพระเพลิงทั้ง 2 แห่งนี้ก็ยังคงมีความเชื่อที่เกี่ยวกับเรื่องการขอพรให้มีความปลอดภัย แม้ว่าในปัจจุบันสังคมได้มีการพัฒนาไปอย่างรวดเร็วจึงทำให้รูปแบบการดำเนินชีวิตมีความซับซ้อน อีกทั้งยังสถานการณ์หรือเหตุการณ์ต่าง ๆ ที่อาจจะเป็นอันตรายต่อความปลอดภัยของชีวิต ด้วยเหตุผลทั้งหลายเหล่านี้จึงทำให้มนุษย์ได้มีความต้องการในการดำรงชีวิตให้ปลอดภัยเป็นสำคัญ ดังนั้นการหาที่พึ่งทางใจจึงเป็นสิ่งที่มนุษย์ต่างได้แสวงหา ดังเช่นความเชื่อที่มีต่อสิ่งศักดิ์สิทธิ์ทั้งหลายและรวมถึงจากเทพเจ้าด้วย ดังนั้นผู้ศรัทธาต่อเทพเจ้าจึงได้ขอพรเพื่อให้ตนเองมีความปลอดภัย ดังที่ศาลเจ้าพ่อพระเพลิงย่านบุคคโลและศาลเจ้าพ่อพระเพลิงย่านตลาดพลู ชาวบ้านทั้ง 2 พื้นที่ได้มีการมาขอพรจากเจ้าพ่อพระเพลิงในเรื่องต่าง ๆ เช่น ขอให้ท่านช่วยคุ้มครองบ้านเรือนให้พ้นจากการเกิดอัคคีภัยเป็นหลักเนื่องจากท่านเป็นเทพเจ้าแห่งไฟ การขอพรให้เดินทางปลอดภัย และการขอพรเพื่อให้สมาชิกครอบครัวปลอดภัยมีความสุขให้รอดพ้นจากภัยอันตรายต่าง ๆ เป็นต้น และเมื่อการขอพรเกิดผลขึ้นจึงทำให้มีผู้ศรัทธาต่อเจ้าพ่อพระเพลิงมากขึ้น

และยังทำให้ผู้ศรัทธาได้ช่วยในการสืบทอดและเผยแพร่ความเชื่อโดยเฉพาะด้านความปลอดภัยให้คงอยู่ในปัจจุบัน

2) ความเชื่อด้านความสำเร็จ ชาวบ้านที่ได้นับถือเจ้าพ่อพระเพลิงได้มีการขอพรจากท่านในเรื่องการขอให้ประสบความสำเร็จด้วย เนื่องจากสังคมในปัจจุบันได้มีการแข่งขันสูงเพื่อให้ตนเองได้ประสบความสำเร็จในเรื่องต่าง ๆ ไม่ว่าจะเป็นการขอให้ประสบความสำเร็จในด้านการงาน การศึกษาและการค้าขาย ซึ่งจากการที่ได้มาขอพรจากเจ้าพ่อพระเพลิงแล้วจึงทำให้ผู้ศรัทธาได้มีความมั่นใจในตนเอง มีพลังใจในการพยายามให้ตนเองประสบความสำเร็จตามที่ตนเองได้ขอพรจากเจ้าพ่อพระเพลิงไว้ จึงสะท้อนให้เห็นว่าเจ้าพ่อพระเพลิงเป็นเทพเจ้าอีกองค์หนึ่งที่ได้ประทานพรให้ผู้ศรัทธาได้ประสบความสำเร็จและสมหวังดังที่ใจปรารถนา

3) ความเชื่อด้านสุขภาพ สุขภาพถือเป็นสิ่งสำคัญต่อการดำเนินชีวิตของมนุษย์อย่างมาก เมื่อมีสุขภาพแข็งแรงจึงสามารถดำรงชีวิตประจำวันได้อย่างมีความสุข รวมถึงการปฏิบัติหน้าที่การงานต่าง ๆ ก็ทำได้ดี ดังนั้นผู้ศรัทธาต่อเจ้าพ่อพระเพลิงต่างก็ได้ขอพรจากเจ้าพ่อพระเพลิงในเรื่องสุขภาพด้วย เพราะจากที่ชาวบ้านได้ให้ข้อมูลพบว่า ผู้ศรัทธาที่ได้มาขอพรจากเจ้าพ่อพระเพลิงบางคนได้หายจากโรคร้ายไข้เจ็บซึ่งถือเป็นความเชื่อส่วนบุคคล ดังนั้นจึงทำให้ผู้ศรัทธาจึงได้มีการเล่าต่อ ๆ กันจนเกิดความเชื่อว่า เจ้าพ่อพระเพลิงที่สถิตอยู่ในศาลเจ้าแห่งนี้ได้ประทานในเรื่องของการมีสุขภาพแข็งแรงได้เป็นอย่างดี ช่วยประทานพรให้กับสมาชิกภายในครอบครัวมีความสุขและพบเจอแต่สิ่งที่ดี

4) ความเชื่อด้านครอบครัว ศาลเจ้าพ่อพระเพลิงทั้ง 2 แห่ง ถือเป็นศาสนสถานที่มีความสำคัญ เนื่องจากผู้ศรัทธาต่างได้พาบุตรหลานของตนเองมาร่วมกันสักการะเจ้าพ่อพระเพลิงในศาลเจ้าแห่งนี้ด้วย อีกทั้งจากความศรัทธาของเจ้าพ่อพระเพลิงที่ชาวบ้านเชื่อกันว่าท่านจะประทานพรให้กับผู้ศรัทธาที่มาขอพรเรื่องของการครอบครัวด้วย และส่วนใหญ่ผู้มาขอพรต่อเจ้าพ่อพระเพลิงมักจะขอพรเพื่อให้ครอบครัวมีความสุข มีสุขภาพแข็งแรงไม่เจ็บไข้ได้ป่วยด้วย ซึ่งจากการมากราบไหว้สักการะเจ้าพ่อพระเพลิงนั้นทำให้ชาวบ้านได้มีจิตใจที่สงบและมีกำลังใจในการดำเนินชีวิตต่อไป

5) ความเชื่อด้านการขอบุตร ผู้ศรัทธาที่อาศัยอยู่ในทั้ง 2 ชุมชน ยังได้มีการขอพรจากเจ้าพ่อพระเพลิง เนื่องจากในช่วงเวลาที่ผ่านมามีชาวบ้านที่ได้มาขอพรเรื่องการขอบุตร เมื่อเวลาผ่านไปไม่นานชาวบ้านจึงได้มีบุตรตามที่ใจปรารถนา ตั้งแต่นั้นเป็นต้นมาจึงทำให้ชาวบ้านได้มีความเชื่อความศรัทธาต่อเจ้าพ่อพระเพลิงในเรื่องบุตร อีกทั้งยังเชื่อว่าท่านเป็นเทพเจ้าที่มีพรวิเศษและยังมีความเมตตาต่อผู้ศรัทธาเป็นอย่างมาก

ผู้ที่ศรัทธาต่อเจ้าพ่อพระเพลิงนั้นยังได้เข้าร่วมพิธีกรรมต่าง ๆ ในรอบปีด้วย ได้แก่ พิธีเบิกเนตร วันไหว้พระจันทร์ เทศกาลกินเจ งานแห่เจ้าพ่อพระเพลิง และวันตรุษจีน

1) พิธีเบิกเนตรเป็นพิธีกรรมที่จัดขึ้นเฉพาะศาลเจ้าพ่อพระเพลิงย่านบุคโลเท่านั้น โดยจะจัดขึ้นในเดือนมีนาคมทุกปี คณะกรรมการของศาลเจ้าจะเป็นฝ่ายเลือกวันในการจัดงานที่ตรง

กับวันหยุดเนื่องจากจะได้มีผู้มาเข้าร่วมในพิธีกรรมเบิกเนตรทั้งชาวบ้านที่อาศัยอยู่ทั้งภายในและภายนอกชุมชนด้วย พิธีการเบิกเนตรนั้นถือเป็นการประกอบพิธีเปิดดวงตาและอัญเชิญให้เทพเจ้ามาสถิตภายในรูปเคารพเจ้าพ่อพระเพลิง ซึ่งปัจจุบันศาลเจ้าพ่อพระเพลิงย่านบुकโคลยังได้มีการสืบทอดพิธีเบิกเนตรให้คงอยู่ โดยผู้ศรัทธาที่มาเข้าร่วมพิธีกรรมสามารถขอพรจากเจ้าพ่อพระเพลิงได้โดยตรง เช่น ขอพรด้านการค้า ขอพรเรื่องสุขภาพ รวมถึงขอพรให้มีความร่ำรวย เป็นต้น ซึ่งพิธีกรรมเบิกเนตรนี้ยังเป็นพิธีการเปิดตาให้กับผู้เข้าร่วมพิธีกรรมเพื่อให้เปิดใจให้ยอมรับยึดถือในความเชื่อความศรัทธาที่มีต่อเจ้าพ่อพระเพลิง ซึ่งเจ้าพ่อพระเพลิงถือเป็นเทพเจ้าที่มีความศักดิ์สิทธิ์ที่ช่วยประทานพรให้กับมนุษย์เสมอ

2) เทศกาลวันไหว้พระจันทร์ ถือเป็นเทศกาลสำคัญของชาวจีน โดยจัดขึ้นในวันที่ 15 สิงหาคมตามปฏิทินจันทรคติจีน ศาลเจ้าพ่อพระเพลิง 2 แห่งนี้ยังคงมีการสืบทอดพิธีกรรมโดยได้นำขนมไหว้พระจันทร์มาเช่นไหว้เจ้าพ่อพระเพลิง และขอพรให้เจ้าพ่อพระเพลิงได้ช่วยปกป้องคุ้มครองตนเองและรวมถึงสมาชิกทุกคนในครอบครัวด้วย อีกทั้งเทศกาลวันไหว้พระจันทร์ถือเป็นวันสำคัญของชาวจีนที่ได้สืบทอดมาตั้งแต่อดีต จึงทำให้ผู้ศรัทธาหรือผู้คนที่ได้เข้าร่วมพิธีกรรมในวันไหว้พระจันทร์นี้ ได้เรียนรู้วัฒนธรรมความเชื่อของจีนโบราณด้วย

3) เทศกาลกินเจ ถือเป็นเทศกาลที่ละเว้นเนื้อสัตว์ผู้คนต่างถือศีลทำความดี แต่ที่ศาลเจ้าพ่อพระเพลิงทั้ง 2 แห่งไม่ได้มีการจัดงานถือศีลกินเจ โดยในช่วงเทศกาลกินเจยังสามารถนำผลไม้ ของคาวต่าง ๆ มาถวายเจ้าพ่อพระเพลิงได้ตามปกติ แต่อย่างไรก็ตาม เพื่อเป็นการสืบทอดวัฒนธรรมความเชื่อเทศกาลกินเจ ก็ยังคงมีผู้คนได้เดินทางมากราบไหว้เจ้าพ่อพระเพลิงทั้ง 2 ศาลเจ้า นี้ เพราะเชื่อกันว่าวันเทศกาลกินเจเป็นวันที่ดีและเป็นช่วงเวลาของความเป็นสิริมงคล ผู้ถือศีลกินเจสามารถที่จะได้รับพรจากเทพเจ้าที่ตนศรัทธา ดังนั้นถึงแม้ว่าศาลเจ้าพ่อพระเพลิงจะไม่ได้มีการจัดงานกินเจ แต่ยังคงมีผู้ศรัทธามาขอพรเพื่อความเป็นสิริมงคลให้กับตนเองโดยเชื่อกันว่าเจ้าพ่อพระเพลิงจะอำนวยการอำนวยพรแก่ผู้ศรัทธา

4) งานแห่เจ้าพ่อพระเพลิง ถือเป็นงานพิธีกรรมที่มีความสำคัญอีกพิธีกรรมหนึ่งของศาลเจ้าพ่อพระเพลิงย่านบुकโคลและย่านตลาดพลู โดยศาลเจ้าในย่านบुकโคลจะจัดขึ้นในวันอาทิตย์แรกของเดือนพฤศจิกายนตามปฏิทินจันทรคติ ส่วนศาลเจ้าพ่อพระเพลิงย่านตลาดพลูจะจัดขึ้นในตอนวันเกิดของเจ้าพ่อพระเพลิงวันที่ 11 พฤศจิกายน ตามปฏิทินจันทรคติจีน งานแห่เจ้าพ่อพระเพลิงถือเป็นวันที่จัดงานใหญ่ที่สุดของศาลเจ้าทั้ง 2 แห่ง มีระยะเวลาการจัดงานทั้งสิ้น 3 วัน โดยผู้เข้าร่วมงานจะมีทั้งชาวบ้านภายในและภายนอกชุมชนแต่ทุกคนต่างก็มีความเชื่อความศรัทธาต่อเจ้าพ่อพระเพลิง การจัดงานแห่เจ้าพ่อพระเพลิงนั้น ต่างมีความเชื่อว่าเป็นการตอบแทนเจ้าพ่อพระเพลิงที่คอยปกป้องคุ้มครองมนุษย์มาตลอดทั้งปี ดังนั้นการจัดงานแห่เจ้าพ่อพระเพลิง จึงมีผู้ที่ศรัทธาได้เข้ามาร่วมงาน และขอพรจากเจ้าพ่อพระเพลิงได้โดยตรง อีกทั้งยังมีความเชื่อว่าการได้เข้าร่วมงานพิธีนี้นั้นจะทำให้

ชีวิตของผู้ศรัทธามีความสุขกายสบายใจ ถึงแม้ว่าพิธีกรรมการแห่เจ้าพ่อพระเพลิงจะใช้เวลาหลายวัน แต่ยังคงมีผู้เข้าร่วมงานแห่เจ้าพ่อพระเพลิงทั้ง 3 วันนี้เป็นจำนวนมาก ซึ่งถือได้ว่าการมีงานแห่เจ้าพ่อพระเพลิงถือเป็นการได้เผยแผ่วัฒนธรรมความเชื่อของชาวจีนให้คงอยู่ต่อไปได้

5) เทศกาลตรุษจีน ปัจจุบันยังคงมีความสำคัญต่อทั้งชาวบ้านที่อาศัยอยู่ในย่านบুদ্ধโคลและย่านตลาดพลู เนื่องจากเทศกาลตรุษจีนเป็นเทศกาลแห่งการเฉลิมฉลองและยังมีความสนุกสนาน ซึ่งในช่วงเวลาเทศกาลตรุษจีน สมาชิกในครอบครัวคนจีนจึงได้หยุดพักผ่อนมารวมตัวอย่างพร้อมหน้าพร้อมตา พวกเขาจะต้องจัดพิธีไหว้บรรพบุรุษและไปไหว้เทพเจ้าในศาลเจ้าพ่อพระเพลิงที่ย่านบুদ্ধโคลและย่านตลาดพลูเพื่อความเป็นสิริมงคล นอกจากนี้แล้ว คนจีนที่ 2 ชุมชนนี้ยังมีความเชื่อ ที่ไปไหว้เจ้าพ่อพระเพลิงที่ศาลเจ้าช่วงเวลา 21.00 น. ถึง 24.00 น. ข้ามน้ำข้ามปี และเชื่อว่าการได้จุดธูปดอกแรกในศาลเจ้าช่วงปีใหม่จะสามารถนำมาซึ่งความโชคดีและความสุขมาสู่ตนเองและครอบครัวได้ สามารถขอพรต่าง ๆ จากเจ้าพ่อพระเพลิง เช่น ขอให้มีความสุข สุขภาพแข็งแรง โชคดีในปีใหม่ เป็นต้น ถือได้ว่าการบูชากราบไหว้เทพเจ้านั้นได้เป็นเครื่องยึดเหนี่ยวจิตใจสำหรับผู้ศรัทธา อีกทั้งยังสามารถแสดงถึงความเชื่อที่มีต่อเทพเจ้า และยังสามารถแสดงความเคารพต่อเจ้าพ่อพระเพลิง

ศาลเจ้าพ่อพระเพลิงย่านบুদ্ধโคลและศาลเจ้าพ่อพระเพลิงย่านตลาดพลูเป็นศาลเจ้าที่มีความเก่าแก่ ซึ่งจากการลงพื้นที่ผู้วิจัยพบว่า ชาวบ้านและชุมชนทั้ง 2 พื้นที่ ยังคงมีการรักษาความเชื่อและพิธีกรรมอยู่ในปัจจุบัน แต่อย่างไรก็ตาม เมื่อยุคสมัยเปลี่ยนแปลงจึงทำให้ความเชื่อและพิธีกรรมเกิดการเปลี่ยนแปลงไปตามไปด้วยเช่นกัน ซึ่งมีเหตุปัจจัยหลายประการ ได้แก่ 1) ชุมชน ปัจจัยด้านชุมชนทำให้ความเชื่อและพิธีกรรมของศาลเจ้าเกิดการเปลี่ยนแปลงด้วยมีผู้ศรัทธามาถวายเจ้าพ่อพระเพลิงที่ศาลเจ้าย่านบুদ্ধโคลและย่านตลาดพลูลดน้อยลง เนื่องจากชาวจีนที่แต่เดิมเคยอาศัยอยู่บริเวณย่าน บুদ্ধโคลและย่านตลาดพลูได้มีการย้ายถิ่นไปอาศัยยังพื้นที่อื่น จึงทำให้ผู้ศรัทธาต่อเจ้าพ่อพระเพลิงมีการลดน้อยลง ในปัจจุบัน 2) เศรษฐกิจ เนื่องจากประเทศไทยเกิดการเปลี่ยนแปลงทางด้านเศรษฐกิจไปอย่างรวดเร็วทำให้ค่าใช้จ่ายในชีวิตประจำวันของผู้ศรัทธาสูงขึ้น ดังนั้นผู้ศรัทธาต่อเจ้าพ่อพระเพลิงและการเข้าร่วมพิธีกรรมต่าง ๆ ได้ลดลงเพื่อลดค่าใช้จ่ายลง ซึ่งสะท้อนให้เห็นถึงการเปลี่ยนแปลงไปทั้งของผู้ศรัทธาและการเปลี่ยนแปลงในด้านพิธีกรรมของศาลเจ้าด้วย 3) ความเจริญทางสังคม ปัจจุบันสังคมได้เกิดการเปลี่ยนแปลงไปด้วยปัจจัยต่าง ๆ ของสังคม จึงทำให้ผู้ศรัทธาไม่จำเป็นต้องมีความเชื่อที่เกี่ยวข้องกับเทพเจ้าดังเช่นในอดีต เนื่องจากสาเหตุนี้จึงเป็นอีกเหตุผลหนึ่งที่ทำให้ผู้ศรัทธาเจ้าพ่อพระเพลิงลดลง โดยได้เดินทางไปกราบไหว้บูชาเทพเจ้าภายในศาลเจ้าและรวมทั้งไม่สะดวกหรือไม่มีเวลาที่จะมาเข้าร่วมพิธีกรรมต่าง ๆ ที่ศาลเจ้า เป็นต้น 4) การเปลี่ยนกรรมกรในศาลเจ้า กล่าวคือมีการเปลี่ยนกรรมกรศาลเจ้า เป็นคนรุ่นใหม่จึงทำให้เกิดมุมมองที่แตกต่างไปจากคนรุ่นเก่า ที่เป็นผู้สูงอายุ และเพื่อให้คนในสังคมไทยได้เห็นถึงความเชื่อดั้งเดิมของเจ้าพ่อพระเพลิง จึงมีการปรับพิธีกรรมต่าง ๆ เข้ากับสังคมไทยมากขึ้น แต่อย่างไรก็ตาม วิธีการ

และแนวคิดต่าง ๆ ของกรรมการรุ่นใหม่ได้ทำให้บุคคลภายนอกสามารถเข้าใจและให้ความสนใจกับความเชื่อเงินโบราณมากขึ้น อีกทั้งก็เป็นการดึงดูดให้บุคคลภายนอกมาเข้าร่วมพิธีต่าง ๆ ของศาลเจ้า ทั้งยังเป็นการได้ช่วยเผยแพร่วัฒนธรรมความเชื่อของชาวจีนและกระตุ้นให้เกิดการพัฒนาเศรษฐกิจในชุมชนได้เป็นอย่างดี

### 5.1.2 บทบาทของความเชื่อและพิธีกรรมที่เกี่ยวกับศาลเจ้าพ่อพระเพลิงที่มีต่อสังคมไทย

จากการลงพื้นที่สัมภาษณ์และศึกษาเอกสารที่เกี่ยวข้องกับศาลเจ้าพ่อพระเพลิงสามารถกล่าวได้ว่าความเชื่อและพิธีกรรมต่าง ๆ ที่เกี่ยวข้องกับศาลเจ้าพ่อพระเพลิงมีบทบาทในด้านต่าง ๆ ต่อสังคมไทยอย่างเห็นได้ชัด ผู้วิจัยสรุปดังต่อไปนี้

1) บทบาทด้านจิตใจ จากการศึกษาบทบาทด้านจิตใจของความเชื่อและพิธีกรรมที่เกี่ยวกับศาลเจ้าพ่อพระเพลิงที่มีต่อสังคมไทยสรุปได้ว่า เจ้าพ่อพระเพลิงและศาลเจ้าพ่อพระเพลิงที่ย่านบุคคลโลกกับย่านตลาดพลูมีความสำคัญต่อจิตใจของผู้ศรัทธา เมื่อผู้ศรัทธาได้เผชิญกับปัญหาหรือความเดือดร้อนต่างก็มักจะมาขอพรจากเจ้าพ่อ เนื่องจากเจ้าพ่อพระเพลิงและศาลเจ้าพ่อพระเพลิงเป็นเครื่องยึดเหนี่ยวจิตใจสำหรับผู้ศรัทธา ดังนั้นการปฏิบัตินับถือเจ้าพ่อและเข้าร่วมพิธีกรรมต่าง ๆ ภายในศาลเจ้าจึงสามารถทำให้ผู้ศรัทธาเกิดความสบายใจ รู้สึกจิตใจสงบสุข แล้วเกิดความหวังและความมั่นใจในการแก้ไขปัญหา อีกทั้งยังมีการปลูกฝังคุณธรรมจริยธรรมในการดำเนินชีวิตของผู้ศรัทธาด้วยเช่นกัน ผู้ศรัทธาที่นับถือเจ้าพ่อเชื่อว่าท่านเป็นเทพเจ้าที่มีความกล้าหาญ เมตตาอ่อนโยน ต่อสู้กับสิ่งชั่วร้าย คอยช่วยเหลือสังคม เป็นตัวอย่างที่ดีให้กับผู้ศรัทธาทั่ว ๆ ไปรวมถึงคนในสังคม ซึ่งเป็นคุณธรรมจริยธรรมที่มีความดีงามทั้งหมด จากนั้นผู้ศรัทธาก็ได้อาคุณธรรมจริยธรรมที่ดีงามไปอบรมสั่งสอนลูกหลานให้เป็นคนดี ทำดี และเป็นคนกล้าหาญ จิตใจแข็งแรง มีปัญญาต่อสู้กับสิ่งต่าง ๆ ในชีวิต ทำให้ผู้คนได้ใช้ชีวิตอย่างมีความสุข

2) บทบาทด้านสังคม จากตัวอย่างการสัมภาษณ์บทบาทด้านสังคมเป็นการสร้างความสามัคคีทั้งชุมชนภายในและภายนอก สรุปได้ว่า ความเชื่อและพิธีกรรมที่เกี่ยวกับศาลเจ้าพ่อพระเพลิงสามารถทำให้ผู้ศรัทธาต่าง ๆ ของเจ้าพ่อพระเพลิงได้มารวมตัวกัน ทั้งได้รวมตัวขอพรและประกอบพิธีกรรมของศาลเจ้า ระหว่างการทำงานต่าง ๆ ทำให้พวกเขาได้มีโอกาสปรึกษาหารือกัน ช่วยเหลือกัน ทำให้ผู้ศรัทธารู้สึกอบอุ่น ปราศจากความว้าเหว มีความใกล้ชิดสนิทสนมกลมเกลียว จากนั้นเกิดความสามัคคีกัน คณะกรรมการของศาลเจ้าเป็นฝ่ายร่วมกันเลือกวันจัดพิธีกรรมควรจัดเวลาให้เหมาะสมกับคนทำงานเพื่อความสะดวกในการเข้าร่วมงานของผู้ประกอบพิธีกรรมและผู้ศรัทธาทั้งภายในและภายนอกชุมชน ศาลเจ้าเปิดโอกาสให้ปฏิบัติกรไหว้เพื่อขอพร ผู้ศรัทธานอกจากมาร่วมพิธีแล้วยังช่วยเหลือกันทำให้ศาลเจ้าจัดพิธีกรรมอย่างราบรื่น ถือว่าเป็นการช่วยเหลือซึ่งกันและกัน ดังนั้นเจ้าพ่อพระเพลิงและศาลเจ้าพ่อพระเพลิงจึงสามารถสร้างความสามัคคีทั้งชุมชนภายในและภายนอก อีกทั้ง จากตำนานของเจ้าพ่อพระเพลิงที่ท่านเป็นเทพเจ้าที่ดีจึงทำให้ผู้ศรัทธาได้ปฏิบัติตนให้เป็นคนดี

และทำความดีตามเทพเจ้าที่ตนเองได้นับถือ ช่วยเหลือผู้อื่น จึงทำให้สังคมเกิดความรัก ความสามัคคี และเกิดความสุขได้ในสังคม

3) บทบาทด้านเศรษฐกิจ จากการศึกษาบทบาทของความเชื่อและพิธีกรรมที่เกี่ยวกับศาลเจ้าพ่อพระเพลิงที่มีต่อสังคมไทยในศาลเจ้าพ่อพระเพลิงย่านตลาดพลู ทำให้ผู้วิจัยได้เห็นว่าศาลเจ้าพ่อพระเพลิงมีบทบาทในด้านเศรษฐกิจอย่างชัดเจน ทั้งได้สร้างอาชีพใหม่ให้กับคนในชุมชน และดึงดูดนักท่องเที่ยวมากราบไหว้ที่ศาลเจ้า จนทำให้เศรษฐกิจของชุมชนมีการพัฒนาขึ้น ซึ่งบทบาทด้านเศรษฐกิจสามารถแบ่งออกเป็น 2 ด้านคือ สร้างรายได้ให้กับคนในชุมชน ส่งเสริมการท่องเที่ยวเชิงประวัติศาสตร์ การสร้างศาลเจ้าพ่อพระเพลิงนี้ขึ้นมา รวมทั้งความเชื่อและพิธีกรรมต่าง ๆ ที่เกี่ยวกับศาลเจ้านั้น ทำให้ประชาชนจำนวนมากมาสักการะที่ศาลเจ้าพ่อพระเพลิง จึงมีร้านค้าต่าง ๆ เกิดขึ้นในชุมชนบริเวณใกล้เคียงศาลเจ้า มีทั้งร้านขายเครื่องไหว้ ร้านอาหาร เป็นต้น สร้างอาชีพใหม่ ๆ ให้กับชาวบ้านในชุมชน ได้ส่งเสริมเศรษฐกิจในชุมชน ทำให้ชาวบ้านมีรายได้เพิ่มขึ้น เนื่องจากศาลเจ้าพ่อพระเพลิงมีความโดดเด่นในด้านวัฒนธรรมจึงดึงดูดนักท่องเที่ยวทั้งภายในและภายนอกประเทศจำนวนมากมากราบไหว้บูชา ส่งผลให้ร้านค้าที่อำนวยความสะดวกนักท่องเที่ยวในบริเวณที่ใกล้เคียงศาลเจ้ามีจำนวนเพิ่มขึ้น ทำให้ชาวบ้านมีรายได้เพิ่มขึ้นและเศรษฐกิจในชุมชนก็ได้พัฒนาอย่างรวดเร็ว เพราะผู้ที่มากราบไหว้ที่ศาลเจ้าพ่อพระเพลิงมักจะซื้อเครื่องไหว้จากร้านค้าใกล้ ๆ ศาลเจ้า เมื่อไหว้เสร็จก็จะทานข้าวในบริเวณใกล้เคียงกัน อีกทั้งยังได้ซื้อของฝากหรือซื้อของชำต่าง ๆ ซึ่งทำให้การค้าขายบริเวณใกล้ศาลเจ้ามีความคึกคัก สร้างมีอาชีพใหม่ให้ชาวบ้านในชุมชน และทำให้พวกเขามีรายได้เสริม

4) บทบาทด้านวัฒนธรรม ประเทศไทยและประเทศจีนเป็นพี่น้องกัน มีความสัมพันธ์อย่างยาวนาน เมื่อคนจีนอพยพเข้ามาเมืองไทยก็ตั้งถิ่นฐานและใช้ชีวิตในสังคมไทย จึงได้นำวัฒนธรรมจีนเข้ามาและเผยแพร่ในสังคมไทย ความเชื่อกับพิธีกรรมเป็นวัฒนธรรมที่เด่น ความเชื่อเจ้าพ่อพระเพลิงเป็นวัฒนธรรมจีน ตามคนจีนอพยพเข้ามาเมืองไทย เมื่อชาวจีนดำรงชีวิตในประเทศไทยแล้วประเทศไทยก็มีวัฒนธรรมแตกต่างกับจีน อาจขัดแย้งกับความเชื่อของคนไทยบ้าง จึงเกิดการผสมผสานวัฒนธรรมไทย-จีนขึ้นมา ในขณะเดียวกันก็มีการถ่ายทอดวัฒนธรรมจีนด้วย เจ้าของศาลเจ้าผู้ศรัทธาได้ช่วยกันสืบทอดวัฒนธรรมของเจ้าพ่อพระเพลิง นอกจากนี้ศาลเจ้านี้ก็เป็นการตกแต่งแบบจีน ก็ถือเป็นการสืบทอดวัฒนธรรมจีนด้วยเช่นกัน ศาลเจ้าจัดพิธีกรรมต่าง ๆ ที่มีลักษณะของจีน ดึงดูดผู้คนมาทำรายการต่าง ๆ และนักท่องเที่ยวหลากหลาย ได้ช่วยเผยแพร่วัฒนธรรมความเชื่อเจ้าพ่อพระเพลิงให้กับคนนอกย่านบุคคลและย่านตลาดพลู สุดท้ายก็ทำให้ความเชื่อและพิธีกรรมต่าง ๆ ของศาลเจ้าพ่อพระเพลิงได้เปลี่ยนแปลงให้เข้ากับชีวิตของคนไทยมากขึ้น

## 5.2 อภิปรายผล

### 5.2.1 ความเชื่อและพิธีกรรมที่เกี่ยวกับศาลเจ้าพ่อพระเพลิงในเขตธนบุรี จังหวัด กรุงเทพมหานคร

ผลการวิจัยพบว่า ความเชื่อที่เกี่ยวข้องกับศาลเจ้าพ่อพระเพลิงย่านบุคคโลและย่านตลาดพลูมี 5 ประการคือ ความเชื่อด้านความปลอดภัย ความเชื่อด้านความสำเร็จ ความเชื่อด้านสุขภาพ ความเชื่อด้านครอบครัว และความเชื่อด้านการขอบุตร ซึ่งความเชื่อที่เกี่ยวกับเจ้าพ่อพระเพลิงทั้ง 2 แห่ง ปัจจุบันยังคงมีความเชื่อที่เกี่ยวข้องกับเทพเจ้าอยู่ โดยความเชื่อที่ปรากฏจากศาลเจ้าทั้ง 2 ศาลเจ้านี้อย่างเข้มแข็ง ซึ่งผู้ที่มากราบบูชาเจ้าพ่อพระเพลิงที่ศาลเจ้าทั้ง 2 แห่งนี้ส่วนใหญ่จะเป็นชาวบ้านที่เคยอาศัยอยู่บริเวณย่านบุคคโลและย่านตลาดพลู ชาวบ้านทั้งสองพื้นที่นี้ถือเป็นกลุ่มที่สำคัญที่ยังคงทำให้มีการสืบทอดความเชื่อให้คงอยู่ ทั้งยังเป็นอีกหนึ่งปัจจัยที่ทำให้กลุ่มคนภายนอกชุมชนได้รู้จักศาลเจ้าพ่อพระเพลิงและเกิดความเชื่อความศรัทธาต่อเจ้าพ่อพระเพลิงด้วยและได้เข้ามาสักการะบูชาเจ้าพ่อพระเพลิงอย่างต่อเนื่อง ซึ่งสอดคล้องกับแนวคิดของ พรรรณี ชูจิรวงศ์ (2552:1) กล่าวว่า ความเชื่อคือพลัง พลังที่จะสร้างสิ่งต่างๆ มนุษย์สร้างโลก ความเป็นจริงของมนุษย์ จากสิ่งที่คุณตกลงใจแล้วว่าจะเชื่อ ความเชื่อทุกเรื่องที่อยู่ลึกสุดใจของคุณคอยตรึงความสนใจของคุณ และผลักดันให้เกิดเป็นการกระทำ หรือขัดขวางไม่ให้กระทำก็ได้ สิ่งที่เราเชื่อส่งผลต่อความสามารถในการทำงาน ทศนคติต่อเรื่องเงินทอง รวมถึงวิธีดำเนินชีวิตและผูกมิตรสัมพันธ์กับทุกคน ในงานวิจัยนี้จะเห็นได้ว่าเนื่องจากผู้ศรัทธามีความเชื่อต่อเจ้าพ่อพระเพลิงว่า ท่านมีความศักดิ์สิทธิ์ในการคุ้มครองชีวิตในด้านต่าง ๆ ซึ่งเป็นพลังที่ทำให้ผู้ศรัทธาร่วมกันสร้างศาลให้ท่าน จึงมีความเชื่อเกี่ยวกับศาลเจ้าพ่อพระเพลิง 5 ประการเกิดขึ้นและอยู่ในใจของผู้ศรัทธาทุกคน ผลักดันให้พวกเขาเกิดความเคารพนับถือต่อเทพเจ้าและการกระทำที่มากกราบไหว้เทพเจ้าเพื่อขอพร

จากการศึกษาวิจัยพบว่ามีพิธีกรรมที่เกี่ยวกับศาลเจ้าพ่อพระเพลิงย่านบุคคโลและย่านตลาดพลูด้วย โดยปัจจุบันศาลเจ้าพ่อพระเพลิงทั้ง 2 แห่งนี้ยังสืบทอดพิธีกรรมจำนวน 5 พิธีกรรมคือ 1) พิธีเบิกเนตร เป็นพิธีที่ฉลองเจ้าพ่อพระเพลิงได้เปิดทองเพื่อเปิดตาให้กับองค์เจ้าพ่อพระเพลิง อีกทั้งยังช่วยเปิดตาเปิดใจให้กับผู้เข้าร่วมพิธีกรรมได้ขอพรจากเจ้าพ่อพระเพลิงด้วย 2) วันไหว้พระจันทร์ เป็นพิธีที่จัดขึ้นตามเทศกาลจันแล้วสามารถบูชาและขอพรจากเจ้าพ่อพระเพลิงเพื่อให้ท่านช่วยปกป้องคุ้มครองครอบครัวและคนรอบข้าง 3) เทศกาลกินเจ เป็นพิธีที่จัดขึ้นตามเทศกาลจันเช่นกัน เพื่อให้ผู้คนได้ขอพรจากเจ้าพ่อพระเพลิงได้ทำบุญเพื่อละเว้นกรรม และยังได้ปลูกฝังคุณธรรมจริยธรรมในการดำเนินชีวิตต่อผู้ศรัทธา ให้ทำดีและช่วยเหลือสังคม 4) งานแห่เจ้าพ่อพระเพลิงประจำปี ชาวย่านบุคคโลและย่านตลาดพลู ถือเป็นงานที่จัดขึ้นเพื่อตอบแทนเจ้าพ่อพระเพลิงที่ช่วยปกป้องคุ้มครองชาวบ้านมาเป็นระยะเวลา 1 ปี ด้วยการจัดพิธีแห่เจ้าพ่อพระเพลิงประจำปี และทำให้ผู้ศรัทธาสามารถขอพรจากการเข้าร่วมงานแห่เจ้าพ่อพระเพลิงได้อย่างใกล้ชิด 5) เทศกาลตรุษจีน

ถือเป็นวันขึ้นปีใหม่ของ ชาวจีน ในวันนี้ชาวบ้านคนไทยเชื้อสายจีนจะอยู่กันอย่างพร้อมหน้าพร้อมตา เพื่อฉลองวันปีใหม่มาร่วมกัน อีกทั้งยังได้ร่วมกันมากราบไหว้เจ้าพ่อพระเพลิงที่ศาลเจ้า เพื่อขอพรและ เพื่อความเป็นสิริมงคลทั้งต่อตนเองและต่อครอบครัวด้วย ซึ่งจากการประกอบพิธีกรรมขึ้นภายใน ศาลเจ้าพ่อพระเพลิงนั้นที่ยังคงยึดถือปฏิบัติกันอยู่ในปัจจุบัน จะทำลูกหลานของคนไทยเชื้อสายจีน รวมถึงสังคมภายนอกได้เห็นถึงความสำคัญและเห็นถึงคุณค่าของความเชื่อและพิธีกรรมต่าง ๆ ที่ได้มีการสืบทอดกันมาตั้งแต่อดีตจนถึงปัจจุบัน ซึ่งสอดคล้องกับงานวิจัยของ HE ZHONGHUAN (2563) ได้ศึกษา เรื่อง ความเชื่อและพิธีกรรมของศาลเจ้ากวนอูในพื้นที่กรุงเทพมหานคร : กรณีศึกษาฝั่งธนบุรี ผลการวิจัยพบว่า ความเชื่อต่อเทพเจ้ากวนอูมี 5 ประการ ได้แก่ ความเชื่อด้านสุขภาพ โชคลาภเงินทอง ครอบครัว ความปลอดภัย และความสำเร็จ ซึ่งความเชื่อเหล่านี้ยังคงปรากฏให้เห็นอยู่ในปัจจุบัน และผู้ที่มีความศรัทธาต่อเทพเจ้ากวนอูนั้นยังได้เข้าร่วมพิธีกรรมต่าง ๆ เช่น ศาลเจ้ากวนอูตลาดสมเด็จเจ้าพระยามัณวันวันง่วนเซียว วันเกิดของเทพเจ้ากวนอู ทิ้งกระจาด และวันขอบคุณเทพเจ้า ศาลเจ้ากวนอูตลาดพลูมีวันง่วนเซียว งานแห่เจ้าพ่อกวนอู วันเกิดของเทพเจ้ากวนอู ทิ้งกระจาด เทศกาลกินเจ และวันเสี่ยซิ่ง ความเชื่อและพิธีกรรมของศาลเจ้ากวนอูเป็นเครื่องยึดเหนี่ยวจิตใจสำหรับผู้ศรัทธา ทำให้ผู้ศรัทธาเกิดความสบายใจ สร้างรายได้ให้กับคนในชุมชนและยังมีการช่วยเผยแพร่วัฒนธรรมจีนได้เป็นอย่างดี

### 5.2.2 บทบาทของความเชื่อและพิธีกรรมที่เกี่ยวกับศาลเจ้าพ่อพระเพลิงที่มีต่อสังคมไทย

จากการศึกษาพบว่า ความเชื่อและพิธีกรรมที่เกี่ยวกับศาลเจ้าพ่อพระเพลิงเป็นวัฒนธรรมที่สืบทอดต่อกันมาเป็นเวลาช้านาน อีกทั้งศาลเจ้าพ่อพระเพลิงทั้ง 2 แห่งยังได้สะท้อนให้เห็นถึงการมีบทบาทต่อสังคมไทยด้วย ซึ่งบทบาทสามารถแบ่งออกเป็น 4 ด้าน ได้แก่ 1) บทบาทด้านจิตใจ ศาลเจ้าพ่อพระเพลิงและเจ้าพ่อพระเพลิงเป็นเครื่องยึดเหนี่ยวจิตใจสำหรับผู้ศรัทธา สามารถปลุกฝังคุณธรรมจริยธรรมในการดำเนินชีวิตได้ 2) บทบาทด้านสังคม การสร้างความสามัคคีทั้งภายในและภายนอกชุมชนและเป็นการช่วยเหลือสังคม 3) บทบาทด้านเศรษฐกิจ ช่วยสร้างรายได้ให้กับชาวบ้านในชุมชนบริเวณศาลเจ้าและช่วยส่งเสริมการท่องเที่ยวเชิงประวัติศาสตร์ 4) บทบาทด้านวัฒนธรรม ช่วยสืบทอดวัฒนธรรมความเชื่อของศาลเจ้าพ่อพระเพลิงให้คงอยู่ อีกทั้งยังได้เป็นการช่วยเผยแพร่วัฒนธรรมจีน ที่ผสมผสานวัฒนธรรมกับความเชื่อของคนไทยเป็นอย่างดี ซึ่งสอดคล้องกับแนวคิดของ ฐาปนี พิมพ์ลักษณ์ (2549, น. 9-10) ได้กล่าวว่า พิธีกรรมนั้นมีการพัฒนารูปแบบอยู่เรื่อย ๆ เพื่อให้สอดคล้องกับผู้คนในแต่ละถิ่นฐาน โดยมักจะผสมผสานระหว่างพิธีที่มีอยู่เดิมกับของใหม่ซึ่งเข้ามามีบทบาท ในงานวิจัยนี้จะเห็นได้ว่า การได้ปฏิบัติการสักการะเจ้าพ่อพระเพลิงจะทำให้พวกเขาารู้สึกจิตใจสงบเป็นที่ยึดหลักคุณธรรมจริยธรรมในการดำเนินชีวิต พิธีกรรมต่าง ๆ ของศาลเจ้าพ่อพระเพลิง ทำให้ผู้ศรัทธาได้มารวมตัวกันประกอบพิธีกรรม ทำให้เกิดความสามัคคีกันในสังคม ผลการวิจัยนี้ยังสัมพันธ์กับงานวิจัยของ SU SHENGYING (2562) ได้ศึกษาเรื่อง ความเชื่อและ



บทบาทของศาลเจ้า: กรณีศึกษา ตลาดน้อยเขตสัมพันธวงศ์ กรุงเทพมหานคร ผลการศึกษาพบว่า ศาลเจ้าภายในตลาดน้อยมีประวัติศาสตร์ที่ยาวนานเพราะมีอายุไม่ต่ำกว่า 100 ปีขึ้นไป ศาลเจ้าที่ตั้งอยู่ภายในตลาดน้อยแห่งนี้มีจำนวน 5 ศาล โดยการสร้างศาลเจ้าเกิดจากกลุ่มชาวจีนที่ได้อพยพเข้ามาอยู่ในบริเวณตลาดน้อยจำนวน 3 กลุ่ม คือ กลุ่มจีนฮกเกี้ยน กลุ่มจีนฮากกา (จีนแคะ) และกลุ่มจีนไหหลำ จากการศึกษาศาลเจ้า 5 ศาลนี้ได้ปรากฏความเชื่อ เรื่องโชคลาภเงินทอง สุขภาพ ครอบครัว และการแก้ปวง ความเชื่อทำให้เกิดประเพณีและพิธีกรรมการบูชาเทพเจ้า เช่น ประเพณีเทศกาลกินเจ และประเพณีเทศกาลหยวนเซียว สะท้อนให้เห็นถึงศาลเจ้าคือมีการปลูกฝังให้เป็นคนดีมีคุณธรรม จริยธรรม และให้เกิดความสามัคคีในหมู่คณะ ศาลเจ้าถือเป็นแหล่งท่องเที่ยวทางประวัติศาสตร์จีน ส่งเสริมการท่องเที่ยวเชิงประวัติศาสตร์และช่วยให้ชุมชนมีเศรษฐกิจที่ดี อีกทั้งศาลเจ้ายังมีการสืบทอด และเผยแพร่วัฒนธรรมจีนที่ผสมผสานกับวัฒนธรรมไทยได้เป็นอย่างดี แสดงให้เห็นถึงคติความเชื่อที่เข้มแข็งของคนไทยเชื้อสายจีนและยังคงมีการสืบทอดให้คงอยู่ต่อไป

### 5.3 ข้อเสนอแนะ

จากการศึกษาวิเคราะห์เรื่องความเชื่อและพิธีกรรมของศาลเจ้าพ่อพระเพลิงย่านบุคคโลและย่านตลาดพลู เขตธนบุรี กรุงเทพมหานคร ผู้วิจัยมีข้อเสนอดังต่อไปนี้

1. ควรศึกษาวิถีชีวิตของชาวจีนแต่จิวที่อาศัยอยู่ทั้งชุมชนย่านบุคคโลและย่านตลาดพลู
2. ควรศึกษาเปรียบเทียบความเชื่อและพิธีกรรมที่เกี่ยวกับศาลเจ้าและเทพเจ้าอื่น ๆ ของชาวจีนแต่จิวที่อาศัยอยู่ในพื้นที่อื่น ๆ ของประเทศไทย

## บรรณานุกรม

- กนกพร เจริญแสนสวย. (2557). *การศึกษามิติสัมพันธ์ของความเชื่อส่วนบุคคลในเทพเจ้ากวนอูสำหรับการสร้างแรงผลักดันทางธุรกิจของชาวไทยเชื้อสายจีน*. (วิทยานิพนธ์ ศศ.ม.). มหาวิทยาลัยศิลปากร, นครปฐม.
- กรมการศาสนา กระทรวงวัฒนธรรม. (2552). *พิธีกรรมและประเพณี*. กรุงเทพมหานคร : โรงพิมพ์ชุมนุมสหกรณ์การเกษตรแห่งประเทศไทย จำกัด.
- กุลศิริ อรุณภาคย์. (2553). *ศาลเจ้า ศาลจีนในกรุงเทพฯ*. นนทบุรี : มิวเซียมเพรส.
- ขรรค์ชัย อภิสุภาพ. (2547) *ความเชื่อที่เกี่ยวกับศาลเจ้าจีนในเทศบาลสงขลา อำเภอเมืองสงขลา จังหวัดสงขลา*. วิทยานิพนธ์ ศศ.ม. (สาขาวิชาไทยคดีศึกษา) สงขลา : บัณฑิตวิทยาลัย มหาวิทยาลัยทักษิณ.
- ชนิษฐา จิตชินะกุล. (2545). *คติชนวิทยา*. กรุงเทพมหานคร : โอเดียนสโตร์.
- จิตรา ก่อนนทเกียรติ. (2555). *200 ศาลเจ้าอายุเกิน 100 ปี ทั่วไทย*. กรุงเทพมหานคร : จิตราเจษฎา.
- จิรวรรณ บัวเผียบ. (2538). *ความเชื่อและพิธีกรรมเกี่ยวกับศาลพระภูมิของชาวบ้านอำเภอนาสาร จังหวัดสุราษฎร์ธานี*. กรุงเทพมหานคร : ม.ป.ท.
- ถ้วน ลี เสง, บุญยิ่ง ไร่สุขสิริ (2543). *ความเป็นมาของวัดจีนและศาลเจ้าจีนในประเทศไทย*. กรุงเทพมหานคร : คณะกรรมการศาสนาเพื่อการพัฒนา.
- ฐาปณี. (2549). *พิธีกรรมและความเชื่อท้องถิ่น*. กรุงเทพมหานคร : โสภณการพิมพ์.
- ฐิตาพร ตริยินดี. (2557). *บทบาทเจ้าแม่เบ็กไพร อำเภอบ้านโป่ง จังหวัดราชบุรี*. รายงานการศึกษา (ภาควิชามานุษยวิทยา). คณะโบราณคดี มหาวิทยาลัยศิลปากร, กรุงเทพมหานคร.
- ธวัช ปุณโณทก. (2530). *ความเชื่อพื้นบ้านอันสัมพันธ์กับวิถีชีวิตในสังคมอีสาน ในวัฒนธรรมพื้นบ้าน : คติความเชื่อ*. พิมพ์ครั้งที่ 3. กรุงเทพมหานคร: จุฬาลงกรณ์มหาวิทยาลัย.
- เธียรชาย อักษรดิษฐ์. (2552). *พิธีกรรมฟ้าผี : ภาพสะท้อนปรากฏการณ์ต่อรองอำนาจทางสังคม*. เชียงใหม่: บริษัทธารปัญญา จำกัด.
- นิลสงวนเดชะ (2561). *ศาลเจ้าจีน : ศรัทธาสถานในสังคมไทย ใน วารสารภาษาและวัฒนธรรม*. ฉบับที่ 1 หน้า 45-70.
- เนตรนภา แก้วแสงธรรม ยานะโชโกวา. (2554). *ไหว้เทพเจ้า 9 ศาลจีนมงคล*. กรุงเทพมหานคร : อมรินทร์.
- นพนธ์ สัมมา, สายทอง มโนมัยอุดม, สุพรรณ ทองคล้าย และสมพร วาร์นาโต. (2534). *พิธีกรรมกับการสื่อสารทางสังคม*. รายงานผลการวิจัย. มหาวิทยาลัยเชียงใหม่, คณะมนุษยศาสตร์.

### บรรณานุกรม (ต่อ)

- ผาสุก มุทเมธา. (2540). *คติชาวบ้านกับการพัฒนาคุณภาพชีวิต*. กรุงเทพฯ: บริษัท ต้นอ่อน แกรมมี จำกัด.
- พรรณี ชูจิรวงศ์. (2552). *พลังความเชื่อ*. กรุงเทพมหานคร: ต้นไม้.
- พระครูสังฆรักษ์จักรกฤษณ์ ฐิริปัญญา. (2550). *เทศกาลและพิธีกรรมพระพุทธศาสนา*. กรุงเทพมหานคร : จริยสุนันทวงศ์.
- พระวิศิษฐ์ สุมน. (2556). *การศึกษาคุณค่าความเชื่อในพิธีกรรมการบูชาปูตาของชาวบ้านหนองแวง โสภพระ และชาวบ้านหนองแวงโคตร ตำบลหนองแวงโคตร อำเภอฟล จังหวัดขอนแก่น*. (วิทยานิพนธ์ปริญญาพุทธศาสตรมหาบัณฑิต). มหาวิทยาลัยจุฬาลงกรณ์, กรุงเทพมหานคร.
- พระวีพรรณ วุฑฒิมโม. (2541). *อิทธิพลของความเชื่อในอรรถกถาธรรมบทที่มีต่อประเพณีไทย*. (วิทยานิพนธ์พุทธศาสตรมหาบัณฑิต). มหาวิทยาลัยจุฬาลงกรณ์, กรุงเทพมหานคร.
- พนิดา บุญเทพ. (2548). *บ้านชะยูง : ประเพณี ความเชื่อ และการยังชีพ*. (สารนิพนธ์ประกาศนียบัตรบัณฑิต). มหาวิทยาลัยธรรมศาสตร์, สำนักบัณฑิตอาสาสมัคร.
- พิมพ์นภัส จินดาวงศ์. (2554). *การดำรงอยู่และบทบาทของความเชื่อและพิธีกรรมที่เกี่ยวข้องกับผีอารักษ์ เมืองเชียงใหม่ในปัจจุบัน*. จุฬาลงกรณ์มหาวิทยาลัย, กรุงเทพมหานคร.
- พิมพ์เพ็ญแข วรรณปาน. (2549). *การศึกษาความเชื่อเรื่องพิธีกรรมการรำผีของชาวมอญ : กรณีศึกษาชุมชนมอญบางกระดี่*. (วิทยานิพนธ์ปริญญาโทมหาบัณฑิต). มหาวิทยาลัยศรีนครินทรวิโรฒ, กรุงเทพมหานคร.
- เรือนแก้ว ภัทรานุประวัติ. (2551). *ความต่อเนื่องและการเปลี่ยนแปลงของศาลเจ้าเงินในจังหวัดสมุทรสงคราม*. มหาวิทยาลัยหอการค้าไทย, กรุงเทพมหานคร.
- ลักขณา ศกุนะสิงห์. (2556). *ความเชื่อและประเพณี : เกิด แต่งงาน ตาย*. กรุงเทพฯ : พราวเพรส.
- ศรีศักร วัลลิโภดม. (2539). *ความหมายของพระบรมธาตุในอารยธรรมสยามประเทศ*. กรุงเทพฯ : เมืองโบราณ.
- ศิริพร ณ ถลาง. (2548). *ทฤษฎีคติชนวิทยา: วิถีวิทยาในการวิเคราะห์ตำนาน-นิทานพื้นบ้าน*. พิมพ์ครั้งที่ 3. กรุงเทพมหานคร : จุฬาลงกรณ์มหาวิทยาลัย.
- สุรียา รัตนกุล. (2549). *พิธีกรรมในศาสนา*. กรุงเทพมหานคร: มหาวิทยาลัยมหิดล.
- สมพร รัตนบุรี. (2556). *ภูมิปัญญาชาวบ้าน ด้านคติความเชื่อ และพิธีกรรมในการตั้งศาลพระภูมิที่มีอิทธิพลต่อการดำรงชีวิตของประชาชน: กรณีศึกษาชุมชนวัดบางสะแกใน และชุมชนสามัคคีธรรม แขวงตลาดพลู เขตธนบุรี กรุงเทพมหานคร. (ปริญญาศิลปศาสตรมหาบัณฑิต). สถาบันราชภัฏ, ธนบุรี.*

### บรรณานุกรม (ต่อ)

- สำนักผังเมือง กรุงเทพมหานคร. (2559). *ศาลเจ้าครีธาสถานแห่งบางกอก*. กรุงเทพมหานคร : สำนักผังเมือง กรุงเทพมหานคร.
- แสงอรุณ กนกพงศ์ชัย. (2548). *วัฒนธรรมในสังคมไทย*. กรุงเทพมหานคร : จุฬาลงกรณ์มหาวิทยาลัย.
- แสงอรุณ กนกพงศ์ชัย. (2550). *วิถีจีน-ไทยในสังคมสยาม*. กรุงเทพฯ : มติชน.
- หลวงเมือง. (2553). *ตลาดพลู*. กรุงเทพฯ : มติชน
- อชิรัชญ์ ไชยพจน์พานิช. (2560). *ศาลเจ้าจีน ในกรุงเทพฯ*. กรุงเทพมหานคร : มติชน.
- อาหมัดอัลซารีย์ มูเก็ม. (2559). *ประเพณี พิธีกรรม ความเชื่อ ที่มีความสัมพันธ์ต่อวิถีชีวิตของชนกลุ่มชาติพันธุ์เขมรบนพื้นที่บ้านจารย์*. (วิทยานิพนธ์ปริญญาโทมหาบัณฑิต). มหาวิทยาลัยธรรมศาสตร์, กรุงเทพมหานคร.
- HE ZHONGHUAN. (2563). *ความเชื่อและพิธีกรรมของศาลเจ้ากวนอูในพื้นที่กรุงเทพมหานคร : กรณีศึกษาฝั่งธนบุรี*. (วิทยานิพนธ์ปริญญาโทมหาบัณฑิต). มหาวิทยาลัยหัวเฉียวเฉลิมพระเกียรติ, สมุทรปราการ.
- Huang Liyu. (2561). *ความเชื่อและพิธีกรรมที่เกี่ยวข้องกับไต้ฮงกงในสังคมไทย : กรณีศึกษาเฉพาะกรุงเทพมหานคร*. ใน การประชุมวิชาการระดับชาติประจำปี ๒๕๖๑. มหาวิทยาลัยรังสิต, ปทุมธานี.
- Long Gaoyun. (2557). *ศาลเจ้าหน้าจาช่าไท่จื้อ : ความเชื่อ รูปเคารพ และบทบาท*. ศิลปศาสตร์ปริทัศน์, (ฉบับที่ 17) , 62-72.
- QU XIAOHONG. (2551). *การวิเคราะห์ภาพของเจ้าพ่อพระเพลิงและความหมายที่หลากหลาย รวมถึงภาพของเจ้าพ่อพระเพลิงเฟิงสั่นเหยียนยี*. มหาวิทยาลัยวิทยาศาสตร์และเทคโนโลยี อานฮุย, 22 (3), 91-93.
- SU SHENGYING. (2562). *ความเชื่อและบทบาทของศาลเจ้า : กรณีศึกษาตลาดน้อยเขตสัมพันธวงศ์ กรุงเทพมหานคร*. (วิทยานิพนธ์ปริญญาโทมหาบัณฑิต). มหาวิทยาลัยหัวเฉียวเฉลิมพระเกียรติ, สมุทรปราการ.
- WANG CHENG. (2557). *ความเชื่อวัดแคนและงานแห่เจ้าพ่อพระเพลิงที่ซึ่งฟาง*. โลกที่เก็บถาวรเขียนจ้าวหยี่, (2557/3), 59-63.
- WANG MANMAN. (2563). *รายงานการสอบสวนภาคสนามเกี่ยวกับงานแห่เจ้าพ่อพระเพลิงในตำบลเถาหยวน มณฑลซานตง*. มนุษยศาสตร์และเทคโนโลยี, (ชุดที่ 3), 224-236.

## บรรณานุกรม (ต่อ)

- YANG HAIYAN. (2563). *ความเชื่อและพิธีกรรมที่เกี่ยวกับศาลเจ้าพ่อเสือในสังคมไทย : กรณีศึกษา เฉพาะกรุงเทพมหานคร*. (วิทยานิพนธ์ปริญญาโทมหาบัณฑิต). มหาวิทยาลัยหัวเฉียวเฉลิมพระเกียรติ, สมุทรปราการ.
- ZHANG XIAOJING. (2557). *บทบาททางสังคมด้านศาสนาและวัฒนธรรมจีนของมูลนิธิป่อเต็กตึ๊ง พ.ศ. 2543 - 2557*. (วิทยานิพนธ์ปริญญาโทมหาบัณฑิต). มหาวิทยาลัยหัวเฉียวเฉลิมพระเกียรติ, สมุทรปราการ.
- ZHONG YULU. (2562). *ความเชื่อและพิธีกรรมที่เกี่ยวข้องกับศาลเจ้าแม่ทับทิมของคนไทยเชื้อสายจีนในย่านเยาวราช*. (วิทยานิพนธ์ปริญญาโทมหาบัณฑิต). มหาวิทยาลัยหัวเฉียวเฉลิมพระเกียรติ, สมุทรปราการ.
- ZHOU CHONGLIN. (2545). *เรื่องราวเกี่ยวกับหวังหลิงกวนและซ่าเทียนซือ*. นิตานเต้า, (2545/4), 59-60.



ภาคผนวก

## ภาคผนวก ก

## เอกสารรับรองจากคณะกรรมการจริยธรรมการวิจัย



เรียนผู้เพื่อรับใช้สังคม

เอกสารรับรอง

(Certificate of Exemption)

คณะกรรมการจริยธรรมการวิจัย

มหาวิทยาลัยหัวเฉียวเฉลิมพระเกียรติ

วันที่ 26 ตุลาคม 2564

ชื่อเรื่อง ความเชื่อและพิธีกรรมของศาลเจ้าพ่อพระเพลิงในสังคมไทย : กรณีศึกษาฝั่งธนบุรี  
 ชื่อนักวิจัย/หัวหน้าโครงการ MS. LIAO CAICHUN  
 คณะวิชา/หลักสูตร หลักสูตรศิลปศาสตรมหาบัณฑิต  
 สาขาวิชาการสื่อสารภาษาไทยเป็นภาษาที่สอง

มหาวิทยาลัยหัวเฉียวเฉลิมพระเกียรติ

ขอรับรองว่า งานวิจัยดังกล่าวข้างต้นได้ผ่านการพิจารณาเห็นชอบโดยสอดคล้องกับ  
 ประกาศเขตเชิงก จากคณะกรรมการจริยธรรมการวิจัย มหาวิทยาลัยหัวเฉียวเฉลิมพระเกียรติ

ลงนาม

(อาจารย์ ดร.วิรัตน์ ทองรอด)

ประธานคณะกรรมการจริยธรรมการวิจัย

มหาวิทยาลัยหัวเฉียวเฉลิมพระเกียรติ

วันที่รับรอง

วันที่ 26 ตุลาคม 2564

เลขที่รับรอง

อ.1136/2564

วันที่ให้การรับรอง: 26 ตุลาคม 2564

วันหมดอายุใบรับรอง: 25 ตุลาคม 2566

**ภาคผนวก ข**  
**แบบสัมภาษณ์ผู้ที่เกี่ยวข้องกับศาลเจ้าพ่อพระเพลิง**

**1. สำหรับคณะกรรมการของศาลเจ้า/ผู้ดูแลศาลเจ้า/ผู้ประกอบพิธีกรรม**

- 1) ชื่อ-สกุล (ชื่อเล่น แซ่) \_\_\_\_\_ เชื้อชาติ \_\_\_\_\_ เบอร์โทร \_\_\_\_\_ ประสบการณ์การดูแลศาลเจ้า \_\_\_\_\_
- 2) เจ้าพ่อพระเพลิงสามารถดูแลคุ้มครองเรื่องอะไรบ้าง
- 3) คุณนับถือเจ้าพ่อพระเพลิงไหม้ เคยขอพรจากท่านด้านอะไรบ้าง ส่งผลต่อคุณจริงไหม อย่างไร
- 4) ประวัติความเป็นมาของเจ้าพ่อพระเพลิงและศาลเจ้าพ่อพระเพลิงเป็นอย่างไร
- 5) รูปเคารพของเจ้าพ่อพระเพลิงมีลักษณะอย่างไรบ้าง มีรูปเคารพกี่องค์
- 6) รูปเคารพเทพองค์อื่นคือใครบ้าง ทำไมจึงมีในศาลเจ้า
- 7) มีพิธีกรรมใดบ้างในรอบ 1ปี และจัดในเดือนใด แต่ละที่ที่จัดเพื่ออะไร มีความเชื่ออย่างไร ระยะเวลาการจัดพิธีกรรมจำนวนกี่วัน
- 8) พิธีกรรมที่ใหญ่ที่สุดของศาลคืออะไร มีขั้นตอนอะไรบ้าง
- 9) การจัดพิธีกรรมมีกระบวนการอย่างไรบ้าง ต้องเตรียมของไหว้อะไรบ้าง มีข้อห้ามหรือข้อระวังอะไรบ้าง
- 10) การไหว้ในวันปกติไหว้อย่างไร มีข้อห้ามหรือข้อระวังอะไรบ้างไหม
- 11) ทำไมพื้นที่นี้จึงมีความเชื่อเกี่ยวกับเจ้าพ่อพระเพลิง
- 12) ในอดีต คนจีนอาศัยอยู่มากไหม ปัจจุบันเป็นอย่างไร ทำไม
- 13) เจ้าพ่อพระเพลิงสามารถส่งผลเราได้จริงไหม อย่างไร (เช่น ด้านจิตใจ ชีวิต)
- 14) หากการขอพรสมหวังแล้วจะกลับมาถวายอะไรแก่เจ้าพ่อ
- 15) มีนิทานหรือเรื่องเล่าอะไรที่เกี่ยวกับเจ้าพ่อพระเพลิงหรือศาลเจ้านี้ไหม
- 16) วันปกติคนที่มาสักการะเจ้าพ่อพระเพลิงเยอะไหม ประมาณวันละกี่คน (อดีตและปัจจุบัน)
- 17) ความเชื่อและพิธีกรรมของศาลเจ้าพ่อพระเพลิงแห่งนี้มีการเปลี่ยนแปลงไหม อย่างไร ทำไม
- 18) ศาลเจ้านี้มีการปลูกฝังคุณธรรมจริยธรรมในการดำเนินชีวิตไหม อย่างไร
- 19) ศาลเจ้าเจ้าพ่อพระเพลิงหรือเจ้าพ่อพระเพลิงส่งผลต่อชุมชนอย่างไร
- 20) ศาลเจ้าพ่อพระเพลิงแห่งนี้มีบทบาทต่อเศรษฐกิจชุมชนไหม อย่างไร
- 21) ศาลเจ้าพ่อพระเพลิงแห่งนี้มีนักท่องเที่ยวมากหรือน้อยไหม มีบทบาทต่อการท่องเที่ยวอย่างไร
- 22) ศาลเจ้าพ่อพระเพลิงแห่งนี้มีบทบาทต่อวัฒนธรรมอย่างไร
- 23) มีสื่อออนไลน์อะไรบ้าง ใครดูแล ทำไมจึงมี

**2. สำหรับคนที่มาสักการะที่ศาลเจ้า นักท่องเที่ยวมาดูงานพิธีกรรมและชาวบ้านย่านบุคโกลและย่านตลาดพลู**

- 1) ชื่อ-สกุล (ชื่อเล่น แซ่) \_\_\_\_\_ เชื้อชาติ \_\_\_\_\_ มาจาก \_\_\_\_\_
- 2) มีการนับถือเจ้าพ่อพระเพลิงไหม้ รู้จักศาลเจ้านี้จากช่องทางใด ทำไมจึงมาไหว้ที่นี่ มากี่ครั้งแล้ว
- 3) คุณมาขอพรเรื่องอะไร เจ้าพ่อพระเพลิงส่งผลต่อคุณอย่างไร (เช่น ด้านจิตใจ ชีวิต)
- 4) คุณทราบข่าวการจัดพิธีกรรมของศาลเจ้าจากช่องทางใด เคยเข้าร่วมพิธีกรรมอะไรบ้าง อย่างไร
- 5) คุณคิดว่าศาลเจ้าพ่อพระเพลิงแห่งนี้มีบทบาทต่อสังคมไหม อย่างไร



- 6) คุณคิดว่าความเชื่อและพิธีกรรมของศาลเจ้าพ่อพระเพลิงมีการเปลี่ยนแปลงไหม ทำไม อย่างไร
- 7) คุณคิดว่าศาลเจ้านี้ช่วยสร้างความสามัคคีในชุมชนไหม ทำไม
- 8) คุณคิดว่าศาลเจ้านี้ช่วยปลูกฝังคุณธรรมจริยธรรมในการดำเนินชีวิตไหม อย่างไร

### 3. สำหรับผู้ค้าขายอยู่บริเวณศาลเจ้า

- 1) ชื่อ-สกุล (ชื่อเล่น แซ่) \_\_\_\_\_ เชื้อชาติ \_\_\_\_\_ เบอร์โทร \_\_\_\_\_
- 2) ทำไมเลือกมาขายของที่นี่ มาขายของที่นี่นานเท่าไรแล้ว แลวันนี้มีการเปลี่ยนแปลงอย่างไร
- 3) คุณนับถือเจ้าพ่อพระเพลิงไหม เคยขอพรจากท่านด้านอะไรบ้าง เคยเข้าร่วมพิธีกรรมของศาลเจ้านี้ไหม ส่งผลต่อคุณอย่างไร (เช่น ด้านจิตใจ ชีวิต)
- 4) คุณคิดว่าเจ้าพ่อพระเพลิงสามารถคุ้มครองเรื่องอะไรบ้าง ทำไม
- 5) คนที่มาไหว้ศาลเจ้านี้ชอบซื้อของเช่นไหว้อะไรมากที่สุด ทำไม ส่วนใหญ่จะขอเรื่องอะไร
- 6) หลังจากมาเปิดร้านค้าที่นี่ ทำให้ชีวิตเปลี่ยนแปลงอย่างไร

ภาคผนวก ค  
รายชื่อผู้ให้สัมภาษณ์

1. นางกุ (แซ่ 古)
2. นางเกี้ยว
3. นางกัวเหมย (郭梅)
4. นางจวางหุ้ย (庄惠)
5. นางบุญช่วย
6. นางผิงฉ้ยหวา (彭彩华)
7. นางมะลิ (แซ่ 唐)
8. นางสาวอริวัฒน์
9. นางสีน (แซ่ 沈)
10. นางหยก (แซ่ 譚)
11. นางหวางมิ่งหึง (王梦莹)
12. นางอุนค์ (แซ่ 唐)
13. นางอุบล (แซ่ 吴)
14. นางอรรรณ แซ่ตั้ง
15. นายเจ็ดโต
16. นายช่าน (แซ่ 单)
17. นายซีโร่
18. นายธนฤกฤตย์ ระเรืองชัย
19. นายประพันธ์
20. นายวา (แซ่ 何)
21. นายสายันห์
22. นายสุย (แซ่ 徐)
23. นายหลินเทียน (林天)
24. นายหวง (แซ่ 黄)
25. นายอู๋ (แซ่ 吴)
26. นายเอี้ยว (แซ่ 吴)
27. นายฮุย
28. LI ZHENGXI (李政喜)

29. WANG PINGAN (王平安)

30. WANG XI (王熙)



**ประวัติผู้เขียน**

<b>ชื่อ - สกุล</b>	MISS LIAO CAICHUN (อรนรินทร์)
<b>วัน เดือน ปีเกิด</b>	28 กรกฎาคม 2542
<b>ที่อยู่ปัจจุบัน</b>	หอพักนักศึกษา มหาวิทยาลัยหัวเฉียวเฉลิมพระเกียรติ เลขที่ 18/18 กม.18 ถนนเพชรตัน ตำบลบางไฉลง อำเภอบางพลี จังหวัดสมุทรปราการ 10540
<b>ประวัติการศึกษา</b>	คณาจารย์เผยแพร่วัฒนธรรม สถาบันเซียงซือหุมมหาวิทยาลัยชนชาติกวางสี สาขาการสอนภาษาจีนสำหรับชาวต่างชาติ